

5 2021

TOSHKENT DAVLAT PEDAGOGIKA UNIVERSITETI

# ILMIY AXBOROTLARI НАУЧНЫЙ ВЕСТНИК

ТАШКЕНТСКОГО ГОСУДАРСТВЕННОГО ПЕДАГОГИЧЕСКОГО УНИВЕРСИТЕТА

## SCIENTIFIC BULLETIN

OF THE TASHKENT STATE PEDAGOGICAL UNIVERSITY

ILMIY-NAZARIY JURNAL  
НАУЧНО-ТЕОРЕТИЧЕСКИЙ ЖУРНАЛ  
SCIENTIFIC-THEORETICAL JOURNAL

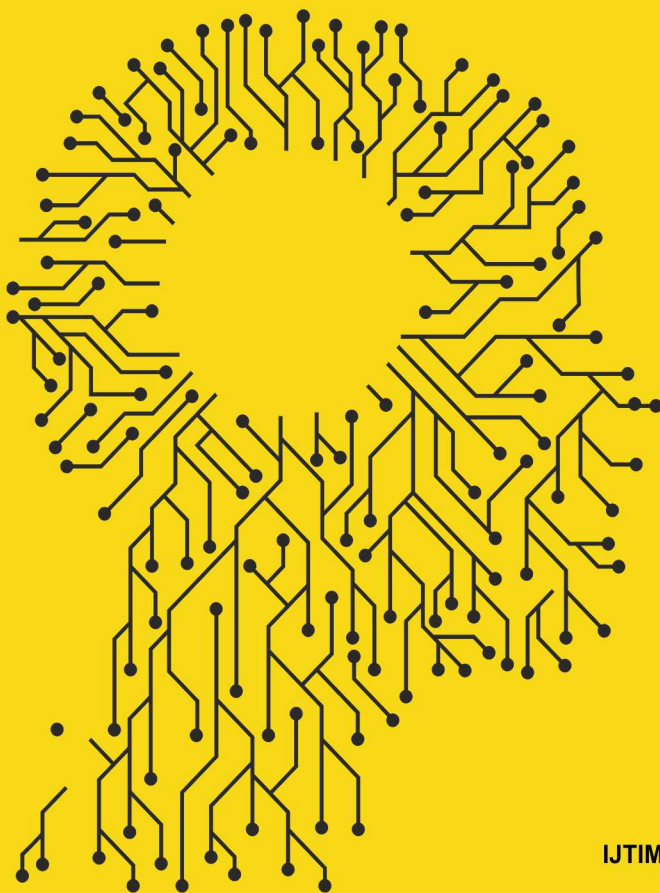

ANIQ FANLAR  
TABIY FANLAR  
FALSAFA  
PEDAGOGIKA  
PSIXOLOGIYA  
IJTIMOIY-GUMANITAR  
FANLAR

*ISSN 2181-9580*

**TOSHKENT DAVLAT PEDAGOGIKA UNIVERSITETI**  
**ILMIY AXBOROTLARI**  
**ILMIY-NAZARIY JURNALI**

**НАУЧНЫЙ ВЕСТНИК**  
**ТАШКЕНТСКОГО ГОСУДАРСТВЕННОГО**  
**ПЕДАГОГИЧЕСКОГО УНИВЕРСИТЕТА**

**SCIENTIFIC BULLETIN**  
**OF THE TASHKENT**  
**STATE PEDAGOGICAL UNIVERSITY**

**2021**

**5-son**

*Jurnal Toshkent shahar Matbuot va axborot boshqarmasi tomonidan 2014-yil  
30-iyulda №02-00175 raqam bilan ro'yxatga olingan.*

**MUNDARIJA**

<b>Abdullayeva B.S., Sarimova D.S.</b> Pedagoglarda axborot-kommunikatsiya texnologiyalaridan foydalanish bo'yicha kompetensiyalarni rivojlantirish	4
<b>G'aniyev G.A.</b> «Ijodiy Fikrlash» ko'nikmlarini «Baholash tizimi»	9
<b>Ibragimova X.S.</b> Buyuk Sohibqiron Amir Temur ijodida ritmik usullarning o'rni	19
<b>Ganiyeva S.A.</b> Bo'lajak o'qituvchilarni ekologik kompetentligini rivojlantirish	23
<b>Islomova H.A.</b> Adabiy ta'limda badiiy asarni tahlil qilish kompetensiyasini shakllantirishning zarurati	34
<b>Qosimova O'.Z.</b> Parametr qatnashgan trigonometrik tenglama va tengsizliklarni yechish usullari	40
<b>Ortiqova Z.N.</b> Yoshlarni ijtimoiy-axloqiy sifatlarini shakllantirishda teleko'rsatuvlardan foydalanishning samaradorligi	46
<b>Pirmatova S.T.</b> Talabalarda ingliz tili yozuvi ko'nikmalarini rivojlantirish	51
<b>Xasanov A.A.</b> Muloqot kompetensiyasining tuzilmasi	57
<b>Qahharova S.A.</b> O'zbek tili ta'limi mazmunini o'qitishda modellashtirishning ahamiyati	66
<b>Ибрагимов Х.И., Салимова З.К.</b> Усвоение английского языка интенсивным методом в средних школах	73
<b>Sobirov E.O.</b> O'quvchilarda tabiatni muhofaza qilish va ekologik madaniyatni shakllantirishda "Geografiya" fanining o'rni va ahamiyati	83
<b>Ergashev B.B.</b> Professional ta'lim bitiruvchilarining ish beruvchi tashkilotlar bilan hamkorligini rivojlantirishning pedagogik asoslari	90
<b>Xolmurodova D.X.</b> Oliy ta'lim muassasasi talabalarining til qobiliyatlari rivojlanish jarayonining shaxsiy yondashuv nuqtayi nazaridan tahlili	96
<b>Jabborov J.Z.</b> Qadimiy an'analarning yaratilishiga zamin bo'lgan -"Kashsh"	105
<b>Utayeva I.B.</b> O'quv grammatik tushunchalarni o'zlashtirishda va talabalarni mustaqil bilim olish jarayonida o'qituvchi va talabalar o'rtasidagi didaktik o'zaro faoliyat	108
<b>Садикова Д.Х.</b> Развитие профессиональных качеств студентов на основе инновационных образовательных технологий	119
<b>Axmedova L.B.</b> Boshlang'ich sinf o'qituvchisining didaktik-metodik kompetentligini rivojlantirish xususiyatlari	124
<b>Qo'chqarov D.U.</b> Bo'lajak o'qituvchilarning kasbiy ko'nikmalarini rivojlantirish jarayonini axborot texnologik yondashuv asosida loyihalash	128
<b>Abduvaliyev A.I.</b> Ta'lim muassasalarida klaster modelini amalga oshirishning shart-sharoitlari	135
<b>Abdullaeva M.A.</b> Kreativ yondashuv asosida oliy ta'lim talabalarining nutqini o'stirish va tafakkurini rivojlantirishning ilmiy-nazariy asoslari	139

<b>Kuziyev O.Ch.</b> Modellashtirish tushunchasining mazmuni va mutaxassislik faoliyati bilan bog‘liq aspektlari	148
<b>Mallayev R.Q.</b> Talabalar bilimni nazorat qilish va baholashning innovatsion tizimlari	153
<b>Nurillayev B.N., Qurbonazarov I.T.</b> Eksperimental masalalar orqali o‘quvchilarda ijodiy va amaliy kompetensiyalarni shakllantirish	161
<b>Zarmasov Sh.R.</b> Pedagogning o‘z - o‘zini refleksiv takomillashtirishni shart-sharoitlari	169
<b>Mamatqulova M.V.</b> Eksperimental tadqiqotni tashkil qilish va talabalar ijodiy qobiliyatlari shakllanganligini tashxislash	177
<b>Axmedova O.S.</b> Nutqida nuqsoni bo‘lgan maktabgacha yoshdagi bolalar so‘z boyligining o‘ziga xos xususiyatlari	185

**PEDAGOGLARDA AXBOROT-KOMMUNIKATSIYA  
TEKNOLOGIYALARIDAN FOYDALANISH BO‘YICHA  
KOMPETENSIYALARNI RIVOJLANTIRISH**

**Abdullayeva B.S. – Toshkent davlat pedagogika universiteti professori,  
pedagogika fanlari doktori**

**Sarimova D.S. - Toshkent viloyati xalq ta’limi xodimlarini qayta  
tayyorlash va ularning malakasini oshirish hududiy markazi katta o‘qituvchisi**

**Annotatsiya.** Maqolada pedagoglarda shakllantirilishi lozim bo‘lgan kompetensiyalarning tarkibi hamda ularda axborot-kommunikatsiya texnologiyalardan foydalanish bo‘yicha kompetensiyalarini shakllantirishning psixologik-pedagogik shart-sharoitlari aniqlashtirilgan.

**Kalit so‘zlar:** Malaka oshirish, kompetensiya, kasbiy kompetentlik, axborot-kommunikatsiya texnologiyalari, pedagogik faoliyat.

**РАЗВИТИЕ У ПЕДАГОГОВ КОМПЕТЕНЦИЙ ПО  
ИСПОЛЬЗОВАНИЮ ИНФОРМАЦИОННО-КОММУНИКАЦИОННЫХ  
ТЕХНОЛОГИЙ**

**Абдуллаева Б.С. - профессор Ташкентского государственного  
педагогического университета, доктор педагогических наук**

**Саримова Д.С. - старший преподаватель Ташкентского  
областного центра переподготовки и повышения квалификации  
народных работников образования**

**Аннотация.** В статье уточнена структура формируемых компетенций учителя и психолого-педагогические условия формирования компетенций в использовании информационно-коммуникационных технологий.

**Ключевые слова:** Повышение квалификации, компетенция, профессиональная компетентность, информационно-коммуникационные технологии, педагогическая деятельность.

**DEVELOPING TEACHERS' COMPETENCIES IN THE USE OF  
INFORMATION AND COMMUNICATION TECHNOLOGIES**

**Abdullayeva B.S. - Professor of Tashkent State Pedagogical University,  
Doctor of Pedagogical Sciences**

**Sarimova D.S. - Senior teacher of the Tashkent regional center for retraining and advanced training of public educators**

**Annotation.** The article refined the structure of the formed competencies of the teacher and the psychological and pedagogical conditions for the formation of competencies in the use of information and communication technologies.

**Key words:** Improving qualifications, competence, professional competence, information and communication technologies, pedagogical activities.

Pedagog xodimlarni qayta tayyorlash va ularning malakasini oshirishni tashkil etish chora-tadbirlari yuzasidan O'zbekiston Respublikasi Vazirlar Mahkamasining 2017-yil 29-dekabrda 1026-sonli Qarorida Xalq ta'limi xodimlarini qayta tayyorlash va ularning malakasini oshirish tizimi oldiga quyidagi vazifalar qo'yilgan:

- xodimlarning egallab turgan lavozimlari, mutaxassisligi yoki dars beradigan fanlari bo'yicha kasbiy va pedagogik mahorati doimiy ravishda o'sib borishini, ularda ilg'or zamonaviy pedagogik texnologiyalar (IZPT) va AKT hamda o'qitishning interfaol usullari bo'yicha kasbiy bilim, ko'nikma va malakasini muntazam ravishda yangilab borishi;

- ulardagi nazariy bilim va amaliy ko'nikmalarni chuqurlashtirish hamda yangilash, xalq ta'limining dolzarb muammolari, ta'limni tashkil etishning yangi tamoyillari, zamonaviy usullari, Davlat ta'lim standarti (DTS) va xalq ta'limi tizimidagi normativ-huquqiy hujjatlar bilan tanishtirish;

- pedagog xodimlarning kasbiy bilimi, ko'nikmasi va mahoratini uzluksiz yangilab borish, zamonaviy talablarga muvofiq ta'lim sifatini ta'minlash uchun zarur darajada kasbiy tayyorgarlikni oshirish;

- mustaqil fikrlash ko'nikmalarini singdirish, pedagogik nufuz va kompetentlikni rivojlantirish;

- o'z pedagogik faoliyatida zamonaviy axborot-kommunikatsiya texnologiyalaridan foydalanish, pedagogning shaxsiy va kasbiy axborot maydonini yaratish ko'nikmalarini shakllantirish;

- pedagog xodimlar tomonidan zamonaviy axborot-kommunikatsiya texnologiyalarini o'zlashtirish uchun qo'shimcha shart-sharoitlar yaratishdan iborat.

Yuqorida keltirilgan vazifalardan kelib chiqib, Xalq ta'limi xodimlarini qayta tayyorlash va ularning malakasini oshirish hududiy markazlari zimmasiga, bu o'qitishda pedagogik mahorat, layoqat, kasbiy qobiliyatlarini rivojlantirish, psixologik-pedagogik, kasbiy tayyorgarlikni hamda o'qituvchida notiqliq nutq madaniyatini hamda mustaqil (tanqidiy, ijodiy) fikrlash ko'nikmalarini shakllantirish lozim. IZPT va AKT bo'yicha zamonaviy bilimlar berish, Internet global tarmog'i



bilan ishlash bo'yicha amaliy ko'nikma va malakalarga ega bo'lish, mutaxassislik fani asosiy yo'nalishlari bo'yicha zaruriy bilimlarni o'zlashtirishi, ta'limiy-tarbiyaviy, kasbiy va shaxsiy fazilat, ma'naviy-axloqiy ishlarni amalga oshirish, o'z-o'zini nazorat qilish va ta'lim oluvchilarning bilimini odilona baholash ko'nikmasiga ega bo'lishlarini ta'minlash kerak. "Xalq ta'limi xodimlarini qayta tayyorlash va malakasini oshirish mazmuni hamda sifatiga qo'yiladigan umumiy talablar"da malaka oshirish va qayta tayyorlash sifati xalq ta'limi xodimlari tayyorgarligining zarur va yetarli darajasi, ulardagi bilim va amaliy mahoratning mazkur kadrlarga qo'yiladigan malaka talablariga muvofiqligi, malaka oshirish va qayta tayyorlash kurslaridagi o'quv jarayoni namunaviy (tayanch) o'quv rejalari va dasturlari asosida ishlab chiqilgan maqsadli ishchi o'quv rejalari va ishchi dasturlar asosida amalga oshirilishi belgilab berilgan. Xususan, kasblar va lavozimlarga bo'lgan kasbiy malaka talablariga muvofiqlik; ta'lim va kadrlar tayyorlash sohasidagi davlat siyosatining asosiy yo'nalishlarini bilishga, ta'lim turlari va bosqichlari bo'yicha Davlat talablari (Davlat ta'lim standartlari)ning uzviyligi va uzluksizligini ta'minlashga, tinglovchilarning kasbiy bilimlarini yangilash va chuqurlashtirishga, qo'shimcha kasbiy malaka, ko'nikmalarni hosil qilishga, ta'lim-tarbiyaning samarali usullari hamda texnologiyalarini egallash va takomillashtirishga qaratilganlik hamda zamonaviy axborot texnologiyalaridan foydalana olish nazarda tutilgan.

Yuqorida qayd etilgan vazifalarga muvofiq, ta'lim muassasalarida o'quv-tarbiya jarayonining sifat va samaradorligini zamonaviy talablar darajasida bo'lishini ta'minlash, pedagoglarni ta'limni isloh qilish borasidagi so'nggi yangiliklar va ta'lim tizimidagi me'yoriy hujjatlar bilan tanishtirish orqali ularning kasbiy mahoratlarini yanada oshirish ta'lim sifatini oshirishga xizmat qiluvchi asosiy omillardan hisoblanadi. hududiy markazlarda pedagoglarining kasbiy ehtiyoj, metodik bo'shliqlarni to'laqonli qondirish va bartaraf etish maqsadida qayta tayyorlash va malaka oshirishning o'quv jarayonida ilg'or shakl va usullarini tatbiq qilish, qayta tayyorlash va ularning malakasini oshirish bo'yicha o'quv dasturlarini takomillashtirish uchun o'quv-uslubiy materiallar yaratish hamda ilmiy-tadqiqot ishlarini olib borish, umumkasbiy va mutaxassislik modullari yuzasidan qayta tayyorlash va malaka oshirish kurslarini o'qitishda zamonaviy axborot-ma'lumotnoma, metodik adabiyotlar bazasini shakllantirish, o'quv jarayoniga ilg'or zamonaviy pedagogik texnologiyalar va axborot-kommunikatsiya texnologiyalarini tatbiq etish, zamonaviy yondashuv va innovatsion ilmiy yutuqlarni qo'llash, masofaviy ta'lim, mustaqil ta'lim imkoniyatlarini rivojlantirish bo'yicha ilg'or texnologiyalardan ta'lim jarayonida qo'llash kabi vazifalarni amalga oshirish ta'kidlangan.

Respublikamizning birinchi Prezidenti I.Karimov mamlakatni modernizatsiyalashning muhim shartlaridan biri sifatida «..ta'lim sohasida

zamonaviy axborot va kompyuter texnologiyalari, Internet tizimi, raqamli va keng formatli telekommunikatsiyalarning zamonaviy usullarini o'zlashtirish, bugungi taraqqiyot darajasini belgilab beradigan ilg'or yutuqlar nafaqat maktab, litsey va kollejlarda, oliy o'quv yurtlariga, balki har qaysi oila hayotiga keng kirib borishi uchun zamin tug'dirishning ahamiyatini chuqur anglab olishimiz lozim»ligiga alohida e'tibor qaratgan.

Ilg'or kompyuter texnologiyalarining amaliyotga keng joriy etilayotgani bois, bugungi kunda har qanday muassasa faoliyatini axborot-kommunikatsiya texnologiyalarining ishtirokisiz tasavvur qilib bo'lmaydi. Bu mazkur muassasalarda uchun AKT vositalari va dasturlaridan foydalanishni yaxshi biladigan mutaxassislariga bo'lgan talabni keltirib chiqaradi.

Bunday talabga javob beruvchi pedagog o'z kasbiy bilimlarini muntazam yangilab, kasbiy mahoratini yanada oshirib borishi, o'quvchilarni o'qitish va tarbiyalashdagi bosh ijrochi sifatida zamon bilan hamnafas bo'lishi, taraqqiyot sur'atlariga mos hamda ta'lim ehtiyojlariga javob bera oladigan kompetentli(layoqatli) mutaxassis bo'lishi zarur. Shuningdek, bugungi globallashuv davrida pedagoglar zamonaviy sharoitlarga tezkor va samarali moslashib, zaruriy bilimlarni jadal egallashlari lozim.

Davlat talablariga ko'ra ta'lim tizimi mazmunini modernizatsiya qilish eng avvalo, jamiyat manfaatlari bilan pedagogik subyektlarning manfaatlari o'rtasidagi mutanosiblikning ta'minlanishi muhim ahamiyatga ega. Ta'lim mazmunini modernizatsiyalashda davlat buyurtmasi, shaxs, jamiyat, fan va ishlab chiqarish ehtiyojlaridan kelib chiqib quyidagilar: ta'lim mazmunini modernizatsiyalashning muhim asoslariga tayanib o'quv materiallari va ta'lim mazmunining minimal hamda maksimal darajalarini belgilab olish; o'quv fanlarida berilgan bilimlarni integratsiyalash kabi e'tiborli shartlar nazarda tutiladi.

Bugun taraqqiyot jamiyatimizga ta'lim va tarbiya jarayoni ehtiyojlarini qondirishga xizmat qila oladigan, o'z kasbining ustasi, mutaxassisligi bo'yicha mukammal bilim, ko'nikma va malakalarni egallagan kompetent o'qituvchilarni tayyorlashni taqozo etmoqda. Jumladan, har bir ta'lim muassasasida faoliyat olib borayotgan zamonaviy o'qituvchida AKTdan foydalana olish kompetensiyasi shakllangan bo'lishi kerak.

Oxirgi yillarda «kompetensiya» tushunchasi ta'limda umumdidaktik, umumpedagogik va metodologik darajada o'rganilmoqda.

U.Inoyatov va B.Xodjayev umumiy o'rta ta'limni modernizatsiyalash sharoitida kompetent yondashuvni yangi pedagogik voqelik deb hisoblashgan. Mazkur yondashuv doirasida amaliy faoliyat tajribasi, kompetensiya va kompetentlik didaktik birliklar sifatida qaralgan hamda ta'limning an'anaviy uch elementi (triada) – “ Bilim – Ko'nikma – Malaka” ni oltita birlik (seksitet)–“Bilim – Ko'nikma –



Malaka – Amaliy faoliyat tajribasi – Kompetensiya –Kompetentlik” tarzida tahlil qilingan [1].

A.Qo‘ldashev va R.Odinayev kasbiy kompetentlik va kompetensiya tushunchalarini quyidagicha izohlashgan. Kasbiy kompetentlik– kasbiy faoliyatga oid masalalarni hal etishda bilim va ko‘nikmalarni amaliy tajribada samarali qo‘llay olish qobiliyatidir. Kompetensiya– bu kutilgan natijaga olib keluvchi faoliyat belgisidir. U bilim mahsuli bo‘lib, mutaxassis tomonidan uni amaliyotda qo‘llay olish qobiliyatidir. Kompetensiyaning bilimdan farqi shundaki, vazifani amaliy bajarmasdan turib, uni aniqlab ham, baholab ham bo‘lmaydi. Malaka kompetentlikning muhim mezonlari bo‘lib, u turli holatlarda, shu qatori muammoli vaziyatlarda ham bir necha bor qo‘llash natijasida namoyon bo‘ladi[2].

Rossiyalik olimlar A.M.Ivanovning tadqiqot ishida axborot ta‘lim sharoitida o‘qituvchini kasbiy rivojlanishga tayyorlash muammosi o‘rganilgan. O‘qituvchining kasbiy rivojlanishini malaka oshirish tizimi asosida bir necha bosqich(differensial yondashuv, masofaviy ta‘lim, teleko‘rsatuv)larda amalga oshirish imkoniyatlari asoslanilgan bo‘lsa[3], T.J. Bazarjapovanning tadqiqot ishida axborot kommunikatsion muhiti sharoitida pedagoglarda axborot kompetentlikni takomillashtirishning bosqichlari, pog‘onalari va baholash mezonlari tavsiflangan [4].

Adabiyotlar tahlili asosida biz kompetensiyalar – kasbiy faoliyatning mahsuldorligini ta‘minlovchi harakatlarning umumlashtirilgan usulini tavsiflaydi degan xulosaga keldik.

Tadqiqotimiz davomida pedagoglarda axborot-kommunikatsiya texnologiyalardan foydalanish bo‘yicha kompetensiyalarni shakllantirishni dolzarb pedagogik muammo sifatida o‘rganishlashida qo‘yida xulosalarga kelindi. Bular:

1. O‘qituvchilarga qo‘yilgan kompetensiya talablar, umumkasbiy va mutaxassislik modullari yuzasidan malaka oshirish kurslarini o‘qitishda zamonaviy axborot-kommunikatsiya texnologiyalari asosida o‘qitish metodikasi hamda pedagogik shart-sharoitlarini uyg‘unlashtirish ta‘lim samaradorligining omili hisoblanadi.

2. O‘qituvchilarda axborot-kommunikatsiya texnologiyalardan foydalanish bo‘yicha kompetensiyalarni shakllantirishning psixologik-pedagogik shart-sharoitlari oydinlashtirildi. Ular quyidagilardan iborat:

-o‘qituvchilarning kasbiy faoliyatiga bevosita aloqador bo‘lgan (ta‘limiy, metodik, umumilmiy kabi) kompetensiyalarni shakllantirish jarayonini ilmiy asoslangan holda tashkil etish;

- obyekt va subyekt o‘rtasidagi o‘zaro hamkorlik;

- ma‘lumotlar bilan ishlashda subyektning faolligini oshirish;

- o‘qituvchida axborot muhitidan ma‘lumotlarni olish munosabatini faollashtirish(motivatsiya berish);

- o'qituvchining kasbiy faoliyatiga oid o'zlashtirilgan bilim, ko'nikma va malakalari bo'yicha monitoring o'tkazib borish.

3. Pedagoglarda maxsus, umummilliy va ta'limiy tayanch kompetensiyalarning shakllanishi ularda AKT kompetentligining rivojlanishiga xizmat qiladi.

4. Malaka oshirish jarayonida zamonaviy ta'lim texnologiyalari va axborot-kommunikatsiya texnologiyalaridan foydalanishga qo'yilgan zamonaviylik, axborotlilik, kompetensiyaviy yondashuv va mobillik talablari asosida pedagoglarda axborot-kommunikatsiya texnologiyalaridan foydalanish kompetentligini rivojlantirish.

### **Adabiyotlar**

1. Inoyatov U., Xodjayev B. Umumta'limiy kompetensiyalarni loyihalashtirishning konseptual asoslari // Xalq ta'limi. – Toshkent, 2016 – 2- son. – B. 7-15.

2. Qo'ldashev A.T., Odinayev R.Q. Kasbiy kompetentlikni professor-o'qituvchilarda namoyon bo'lishining pedagogik-psixologik mohiyati// Ta'lim, fan va ishlab chiqarishda intellektual salohiyatli yoshlarning o'rni» mavzusidagi yosh olimlar, magistrant va talabalarning an'anaviy XII respublika ilmiy-amaliy konferensiyasi materiallari. – Samarqand: SamDAQI nashri, 2015. – B.5-8.

3. Иванов А.М. Формирование готовности учителя к профессиональному росту в условиях информатизации образования. Автореф. дисс.насоис.уч.степ.канд. пед. наук. Москва. 2007. – С.23.

4. Базаржапова Т.Ж. Совершенствование информационной компетентности педагогов в условиях инфокоммуникационной среды. Автореферат дисс.насоис.уч.степ.канд. пед. наук. Улан-Удэ. БГУ. 2009. – С.23.

### **“IJODIY FIKRLASH” KO‘NIKMLALARINI “BAHOLASH TIZIMI”**

**G‘aniyev A.G. – Toshkent davlat pedagogika universiteti Shahrisabz filiali direktori, fizika matematika fanlari nomzodi, dotsent**

*“Agar biror narsani qila olishingizni sezsangiz darhol ishni boshlang. Agar biror narsani orzu qilsangiz vaqtni yo‘qotmasdan orzuingizni amalga oshiring. Jasurlik afsonaviy kuchdir. U insonni dono va qudratli qilur”.*

*(I.V.Gyote)*

**Annotatsiya.** Maqolada ta'limda baholashning o'rni, xalqaro baholash tizimlari haqida ma'lumotlar keltirilgan. Inson psixikasi va xulq-atvori nafaqat genetik xarakterga ega, balki bu genetik xususiyatlarning rivojlanishi uchun ta'lim va

tarbiyaning o'рни beqiyos ekanligi, bola organizmining rivojlanishi ta'lim olish jarayoni bilan chambarchas bog'liqligi haqida mulohaza yuritilgan. Shuningdek hayotni davrlarga bo'lish haqidagi fikrlar va uning ta'lim-tarbiya berishning samarali usullarini aniqlash imkonini berishga to'xtalib o'tilgan.

**Kalit so'zlar:** baholash tizimi, tadqiqot, genetika, harakatlantiruvchi kuch, inqiroz, davr, ijimoiy holat, yetakchi faoliyat, sifat o'zgarishi, yangilanish, diagramma, «ijodiy fikrlash», iste'molchi.

## **СИСТЕМА ОЦЕНИВАНИЯ НАВЫКОВ ТВОРЧЕСКОГО МЫШЛЕНИЯ**

**Ганиев А.Г. - директор Шахрисабзского филиала Ташкентского  
государственного педагогического университета, кандидат физико-  
математических наук, доцент**

**Аннотация.** В статье представлена информация о роли оценивания в образовании и международных системах оценивания. Не только человеческая психика и поведение являются генетическими, но и роль образования и воспитания в развитии этих генетических черт неоценима, а развитие тела ребенка тесно связано с процессом обучения. Здесь также обсуждается идея разделения жизни на периоды и то, как ее можно использовать для определения эффективных способов обучения.

**Ключевые слова:** система оценивания, исследование, генетика, движущая сила, кризис, период, социальный статус, лидерство, изменение качества, инновации, диаграмма, «креативное мышление», потребитель.

## **THE SYSTEM OF ASSESSMENT "CREATIVE THINKING" SKILLS**

**Ganiev A.G. - Director of Shahrizabz branch of Tashkent State  
Pedagogical University, Candidate of Physical and Mathematical Sciences,  
Associate Professor**

**Annotation.** The article provides information on the role of assessment in education and international assessment systems. Not only is the human psyche and behavior genetic, but the role of education and upbringing in the development of these genetic traits is invaluable, and the development of the child's body is closely linked to the learning process. It also discusses the idea of dividing life into periods and how it can be used to identify effective ways of teaching.

**Key words:** Assessment system, research, genetics, driving force, crisis, period, social status, leader, quality change, innovation, diagram, “creative thinking”, consumer.

Baholash ta’lim jarayonining ma’lum bosqichida o‘quv maqsadlariga erishganlik darajasini oldindan belgilangan mezonlar asosida o‘lchash, natijalarni aniqlash va tahlil qilishdan iborat jarayonidir.

Baholash natijasida ta’lim oluvchilarning o‘rganilayotgan mavzularni bilish, tushunish, esda saqlab qolish, amalda qo‘llay olish, tahlil qilish imkoniyatlari aniqlanadi.

Ilmiy va amaliy psixodiagnostikaning vazifalaridan biri turli odamlarning o‘rganilayotgan xususiyatlarining rivojlanganlik darajasini solishtirishdir[1].

Biz ham ushbu o‘rinda bolalarning rivojlanish davrlarida «to‘la fikrlash» ko‘nikmalarining o‘zgarishini solishtirishni taklif qilamiz.

Bilimlarni nazorat qilish va baholash davlat ahamiyatiga egadir. Baholash natijalari umumlashtirilib, ta’lim muassasasi jamoasining ta’lim-tarbiya sohasidagi faoliyatiga, o‘quvchilarning umumiy o‘zlashtirish darajasiga baho beriladi va tegishli xulosalar chiqariladi. Davlat ta’lim standartlarida qo‘yilgan talablar nechog‘lik bajarilayotganligi aniqlanadi.

Baholash orqali butun ta’lim tizimi tekshirilib ko‘rilishi mumkin. Bu bilan ta’lim tizimida kutilayotgan natijaga erishayotganlik darajasi, nafaqat ta’lim oluvchining, balki ta’lim beruvchining kuchli va kuchsiz tomonlari, shuningdek, o‘quv jarayonidagi kamchiliklar ham aniqlanadi[2].

### **Xalqaro baholash tizimlari.**

**PISA** (ing. Programme for international student Assessment)

- Maktab o‘quvchilarining bilimlarini va ularni amaliyotga qo‘llay olishlarini baholash xalqaro tizimi. Uch yilda bir marta o‘tkaziladi va unda 15 yoshli o‘spirinlar ishtirok etishadi.

*PISA tadqiqoti monitoring bo‘lib, turli mamlakatlar ta’lim tizimida ro‘y berayotgan o‘zgarishlarni aniqlash va solishtirish, ta’lim sohasidagi strategik qarorlarning mahsuldorligini baholashga imkon beradi. PISA maktablarda quyidagi to‘rtta yo‘nalish bo‘yicha ta’lim sifatini solishtiradi: o‘qish savodxonligi, matematik savodxonlik, tabiiy fanlar bo‘yicha savodxonlik va kompyuter savodxonligi. [3]*

**PIRLS** (*Progress in international Reading Literacy Study*)

Matnni o‘qishning va tushunishning Xalqaro tadqiqoti. Dunyoning turli mamlakatlarida boshlang‘ich sinflarda o‘quvchilarning matnni o‘qishi, tushunishining darajasini solishtirishni, hamda milliy ta’lim sistemalari orasidagi farqni aniqlash imkonini beradi.[4]

PIRLS tadqiqotlarda ikki xil o‘qish baholanadi:

- badiiy o‘qish tajribasini orttirish maqsadida o‘qish;
- ma’lumotlarni o‘zlashtirish va ulardan foydalanish maqsadida o‘qish.

### **TIMSS (Trends in Mathematics and Science Study)**

- ta’lim yutuqlarini baholash Xalqaro Assotsiatsiyasi tomonidan tashkil qilingan dastur.

Bu tadqiqot dunyoning turli mamlakatlar boshlang‘ich maktablarining 4- va 8-sinf o‘quvchilariga matematika va tabiiy fanlar bo‘yicha berilayotgan ta’limning darajasi va sifatini solishtirish, hamda milliy ta’lim sistemalaridagi farqlarni aniqlash imkonini beradi. Tadqiqot har 4 yilda bir marta o‘tkaziladi va o‘quvchilarning 4-sinfdan 8-sinfga o‘tganida matematika va tabiiy fanlar bo‘yicha bilimlaridagi o‘zgarishlarni monitoring qilish imkonini beradi. Uni o‘tkazishda dunyoning ko‘plab professional va ilmiy-tadqiqot markazlari ishtirok etadi[5].

### **Bolalar organizmi va «ijodiy fikrlash» ko‘nikmalari rivojlanishining bog‘liqligi.**

Bola psixikasi va xulq – atvori shakllanishining genetikaga yoki ijtimoiy muhitga bog‘liqlik masalasi uni qanday va nimalarga o‘rgatish mumkiligini aniqlashtirishdek muhim masala yechimi bilan bevosita bog‘liqdir.

Zamonaviy psixologlarning aksariyati inson psixikasi va xulq-atvori asosan genetik xarakterga ega, ya’ni avlod suradi deb hisoblashadi. Shu bilan birga gen bilan o‘tgan xususiyatlarni nomoyon qilish va rivojlantirish uchun ta’lim va tarbiyaning o‘rni beqiyos ekanligini ham inkor etishmaydi. Bola organizmining rivojlanishi deganda o‘suvi organizmning keyingi darajaga (pog‘onaga) o‘tishi tushuniladi. Bu o‘tish nafaqat organizmning yetilishi va balki bolaning nimalarni o‘rganganligiga ham bog‘liqdir. Asosiy masala bu jarayonlarning qaysi birining muhimligidir [6]. L.S. Bigotskiyning nazariyasiga muvofiq, odamning psixikasi va xulq-atvori har ikkala jarayonlarning ham ta’sirlarining natijasidir. Ular chaqaloq tug‘ilganidayoq boshlanib bola organizmi rivojlanishiga chambarchas bog‘langan bo‘ladi [7].

### **Bu jarayonlarni tavsiflashda quyidagi tushunchalardan foydalaniladi:**

- **faoliyat** – sub’yektning tashqi olam bilan ta’sirlashuv jarayoni bo‘lib, bu jarayon unga o‘z ehtiyojlarini qondirish uchun imkoniyat beradi. U biror maqsadga yo‘naltirilgan bo‘ladi [8];

- **ehtiyoj** - individdan tashqarida bo‘lgan ammo individ normal hayot kechirishi, rivojlanishi uchun kerak bo‘lgan narsalarga nisbatan zaruratni his etish holati;

- **motiv** - ehtiyojning namoyon bo‘lish shakli, insonni biror faoliyatga undaydigan sabab. U insonni o‘z oldiga muayyan maqsad qo‘yishga undaydi;

- **maqsad** – faoliyatning kutilayotgan natijasi;

- **harakat** -maqsadga erishishga yo‘naltirilgan faollik.

Maqsad va intilish motivatsiya bilan bog'liq. Buning uchun kishi to'xtashi, diqqatini ma'lum muammoga jamlashi va o'ylab olishi kerak. Buning uchun unga vaqt, kuchini va diqqatini bir joyga jamlash kerak bo'ladi xolos. Ana shunga «ijodga iroda» deyiladi.

To'xtab muammo to'g'risida, yangi yechim to'g'risida o'ylab olish yaxshi xususiyat, yangi g'oyaning qimmatligi va inson tafakkurining ijodiy imkoniyatlari yangi motivatsiyani vujudga keltiradi.

Bola rivojlanishi psixologik nazariyasining asosiy tushunchalaridan biri- «Rivojlanishning harakatlantiruvchi kuchidir». Bu kuchni bola organizmining ehtiyoji, ya'ni ichki motivatsiya va ta'lim- tarbiya olish uchun yaratib berilgan tashqi imkoniyatlar va stimullar vujudga keltiradi. Agar tashqi omillar bolaning ichki motivatsiyasi bilan mos kelsa ular bir-birlarini kuchaytiradilar va bu bola organizmining rivojlanishi uchun eng maqbul holat hisoblanadi. Aks holda bola organizmining rivojlanishi kutilgandek bo'lmaydi.

Bolalar organizmining rivojlanishi yosh bilan bevosita bog'liqdir. Psixologiyada psixologik yosh va jismoniy yosh tushunchalari mavjud:

- jismoniy yosh-bolaning tug'ilganidan boshlab o'tgan kunlar, oylar va yillarda hisoblangan vaqtga aytiladi;
- psixologik yosh esa bolaning shu o'tgan vaqtda yetgan psixologik rivojlanish darajasini ko'rsatadi.

Umuman olganda ular mos kelmasligi ham mumkin. Agar bola organizmining rivojlanishida bir jismoniy yoshdan ikkinchisiga o'tish, bir psixologik yoshdan ikkinchisiga o'tish bilan mos kelsa bu tashqi ko'rinishdan sezilarli o'zgarishlar bilan ro'y beradi. O'tish davrida bolalar odatda dam-do'z (yopiq), jikkaki (jahldor) bo'lib, ko'pincha atrofdagi kattalarning bezovtaligiga sabab bo'lishlari mumkin. Bola ruhiyatidagi keskin o'zgarishlar bilan ro'y beradigan, uncha katta bo'lmagan bu davrga «Inqiroz» deyiladi. Bu bolaning jismida va ruhiyatida jiddiy o'zgarishlar ro'y berayotganligi, uning ham jismoniy ham ruhiy jihatdan normal rivojlanishida ba'zi muammolarga duch kelayotganligini ko'rsatadi.

Bu inqirozdan o'tish bola organizmining rivojlanishida bir qadam olg'a tashlanganligi, bolaning keyingi psixologik yoshga o'tib keyingi pog'onaga ko'tarilganini rivojlanishda *yangi sifat o'zgarish ro'y berganligini* ko'rsatadi. Shuni alohida ta'kidlash lozimki, bola organizmining rivojlanishi uning ta'lim olish jarayoni bilan chambarchas bog'liqdir.

“Yetakchi faoliyat” deganda taraqqiyotning muayyan davrida bola shaxsidagi asosiy psixologik o'zgarishlarga sabab bo'luvchi faoliyat tushuniladi.

Bir yosh davridan ikkinchisiga o'tganda “yetakchi faoliyat” ning turi o'zgaradi. Bunda bola faoliyatida “maqsadning motivga aylanishi”, “motivning maqsadga ko'chishi” ro'y beradi.



Bolalarning rivojlanish davrlari.

Hayotni davrlarga bo'lish insonning tug'ilganidan to o'limigacha bo'lgan vaqtda rivojlanishini sistemaga solishdir. Har bir davr universal, shuningdek insonni ob'yektiv baholash uchun zarur bo'lgan mezonlar bilan tavsiflanadi. Bu usulning mohiyati na faqat har bir davrda rivojlanishini ta'minlovchi asosiy kuchni aniqlashtirish bo'lmasdan, ta'lim-tarbiya berishning samarali usullarini aniqlash umkonini berishidir. Har bir davrni xarakterlash uchun D. B. Elkonin quyidagi to'rtta mezondan foydalangan [9]:

- rivojlanishning Ijtimoiy Holati - tashqi ijtimoiy shart-sharoitlar;
- yetakchi faoliyat;
- inqiroz;
- yangi sifat o'zgarish.

<b>Yosh davri</b>	<b>rivojlanish</b>	<b>Yetakchi faoliyat</b>	<b>Inqiroz davri</b>	<b>Yangi sifat o'zgarish.</b>
<b>Bolalik</b> Maktabgacha yosh ( 3 dan 6 yoshgacha)		Syujetli-roll o'yinlar.	6-7 yosh. Ichki kechinmalarning xulq-atvorga ta'siri.	Bolaning jamiyat bilan to'laqonli munosabati shakllanishi.
<b>Kichik maktab yoshi</b> (7 dan 10 yoshgacha) 1-4 sinflar		Intellektual va bevosita o'quv faolligi.	10-11 yosh – katta bo'lish hissiyotning paydo bo'lishi.	O'zini katta kishi sifatidagi tasavvurlarining paydo bo'lishi, jamiyat tomonidan tan olinishga ehtiyoj va bunga erishishga intilish.
<b>O'smirlik yoshi</b> Kichik o'smirlik yoshi (11 dan 15 yoshgacha) 5-9 sinflar		Tengdoshlari bilan muloqotga intilish. Jamiyatda mavjud munosabatlarni o'zlashtirishga harakat.	15-16 yosh – o'z-o'zini aniqlashning, o'z shaxsiga e'tibor berishning shakllanishi.	O'z individualligini, o'ziga xos inson ekanligini anglash qobiliyati shakllanadi.
<b>Katta o'smirlik</b> (16 dan - 18 yoshgacha) 10-11 sinflar		Bilim va ta'lim olish, kasb egallashga harakat.	18-19 yosh-o'smirlik yoshlarining tugashi va katta hayotga kirish bilan bog'liq bo'lgan holatlar. Ota-onadan mustaqillikka o'tish.	Kelajagi bilan bog'liq o'z qadriyatlari va rejalarini aniqlashtirish
<b>Yoshlik</b> (19 dan -30 yoshgacha)OTM		Mehnat, o'z imkoniyatlarini to'la ro'yobga chiqarish.	30 yosh-hayotiy rejalariga o'zgartirishlar kiritish.	Hayot strategiyasini tuzish. Intellektual rivojlanishning yangi sathiga chiqish.

Natijalar. Rivojlanishning «Inqiroz» davrlarida bolalar «ijodiy fikrlash» ko‘nikmalarini baholashning ahamiyati

Bolalar rivojlanishining davrlarga bo‘linishi har bir davrda o‘ziga xos sezitivlikka mos ta’lim turini tanlashga yordam berishidir. Aynan shu nuqtai nazardan shu davrlarda bolalarda “to‘la fikrlash” ko‘nikmalarini shakllantirish va har bir “inqiroz” da bu ko‘nikmalarni baholab borish amaliy ahamiyatga ega deb hisoblaymiz.

Bu baholash bir tomondan bolalarning “ijodiy fikrlash” qobiliyatini aniqlab ularning aqliy imkoniyatlarini baholash va kelgusi mutaxassisliklarga yo‘naltirish imkonini bersa, ikkinchi tomondan ta’lim tizimiga “ijodiy fikrlash” pedagogik texnologiyasini joriy qilishga imkon beradi. [10-12] Shu bilan birga «Ijodiy fikrlashni shakllantirish pedagogik texnologiyasiga» muvofiq bolaning baholashga e’tibor bermasligiga erishish lozim.

Bolalarning «ijodiy fikrlash» ko‘nikmalarini baholashda bu ko‘nikmalarning shakllanganlik va rivojlanganlik darajasi, ko‘nikmalarni amalda qo‘llash va rivojlantira olish imkoniyatlari aniqlanadi.

Aynan «inqiroz» davridan keyin «yangilanish» boshlanishini hisobga olib bolaning shu davr uchun intellektual imkoniyatlarini, ya’ni «ijodiy fikrlash» ko‘nikmalarining shakllanganligi va rivojlanishini, yutuq va kamchiliklarini aniqlash muhim ahamiyatga ega bo‘ladi. Buni aniqlashdan asosiy maqsad:

- har bir davrda o‘quv maqsadlariga erishganlikni, yutuq va kamchiliklarni aniqlash, keyingi davrga o‘tish oldidan bolaning «ijodiy fikrlash» imkoniyatlarini aniqlash;

- qo‘llanilgan usullarning samaradorligini aniqlash, va bu usullarni takomillashtirish va yangi usullarni taklif qilish;

- ta’lim beruvchilarning bilim va mahoratlarini aniqlash va ularni «ijodiy fikrlashni» o‘rgatishning yangi usullari bilan qurollantirish;

- natijalarga asoslanib «ijodiy fikrlash pedagogik texnologiyalarini» takomillashtirish va zamon talablariga moslashtirish;[13]

- ta’lim jarayonining zamon talablaridan orqada qolgan sohalarini aniqlash va ularni ilg‘or usullar bilan almashtirish. Ya’ni o‘zgarib turuvchan ehtiyojga moslashuvchan, butun umri davomida o‘rganadigan, izlanadigan mutaxassislarni tayyorlash ta’lim tizimini yaratish;

- bolalarning «to‘la fikrlash» ko‘nikmalari bo‘yicha ko‘rsatkichlari otalariga, kelgusida, ma’lum sohada «to‘la fikrlash» ko‘nikmalari yuqori bo‘lgan iqtidorli mutaxassislarga ega bo‘lishni istovchi iste’molchilarga taqdim etiladi.

Kelgusida «to‘la fikrlovchi» mutaxassislarga ehtiyojning ortishi, ta’lim muassasalarining va ishlab chiqaruvchi tashkilotlarning xususiylashuvi

«mutaxassislar bozorini» vujudga keltiradi. Mutaxassislar esa «to‘la fikrlash» ko‘nikmalariga qarab baholanadi.

Bolalarning inqiroz yoshlari uzluksiz ta‘lim tizimining turlari tugashi bilan mos kelishini e‘tiborga olsak:

- 1 - inqiroz -7 yosh-maktabgacha ta‘lim tashkilotida ta‘limning tugashi;
- 2 - inqiroz -11 yosh- boshlang‘ich ta‘limning tugashi;
- 3 - inqiroz -16 yosh – to‘liqsiz o‘rta ma‘lumot;
- 4 - inqiroz- 18 yosh – o‘rta ma‘lumot;
- 5 –inqiroz 22 yosh –OTM ni tugatish, oliy ma‘lumot.

Bu davrlarda «ijodiy fikrlash» ko‘nikmalarini baholash ta‘lim jarayonini tashkil qilishga qiyinchilik tug‘dirmaydi. Chunki ularning ba‘zilarini xalqaro baholash tizimlari bilan birgalikda olib borish ham mumkin.

Topshiriqlar inqiroz yoshiga va tanlangan yo‘nalishiga qarab «ijodiy fikrlash» elemnetlarini o‘z ichiga oladi.

Savollar har bir inqiroz yoshidagi bolaning rivojlanish darajasi va ta‘lim dasturlariga mos bo‘lishi maqsadga muvofiq. Ularni soha mutaxassislari real sharoitdan kelib chiqib tuzadilar. Umumta‘lim maktablarining bitiruvchilari uchun (4 inqirozdan keyin) fizika fanidan quyidagi savollardan foydalanishni tavsiya qilamiz:

1. Qachon quyosh atrofida tezroq harakatlanamiz-kunduzimi yoki kechasimi? [14; 19-c.]

2. Qanday holatda miltiqdan otilgan o‘qni qo‘lingiz bilan ushlab olishingiz mumkin? [14; 39-c.]

3. Yer markaziga yaqinlashgan sari og‘irlik kuchi qanday o‘zgaradi?

4. Nega sirti silliq muz sirpanchig‘u, sirti silliq shisha sirpanchiq emas?

5. Uzunligi 5 m bo‘lgan tayoqni uzunligi 4 m bo‘lgan mashinada ko‘chirish kerak. Agar tayoqni faqat mashina uzunligi bo‘ylab joylashtirish mumkin bo‘lsa uni sindirmasdan mashinaga qanday joylashtirish mumkin?

6. Jahonning eng kuchli odamini proton bosib qolibdi. U 300 kg toshni ko‘tara olardi. Bu qanday sodir bo‘lgan?

7. Azot atomi elektroniga minib olgan chavandoz nimani ko‘radi?

8. Foton otga minib ketayotgan chavandozni qanday xavf-xatarlar kutmoqda?

9. Bechora oshiq elektron qancha harakat qilmasin suyuqli protoniga yetolmaydi. Bu sujet qaysi spektakldan olingan.

10. Akbarjon bozordan har bir kilosi 2000 so‘mdan bo‘lgan, birovi 5 kg, ikkinchisi esa 6 kg bo‘lgan ikkita tarvuz va har bir kilosi 2500 so‘mdan bo‘lgan ikkitasi 4 kgli, uchinchisi esa 6 kg bo‘lgan uchta qovun sotib bo‘ldi. U sotuvchiga 57 000 so‘m to‘lab, qovun-tarvuzlarni xaltaga solib uyga olib keladi. U otasiga mahsulotni adashmay olganligini isbotlash uchun mahsulot solingan xaltasini katta

tarozida o‘lchab ko‘rsatmoqchi bo‘ldi. Voajab mahsulot 24 kg chiqdi. Sotuvchi Akbarjonni aldaganmi? [15; 18-6.]

Qulaylik uchun «ijodiy fikrlash» ko‘rsatkichini 10 ballik sistemada baholashni maqsadga muvofiq deb hisoblaymiz. Baholashda asosiy e‘tibor bolaning fantaziyasiga, tasavvurining kengligiga, ijod mahsulida yangiliklarni, ayniqsa, g‘ayrioddiy fikrlarni olg‘a surishiga qaratilmog‘i lozim. Baholashda bolaning qaysi yo‘nalishdagi intellekti ustunligiga (ko‘p faktorli intellekt nazariyasiga muvofiq [19; 28-6.] ham e‘tibor berish zarur. Chunki uning kelajakda qaysi yo‘nalishda o‘qishni davom ettirishga tavsiya etish aynan shu natijaga asoslanishi lozim.

10 ball – bolaning mos intellekt bo‘yicha yaxshi tayyorligi va talantga egaligini ko‘rsatadi. Undan ijodkor mutaxassis chiqadi.

8-9 ball – bolaning o‘qishni davom ettirishga tayyorligini va kelgusida ta‘limning kelgusi etapida muvaffaqiyatlarga erisha olishini ko‘rsatadi.

6-7 ball – bolaning bilimni qoniqarli darajada va o‘z ustida qo‘shimcha ishlashi lozim bo‘ladi.

4-5 ball – bolaning tasavvur qilish qobiliyati yomon. Uning intellekti yo‘nalishini o‘zgartirish haqida o‘ylash kerak.

3 balldan kam – bolaning intellekti yo‘nalishi noto‘g‘ri tanlangan va uning yo‘nalishini aniqlash uchun qo‘shimcha sinovlar o‘tkazish maqsadga muvofiq.

«Ijodiy fikrlash» ko‘nikmalarini solishtirish diagrammasi quyidagi ko‘rinishda bo‘ladi. Unda bolalarning 7, 11, 15, 18, 22 yoshli inqiroz davrlaridagi «ijodiy fikrlash» ko‘rsatkichlarining o‘zgarishi akslanadi.

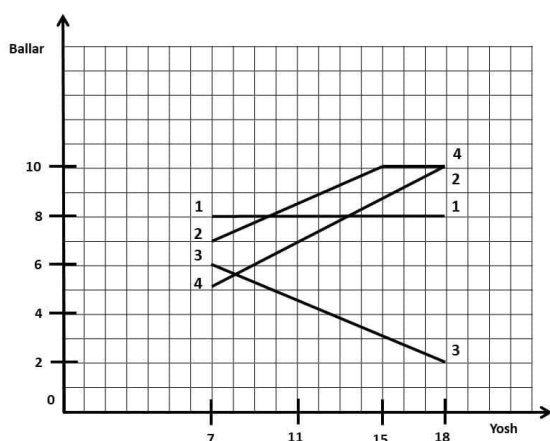

O‘quvchilar ro‘yxati

- 1) F.I.Sh
- 2) F.I.Sh
- 3) F.I.Sh
- 4) ...
- 5) ...

Absissa o‘qida bolalarning yoshlari, ordinata o‘qida esa olgan ballari ko‘rsatiladi.

Bog‘lanishlarga qarab quyidagi xulosalar qilish mumkin:

1-bola. «ijodiy fikrlash» ko‘nikmasi stabil rivojlanib brogan;

2-bola. «ijodiy fikrlash» ko‘nikmasi 15 yoshgacha o‘sgan, keyin esa o‘zgarmagan;

3-bola. «ijodiy fikrlash» ko‘nikmasi rivojlanish sekinlashgan;

4-bola. «ijodiy fikrlash» ko‘nikmasi doimo o‘tib borgan.

4-bola eng qimmat mutaxassis hisoblanadi, keyin 2-bola, ... 3 bola yuqori baholanmaydi.

Diagramma:

- intellektual imkoniyatlari asosida bolalarga qanday yo‘nalishlar berishga asos bo‘ladi;

- bolalarning inqiroz yoshidagi ko‘rsatkichlari analiz uchun saqlab qo‘yiladi.

Xulosa o‘rnida shuni takidlash lozimki, baholash o‘quv maqsadlariga erishganlik darajasini oldindan belgilangan mezonlarga muvofiq o‘lchash jarayonidir. Xalqaro baholash mezonlari ham shu maqsadga xizmat qiladi.

Bolalar organizmining rivojlanishi uning ta‘lim olish jarayoni bilan chambarchas bog‘liq. Bunday rivojlanish tashqi omillarga, yetakchi faoliyatga, inqiroz davriga va yangi sifat o‘zgarishlariga bog‘liqdir.

Inqiroz davridan keyin «yangilanish» boshlanishini hisobga olib shu payt uchun bolaning «ijodiy fikrlash» ko‘nikmasining rivojlanganlik darajasini aniqlash va ularni solishtirish taklif qilingan.

Bunday baholashni joriy qilish-«ijodiy fikrlovchi» mutaxassislar tayyorlashning uzluksiz tizimini vujudga keltirishi, «ijodiy fikrlash» pedagogik texnologiyalarni takomillashtirishi va mutaxassislar bozorini shakllantirishning asosiy omili bo‘ladi.

Maqolada bolalarning «ijodiy fikrlash» ko‘nikmalarini baholash sistemasi, solishtirish diagrammasi va fizika fanidan savollar namunalari keltirilgan. Bu original savollar bolalarning «tasavvur» qilish va «ijodiy fikrlash» ko‘nikmalari rivojlanganligini baholashni ta‘minlay oladi.

### **Adabiyotlar**

1. Немов Р. С. Психология. Книга 3. М. ВЛАДОС.2005 СТР. 10
2. А. G‘aniyev, В. Sirojov. Pedagogik texnologiya elementlari. Toshkent «Vektor- Press» 2010. 47-bet.
3. BAXTIYOR.UZ.SENTABR 8.2019 y.
4. XABAR.UZ. 26.01.2019-y.
5. Sadikov. Uz 23.10.2018-y.
6. Немов Р.С. Психология. Книга 1. Москва. ВЛАДОС. 2006 г.(ст. 260,261)
7. Выготский Л. С. Воображение и творчество в детском возрасте. 1997 г. (7 стр)
8. Леонтьев А. Н. Избранные психологические произведения. М. «Педагогика» 1983 г.

9. Эълконин Д. Б. К проблеме периодизации психического развития в детском возрасте. Вопросы психологии. 1971 № 4 с. 6-20
10. А. Г. Г'аниев. Та'lim jarayonida o'quvchilarda «ijodiy fikrlash» ko'nikmalarini rivojlantirishning ahamiyati. Falsafa va huquq. №2 2020 (118-122-b)
11. Ganiyev Abduqahhor Gadayevich- Shakhrisabz branch of Tashkent State Pedagogical University named after Nizami, Department of Pedagogy, Ph.D., associate professor. Ensuring The Safety Of Objects Of National Interests Of The Republic Of Uzbekistan In The Information Sphere Jour of Adv Research in Dynamical & Control Systems, Vol. 12, Issue-06, 2020.
12. G'aniyev A. G. va boshqalar. Ilm-fan va ta'limning rivojlanish istiqbollari mavzusidagi ilmiy konferensiya to'plami. Maktabgacha ta'lim tashkilotlari tarbiyalanuvchilariga xorijiy tillarni o'rgatishda Shahrisabz hayvonot bog'iga sayohat darslarining ahamiyati. 26-iyun 2020.
13. А. Г. Г'аниев. О'quvchilarda ijodiy fikrlash ko'nikmalarini shakllantirish. Kasb-hunar ta'limi. 2012.№2 (27-28-b.)
14. Перельман. Я. Занимательная физика. АСТ. Москва. 2014. Стр.19
15. G'aniyev A. G. va boshqalar. Fizika 10. O'rta ta'lim muassasalarining 10-sinf va o'rta maxsus kasb-hunar ta'limi o'quvchilari uchun darslik 1-nashr. Toshkent. «Niso poligraf» 2017 y.(47-58-98-131 betlar)
16. G'aniyev A. G. va boshqalar. Fizika 11. O'rta ta'lim muassasalarining 11-sinf va o'rta ta'lim kasb-hunar ta'limi mutaxassislarining o'quvchilari uchun darslik 1- nashr. Toshkent. «Niso poligraf» 2018 y.(151-187 betlar).
17. Patrick Fullick. Physics Heinemann Advanced Science. 1994. (p-554-560)
18. Павленко Ю.Г. Начала Физики. М. «Экзамен» 2007 г. (586-650 стр)
19. Медина Д. «Правила Мозга». М. «Манн, Иванов. И Фербер» 2014 г.
20. Гарднер Г. Структура разума. Теория множественного интеллекта. М. Вильямс. 2007 г.

## **BUYUK SOHIBQIRON AMIR TEMUR IJODIDA RITMIK USULLARNING O'RNI**

**Ibragimova X.S. – Toshkent davlat pedagogika universiteti o'qituvchisi**

**Annotatsiya.** Ushbu maqolada buyuk sohibqiron Amir Temur, uning bunyodkorlik, ilm-fan, madaniyat sohasdagi ritmik uslublari, adolatparvarlik, mehribonchilik va mehnat borasidagi ritmik xususiyatlari, uning eng noyob asari “Temur tuzuklari”dagi ritmik xarakterlar hamda Amir Temurning harbiy jang san'atidagi ritmik usullari haqida so'z boradi.

**Kalit so'zlar:** buyuk sohibqiron, Amir Temur, bunyodkorlik, ilm-fan, madaniyat, ritmik uslublari, “Temur tuzuklari”.



## РОЛЬ РИТМИЧЕСКИХ ПРИЕМОВ В ТВОРЧЕСТВЕ ВЕЛИКОГО ПОЛКОВОДЦА АМИРА ТЕМУРА

**Ибрагимова Х.С. - преподаватель Ташкентского государственного педагогического университета**

**Аннотация.** В данной статье говорится о великом полководце Амуре Тимуре, его ритмическом стиле в сфере творчества, науки, культуры, ритмических особенностях в отношении справедливости, милосердия и труда, ритмических характерах в его уникальном произведении “Уложения Тимура”, а также о ритмических методах в военно-боевом искусстве Амира Тимура.

**Ключевые слова:** великий мастер, Амир Темура, творчество, наука, культура, ритмические методы, «Уложения Темура».

## THE ROLE OF RHYTHMIC TECHNIQUES IN THE WORK OF THE GREAT OWNER AMIR TEMUR

**Ibragimova X.S. - Teacher of Tashkent State Pedagogical University**

**Annotation.** This article talks about the great commander Amir Timur, his rhythmic style in the field of creativity, science, culture, rhythmic features in relation to justice, mercy and labor, rhythmic characters in his unique work "Timur Code", as well as rhythmic methods in military martial art of Amir Timur.

**Key words:** great master, Amir Temur, creativity, science, culture, rhythmic styles, "Temur's rules".

Amir Temur zamonida yozilgan asarlarni o‘rgansak, uning ko‘p yaxshi xislatlari: to‘g‘rilik, muravvatlik, el-yurtga mehr-muhabbat va boshqalarni bilib olishimiz mumkin. Amir Temurning «Temur tuzuklari», Nizomiddin Shomiy, Sharofiddin Ali Yazdiylarning «Zafarnoma»lari, Ibn Arabshohning «Temur haqidagi xabarlarda taqdir ajoyibotlari» va boshqa asarlarda keltirilgan sohibqironning ibratli ishlari, pand-nasihatlari va o‘gitlaridan ham uning kimligini bilib olsa bo‘ladi. Bular el-yurt va fuqarolarning tashvishi, raiyatparvarlik, mehr-muruvvat, qo‘shnichilikka rioya qilish va nihoyat, mardlik va qahramonlik haqidagi o‘gitlardir[1].

Amir Temur barpo etgan ulug‘ davlat, u qurdirgan o‘lmas me‘moriy obidalar, uning sarkardalik dahosi butun dunyoga ma‘lum va mashhurdir. Buyuk sohibqironning o‘z ijodidagi ritmikaga e‘tibor bersak, bu uning “Temur tuzuklari” deb atalgan ajoyib asarida namoyon bo‘ladi. “Temur tuzuklari” ham turli tillarga tarjima etilib, jahon miqyosida katta e‘tibor qozongan. Bu asar tarixchilar va qonunshunoslar tomonidan ko‘p tahlil va talqin etiladi. Chunki Amir Temur yaratgan tuzuklar qonun kuchiga va ulkan tarixiy ahamiyatga ega bo‘lgan, davlat ishlari shular asosida amalga oshirilgan.

“Temur tuzuklari” dagi jumla tuzilishlari, undagi ritmika, mohiyat va ma’noning behad quyuqligi “Alp Er To’nga” dostonini va tosh bitiklardagi Bilga Xoqon va Kultegin tarixlarini eslatadi. O’sha qadimiy dostonlar va tosh bitiklarda ko’ringan mardona uslub, mohiyat va ma’noni turkiy tilda qisqa, lo’nda va rostgo’ylik bilan ifodalash an’anasi “Temur tuzuklari” da yanada yaqqol ko’zga tashlanadi[2].

Hajm jihatidan uncha katta bo’lmagan bu asarning mohiyati va ma’nosi ba’zi ko’p jildlik romanlarga ham sig’masligi mumkin. Lekin bu bir maromda yozilgan asarda Amir Temurning maqsadi farzandlar va avlodlariga o’z hayotiy tajribasini aniq-ravshan shaklda etkazib berish bo’lganligi uchun boshqa tarixnavislar uddalay olmagan ishni u o’zi qilishga intildi.

Asarning ikkinchi qismidan qonun kuchiga ega bo’lgan 27 ta tuzuk o’rin olgandir. Ulardan birinchisi “Mening dargohimga iltijo qilib, panoh istab kelgan turku tojik, arab-u ajam toifalaridan bo’lganlar borasida”gi tuzuk deb ataladi[3].

“Agar kasb-u hunar, ma’rifat ahllaridan bo’lsalar, buyurdimki, xizmat o’rinlarini belgilab, saltanat korxonalaridan yumush berilsin... Dehqonlar va raiyatdan qaysi birining dehqonchilik qilishga qurbi etmay qolgan bo’lsa, unga ekin-tekin uchun zarur urug’ va asbob tayyorlab berilsin. Agar fuqarodan birining imorati buzulib, tuzatishga qurbi etmasa, kerakli uskunalar bilan yordam ko’rsatilsin”[4].

Bu satrlarda biz Amir Temurning ijodidagi ritmik jihatlarga ahamiyat bersak, bir maromda qanchalik mehribon, adolatparvar ekanligini guvohi bo’lishimiz mumkin bo’ladi.

Biz “Temur tuzuklari”ni o’qir ekanmiz, bu Amir Temurning chingiziylar istilosidan qutulgan el-yurt hayotida chinakam burilish yasaganini, hunarmandga ham, ma’rifat ahliga ham, dehqonga ham, oddiy fuqaroga ham iloji boricha yaxshilik qilishni tuzuklar orqali qonun darajasiga ko’targanini ko’ramiz.

“Temur tuzuklari”ni muallif umrining oxirgi davrida avlodlarga meros tarzida yaratib ketgan. Bu madaniy merosning dunyoga kelganiga 600 yil bo’ldi. Shu olti asr davomida O’zbekiston tuprog’ida paydo bo’lgan eng ulug’ tarixiy, adabiy va lisoniy yodgorliklarning oldingi qatoridan “Temur tuzuklari” o’rin olishga munosibdir[5].

Shu vaqtgacha Amir Temur haqida butun jahonda yuzlab adabiy asarlar yaratilgan bo’lsa, u har bir yaratgan asarlarida albatta o’z harbiy qo’shini haqida bayon etib o’tgan. Barchamizga tarixdan ma’lumki, Amir Temur harbiy yurishlariga askarlar-u jangchilar bilan birgalikda o’z harbiy orkestrini ham olib chiqqan. Bu orkestr asosan urma-zarbli cholg’ulardan tashkil topgan bo’lib, sohibqiron orkestrga eng sara musiqachilarni o’zi tanlab olgan. Bu orkestrning aniq bir jarangdor ohangdagi kuylar va signallar bilan yjang vaqtida bir maromdagi ritmda ijro etishi, askarlarga jasurlik va mardlik ruhini bag’ishlagan. Sohibqiron Amir Temur haqida juda ko’plab Yevropa va Sharq olimlari izlanishlar olib borganlar va durdona asarlar yaratganlar. Bu asarlar orasida Amir Temur obrazini eng haqqoniy va yorqin aks ettirgan, uning ijodidagi barcha ritmik usullarni o’zida mujassam etgan kitob “Temur tuzuklari” ekanligi, biz bu asarning tili va tasvir vositalari orqali Amir Temurning

yashash va soʻzlash tarzi, uning ichki dunyosi va feʼl-atvori toʻgʻrisida tasavvur hosil qilamiz. Bunday tasavvurni faqat realistik adabiy asargina berishi mumkin.

“Temur tuzuklari” oʻzbek adabiyotida bundan olti asr burun realizmni boshlab bergan avtobiografik asar sifatida yuksak darajada qadrlanishi kerak. Amir Temur Nizomiddin Shomiy kabi adiblar oldiga ham realistik talablar qoʻygani, lof va mubolagʻaga berilmasdan, chin haqiqatni barchaga etib boradigan tushunarli tilda yozishga daʼvat etgani bugungi adabiy avlodlar uchun ham yuksak bir ijodiy saboq boʻlib xizmat qiladi[6].

Bundan tashqari, Amir Temurning harbiy jang sanʼatidagi ritmik usullarga eʼtiborni qaratadigan boʻlsak, buyuk lashkarboshi va novator harbiy tashkilotchi hisoblanmish Sohibqiron intizomli armiya tuzishga, jang paytida qoʻshin qismlarini oqilona boshqarishga, jang taqdirini hal qiladigan joylarga gʻarbiy kuchlarni tezkorlik bilan yoʻllashga, mavjud toʻsiq va gʻovlarni tadbirkorlik bilan bartaraf etishga, qoʻshindagi jangovar ruhni yuksak darajada ushlab turishga erishgan[7].

Temuriylar armiyasi son jihatdan aniq tashkil etilgan boʻlib, bundagi marom yaʼni, ritmika uning jangovar tartibi bir xilda takomillashib borganligidadir. Sohibqiron armiyasi oʻz vaqtining ilgʻor qurol va texnikasi bilan taʼminlangan, qismlar bir-biridan kiyimbosh, bayroq va tugʻlari bilan farqlangan. Bunday farqlanish jangda qoʻshinni boshqarishda qoʻl kelgan. Dushman mudofaasini turli usullar bilan barbod etish, raqibning yirik shaharlariga qoʻqqisdan zarba berish, qalʼa, qoʻrgʻon va hisorlarning uzoq muddat muhosara qilish, yov kuchlarini iloji boricha keng koʻlamda qurshab olib, qishloq, shahar, tuman, viloyatlarni birin-ketin zabt etish, dushmanni batamom yakson etgungacha taʼqib qilish, taslim boʻlgan mamlakatlarni boshqarishga ishonchli kishilarni tayinlash singari amaliyotlar Amir Temur va temuriylarga koʻplab zafarlar olib kelgan[8].

Amir Temur oʻzi yashab turgan jamiyatni eng etuk ijtimoiy tizimga aylantirish, farovon hayot qurish maqsadidagina kurashib qolmay, balki bu gʻoyalarning butun dunyoda tantana qilishiga ham ishongan edi. Uning bu boradagi bir maromda olib borgan siyosati va ritmik usullari uni yuksak darajaga koʻtardi va u harbiylik libosini kiygan edi. U ana shunday maqsadlarda jahongirlik qilgan har bir davlat boshligʻi, asosan, toʻrt narsani xotirasida saqlash kerakligini uqtiradi: birinchidan, qaysi mamlakatni zabt etmoqchi boʻlsa, toʻgʻri tadbir va kengash bilan ish tutish; ikkinchidan, xatoga yoʻl qoʻymaslik uchun har bir ishni koʻp oʻylab, sergaklik va ehtiyotkorlik bilan qilish; uchinchidan, oʻz atrofida aslzoda er yigitlarni (amirlarni) toʻplash va birlashtirish; toʻrtinchisi, bugungi kunning ishini ertaga qoldirmaslik[9].

Amir Temur dasturi va siyosiy-huquqiy qarashlarida mukammal jamiyatni orzu qilishdan koʻra, koʻproq uni amalga oshirish hamda uning maʼsuliyatini oʻz zimmasiga olish yaqqol sezilib turadi. Shuning uchun ham Amir Temurning davlat arbobi, sarkarda va mutaffakir sifatidagi oʻziga xos tomoni shundaki, u oʻzi hukmronlik qilgan saltanat (imperiya) timsolida mukammal jamiyatni qurdi va uni har tomonlama mustahkamlashga harakat qildi. Amir Temur siyosiy taʼlimotining

muhim jihati jamiyatni boshqarishda qonunning ustuvorligi, qonunchilik masalasidir. Temur saltanatini boshqarishning asosiy sharti, qonunning hamma a'mollardan ustunligini tan olish va uning asosiy qoidalarini yaratishdan iborat bo'ldi[10].

Xulosa sifatida shuni aytish mumkinki, Amir Temurning yuqorida ta'kidlaganimizdek, adolat borasidagi ritmik harakatlari hozirgacha bizga dasturi amal sifatida qo'llanilib kelinmoqda. "Kuch - adolatlidir" shiori har bir kishining mo'tadil ravishda insonlarga nisbatan adolatli bo'lish, bir maromda ularga yordam berish jihatidan hozirgacha o'z kuchini yo'qotmadi.

### **Adabiyotlar**

1. Ahmedov B., Sohibqiron Temur (Hayoti va ijtimoiy-siyosiy faoliyati), T., 1996.
2. Muhammadjonov A., Temur va temuriylar saltanati (Tarixiy ocherk), T., 1994.
3. Пугаченкова Г. А., Архитектурное наследие Темура, Т., 1996.
4. Temur va Ulug'bek davri tarixi, T., 1996.
5. Alimov R. A., Sohibqiron Amir Temur (Metodik tavsiyanoma), T., 1995.
6. Ртвеладзе Э. В., Сайд о в А. Х., Амир Темур в зеркале мировой истории, Париж, 1996.
7. Temur tuzuklari. Ahmedov B. tahriri.- Toshkent: G'afur G'ulom, - 1991.
8. Azamat Ziyo. O'zbek davlatchiligi tarixi.- Toshkent: Sharq, -2000.
9. <https://hordiq.uz/>
10. <http://genderi.org/>

## **O'LAJAK O'QITUVCHILARNI EKOLOGIK KOMPITENTLIGINI RIVOJLANTIRISH**

**Ganiyeva S.A. – Toshkent davlat pedagogika universiteti stajyor tadqiqotchisi**

**Annotatsiya.** Ushbu maqolada bo'lajak o'qituvchilarning ekologik kompetentligini shakllantirish va rivojlantirish jarayonining model tuzilmasi va mazmuni ko'rib chiqiladi. Tadqiqotlar natijalari bo'yicha ekologik kompetentlikni shakllantirish va rivojlantirishning quyidagi asosiy yo'nalishlari aniqlangan: qayta tayyorlash va malaka oshirish, metodik va axborot ta'minoti, raqamli-rivojlantiruvchi muhitni yaratish va qo'llab-quvvatlash. Ekologik kompetentlikni shakllantirish tamoyillari va tashkiliy-pedagogik shart-sharoitlar aniqlashtirilgan.

**Kalit so'zlar:** model, kompetentlik, innovatsion kompetentlikning tuzilmaviy komponentlari, bo'lajak o'qituvchilarning ekologik kompetentligini shakllantirish prinsiplari va tashkiliy-pedagogik shart-sharoitlari.

## РАЗВИТИЕ ЭКОЛОГИЧЕСКОЙ КОМПЕТЕНТНОСТИ БУДУЩИХ ПЕДАГОГОВ

**Ганиева С.А. - стажер-исследователь Ташкентского  
государственного педагогического университета**

**Аннотация.** Рассматривается структура и содержание модели процесса формирования и развития экологической компетентности будущих педагогов. По результатам исследований определены следующие основные направления формирования и развития экологической компетентности: переподготовка и повышение квалификации, методическое и информационное обеспечение, создание и поддержка цифровой развивающей среды. Уточнены принципы и организационно-педагогические предпосылки формирования экологической компетентности.

**Ключевые слова:** модель, компетентность, структурные компоненты инновационной компетентности, принципы и организационно-педагогические предпосылки формирования экологической компетентности будущих педагогов.

## DEVELOPMENT OF ENVIRONMENTAL COMPETENCE OF FUTURE TEACHERS

**Ganiyeva S.A. – trainee researcher at Tashkent State Pedagogical  
University**

**Annotation.** The structure and content of the model of the process of formation and development of environmental competence of future teachers will be considered. As a result of the research, the following main directions of the formation and development of environmental competence have been identified: retraining and professional development, methodological and information support, creation and support of a digital-developmental environment. The principles and organizational and pedagogical conditions of the formation of environmental competence have been determined.

**Key words:** model, competence, structural components of innovative competence, principles of the formation of environmental competence of future teachers and organizational and pedagogical conditions.

Zamonaviy murakkab ekologik sharoitlarda mas'uliyatli qarorlar qabul qilish uchun inson atrof-muhitning turli sohalarida nafaqat chuqur bilimga ega bo'lishi,



balki muayyan yoki inqirozli ekologik vaziyatda harakat qilish qobiliyatiga ega bo'lishi muhimdir. Bilim, tajriba, qadriyatlar va moyilliklarga asoslangan va ekologik kompetensiyaga ega bo'lgan insonning bu qobiliyati – har qanday ekologik muammolarni hal qilish uchun mahorat talab qiladi. Kengroq ma'noda, atrof-muhit qobiliyati insonning ma'lum bir ekologik vaziyatdan samarali foydalanish uchun mos bilim va harakatlarni qo'llash qobiliyatiga mos keladi. Shunday qilib, “ekologik yetuklik” tushunchasi ko'p qirrali, uning mazmuni va darajasi ko'plab omillarga bog'liq: ekologiya va unga aloqador fanlarning rivojlanishi, atrof-muhit madaniyatining holati, ijtimoiy va iqtisodiy sabablar, tabiat va jamiyatning o'zaro munosabatlarida muayyan ijtimoiy-tabiiy sharoitlar va tendensiyalar va ekologik salohiyatning boshqa o'ziga xos xususiyati muayyan ekologik vaziyatda uning haqiqiy namoyonidir. Ekologik jihatdan kompetentli bo'lish, ilgari olingan bilim va tajribaga asoslangan muayyan ekologik vaziyatda mohirlik bilan harakat qilishdir.

Ekologik kompetensiya – bo'lajak o'qituvchilar uchun zarur bo'lgan o'zaro bog'liq shaxsiy sifatlar (bilim, ko'nikma, malaka, faoliyat usullari)ning atrof – muhitni saqlab qolish majmuidir. Ekologik kompetensiya – insonning atrof – muhitni asrash, ekologik muammolarni hal qilish qobiliyati, tayyorligi va tajribasidir.

Ekologik kompetensiya – ekologiya fani bo'yicha egallagan nazariy bilim, amaliy ko'nikma va malakalarini kundalik hayotida duch keladigan amaliy va nazariy masalalarni yechishda foydalanib, amaliyotda qo'llay olishdir.

Kompetentlilik – (lotincha: competens – layoqatli, qobiliyati bor) sof kasbiy bilim, ko'nikma va malakalar, tashabbuskorlik, hamkorlik, guruhda ishlash layoqati, kommunikativ qobiliyat, real baholay olish, mantiqiy fikrlash, axborotni saralash va foydalana olishdir.

Ekologik kompetensiyalarni shakllantirishga yo'naltirilgan ta'lim o'qituvchilarda egallangan bilim, ko'nikma va malakalarni o'z shaxsiy, kasbiy va ijtimoiy faoliyatlarida amaliy qo'llay olish kompetensiyalarini shakllantirishga yo'naltirilgan ta'limdir[1].

BMTning atrof-muhit masalalari bo'yicha Stokgolm konferensiyasining (1972) qarori bilan kattalar va yoshlar uchun atrof-muhit bo'yicha xalqaro ta'lim dasturini yaratish e'lon qilindi. 1970-yilda SSSR pedagogika fanlari Akademiyasida tabiatni muhofaza qilish bo'yicha kengash tashkil etiladi, 1972-yilda – atrof-muhit ta'limi laboratoriyasi tashkil etildi. Ekologik ta'limni rivojlantirishda YUNESKO/YUNEPning atrof-muhit bo'yicha ta'lim bo'yicha xalqaro konferensiyasi (Tbilisi, 1977) muhim voqea bo'ldi. Konferensiya ta'limni ekologik muammolarini hal qilishning majburiy va samarali vositasi sifatida ko'rib chiqishni tavsiya qildi.



"Atrof – muhit ta'limi" ("atrof-muhit ta'limi") atamasi "ekologik ta'lim" deb talqin qilindi, bu esa tabiiy fanlar-ekologiya fanini o'rganish bilan bog'liq ekologik muammolarni hal qilish uchun ta'limni aniqlashga asos bo'ldi.

Ekologik ta'lim to'rt asosiy maqsadlari shakllantirilgan:

- 1) bilish o'rganish;
- 2) amaldagi o'rganish;
- 3) birgalikda yashashni o'rganish;
- 4) bo'lishni o'rganish.

Ekologik kompetensiya (mutaxassis) nazariy bilimlarni, ekologiya sohasidagi amaliy ko'nikmalarni va kasbiy faoliyat tizimida o'ziga xos funksiyani bajaradigan muayyan shaxsiy fazilatlarni birlashtirishga asoslangan murakkab tizim obyekt sifatida belgilaydi, bu esa axloqiy tanlov sharoitida ekologik jihatdan yetarli xulq-atvorga tayyor bo'lishiga olib keladi.

Ekologik kompetensiya atrof – muhit va inson faoliyati haqidagi bilimlarni, sog'liq uchun ekologik xavflarni va muayyan hayot sharoitlarida ekologik jihatdan to'g'ri harakat qilish qobiliyatini qo'llashdir.

Bugungi kunda ijtimoiy-iqtisodiy rivojlantirish bo'yicha eng istiqbolli strategiya – 179 davlat va hukumat rahbarlari, shu jumladan, O'zbekiston tomonidan qabul qilingan barqaror rivojlanish kontsepsiyasi, tabiiy ekotizimlarning imkoniyatlari doirasida ehtiyojlarni o'lchash yo'nalishida odamlarning ongi va turmush tarzini o'zgartirish zarurligini ta'kidlaydi.

Ekologik kompetent-yashash muhitini saqlab qolish uchun samarali faoliyat uchun zarur bo'lgan shaxsning o'zaro bog'liq fazilatlari (bilim, ko'nikma, faoliyat usullari) to'plami. Ekologik yetuklik-insonning yashash muhitini saqlab qolish, ekologik muammolarni hal qilish qobiliyati, tayyorligi va tajribasidir. Shunday qilib, atrof-muhit malakasi-bu shaxsning xarakteristikasi:

- ekologik bilim – insonning atrof-muhit bilan o'zaro ta'sirining tabiati va me'yorlari haqidagi g'oyalar – tabiatning eng muhim qiymati sifatida namoyon bo'lishi;

- ekologik muammolarni hal qilish qobiliyati – atrof-muhitni muhofaza qilish va yaxshilash bo'yicha amaliy ishlarda ishtirok etish tajribasi – ekologik jihatdan ahamiyatli shaxsiy fazilatlar tejamkorlik, ekologik yo'naltirilgan faoliyat natijalari uchun javobgarlikdir.

- ekologik kompetentning atrof-muhit funksiyalari - ekologik (atrof-muhitdagi hayotning turmush tarzini, insonning moslashuvchanligi va xavfsizligini ijtimoiy tabiat sifatida belgilaydi) – qiymat (hayotiy faoliyatning qiymat yo'nalishini va qiymatli shart-sharoitlarini ta'minlaydi); - bashoratli (inson hayotining ko'p qirrali va dinamik muhit sharoitida ko'rsatmalarini ko'rsatish uchun mo'ljallangan;

- ekologik rivojlanishning asosiy yoʻnalishlarini, normalarini, qadriyatlarini, mezonlarini va maqsadni nazorat qilishni tanlashni belgilaydi);

- ijtimoiy (ekologik yoʻnaltirilgan faoliyatning nafaqat tabiiy, balki ijtimoiy omillarga bogʻliqligi bilan belgilanadi);

- ijtimoiylashuv jarayonini taʼminlaydi, ijtimoiy-ekologik va iqtisodiy sharoitlarda faoliyat natijalarini baholash maqsadlari, mazmuni, usullari, shakllari, mezonlarini belgilovchi shaxsning ekologik ongini shakllantirishda yyetakchi hisoblanadi);

- madaniy (bu nafaqat ekologik, balki umumiy, siyosiy, texnik, iqtisodiy, estetik, badiiy, professional, jismoniy madaniyat bilan bogʻliq madaniyat, meʼyor va qadriyatlarni shakllantirishning omili);

- shaxsning ijodiy salohiyatini rivojlantirishga, madaniy qadriyatlarni oʻzgartirish, yaratish va qayta tiklashga intilish, muayyan faoliyat turlarida original gʻoyalar va yechimlarni moddiy mujassamlashtirishga, eskirgan progressiv, mukammal);

- professional (ekologik Profil kasblarini ongli ravishda tanlash va egallash imkoniyatini beradi).

Shaxsning ekologik kompetentligini shakllantirishning dastlabki bosqichi ekologik savodxonlik boʻlib, u toʻrtta komponent bilan tavsiflanadi: 1) tabiatni insoniyatning yashash joyi, uning "uyi" deb tushunish; 2) tabiat va jamiyatning oʻzaro taʼsiri haqida tabiiy fan bilimlari; 3) atrof-muhit faoliyatining tashkiliy va boshqa qobiliyatlari; 4) tabiiy muhit holatini belgilovchi asboblarni boshqarish qobiliyati va koʻnikmalari. Shunday qilib, savodxonlik, asosan, tabiatni muhofaza qilish faoliyatining xabardorligi va instrumental qurollanishini taʼminlaydi. Motivatsion va qiymat komponenti tashqaridan ijtimoiy meʼyorlar, talablar, amalga oshirilishi kerak boʻlgan taqiqlar shaklida shakllanadi. Mutaxassislarni kasbiy tayyorlash, qayta tayyorlash va malakasini oshirishni amalga oshiruvchi taʼlim muassasalarining profiliga muvofiq atrof-muhitni muhofaza qilish, ekologik xavfsizlik va tabiatdan oqilona foydalanish boʻyicha oʻquv fanlarini oʻqitish taʼminlanishi kerak. Oliy oʻquv yurtlari darajasida bu vazifa tizimli xususiyatga ega boʻlmagan (namunaviy dasturlarning ayrim mavzularining ekologiyasi, darsdan tashqari tadbirlar, ekskursiyalar), shuningdek muzeylar, kutubxonalar, ayniqsa himoyalangan tabiiy hududlar, hayvonot bogʻlari, botanika bogʻlari va boshqalarning maʼrifiy faoliyati tufayli keng koʻlamli pedagogik vositalar orqali hal qilinishi mumkin[5].

Talabalarning ekologik kompetensiyalarini shakllantirish jarayonida quyidagi tashkiliy shakllar qoʻllaniladi:

\* ommaviy (konferensiyalar, olimpiadalar, koʻrgazmalar, mavzuli haftalar);

\* guruh (darslarning turli shakllari, taqdimotlar, amaliy mashg'ulotlar, o'yinlar, ekskursiyalar);

\* shaxsiy (maslahat, suhbatlar).

Talabalarning ekologik kompetensiyalarini shakllantirish bo'yicha ishda bir necha bosqichlar aniqlanishi mumkin:

• 1-bosqich – “bilishni o'rganish”. Bu ekologik bilim va ko'nikmalarni shakllantirish bosqichidir. Oliy o'quv yurtida biologiya, ekologiya, geografiya, kimyo kurslarini o'rganish orqali amalga oshiriladi. Yuqori kurslarda ekologik kompetensiyani shakllantirish talabalarning turli faoliyat turlari orqali amalga oshiriladi: iqtidorli talabalar bilan olimpiadalarga tayyorgarlik ko'rish bo'yicha guruhda, individual mashg'ulotlar o'tkaziladi.

• 2-bosqich – “o'rganishni o'rganish”. Bu o'z ijodiy mahsulotlarini yaratish, ekologik loyihalarni amalga oshirish bosqichidir. Bu talabalar bilan individual ish orqali amalga oshiriladi. Misol uchun, ushbu bosqichda “kanalizatsiya tozalash modeli” va “tuproq yashash joyi sifatida” loyihalari amalga oshirildi.

• 3-bosqich – “yashashni o'rganish”. Ushbu bosqichda ekologik aksiyalarda, masalan, “yashil qo'llar”, “Ekohamyon”, “qog'oz” kabi faol ishtirok etish muhimdir. Bu faol hayotiy pozitsiyani shakllantiradi, o'z mintaqasining hayot muammolariga befarq bo'lmagan odamlarni tarbiyalaydi.

• 4 bosqich – “bo'lishni o'rganish”. Shahar va mintaqaviy darajadagi olimpiadalarda muntazam g'alabalar talabalar bilan birgalikdagi faoliyat natijasidir. Ushbu bosqichda atrof-muhit kompetensiyani shakllantirish tugallanadi, unda talaba hayot yo'lini tanlaydi va keyinchalik ekologik faoliyat jarayonida o'z-o'zidan amalga oshiriladi.

Pedagogik tajriba misolida ekologik kompetensiyalarni shakllantirish uchun tadbirlar misollari:

Tizimda “o'simliklarning ekologik guruhlarining xususiyatlari” mavzusida dars o'tkaziladi. U “ekologik omillar” tushunchasini va ularning turlarini o'z ichiga oladi, yorug'lik, issiqlik, suv kabi jonsiz tabiatning turli omillariga nisbatan o'simlik guruhlarining nomi o'rganiladi va o'simliklarning tegishli misollari ko'rib chiqiladi.

“Chiqindilardan Ozodlik” nomli butun O'zbekiston ekologik darsini tayyorlaydilar, unda talabalar ekolider sifatida faoliyat yuritadilar. Darsning maqsadi bo'lajak o'qituvchilarining chiqindilarga nisbatan mas'uliyatli munosabatini rivojlantirish va kundalik hayotda chiqindilar muammosini hal qilish uchun amaliy qadamlar qo'yishdir. Dars davomida “tabiiy resurslar” va “narsalarning hayot aylanishi” tushunchalari ochiladi, talabalar hayot aylanish jarayonining besh bosqichining har biri bilan tanishadilar. Talabalar uchun qayta ishlash hisoboti chiqindilar muammosini hal qilishning asosiy usullaridan biri sifatida taqdim etiladi, undan keyin talabalar chiqindilarni qayta ishlash variantlarini taklif qilishadi.

Darsning natijasi bo'lajak o'qituvchilarining ekologik aksiyalarda ishtirok etishga undashdir va uy vazifasi ekologik plakatlarni yaratishdir.

Oliy o'quv yurtlarida xalqaro qushlar kuniga bag'ishlangan va qushlarni himoya qilishga qaratilgan "qushlarni himoya qilish" ijodiy ko'rgazmasi tashkil etiladi. Ko'rgazmada noyob toifadagi qizil kitobdan, yo'qolib ketgan va kichik turlardan, shuningdek, shahar florasining vakillari namoyish etiladi. Ko'rgazma davomida inson faoliyatining atrof-muhitga ta'siri ko'rib chiqiladi.

Istagan barcha talabalar shaharning "yashil qo'llar" aksiyasida ishtirok etadilar, bu shaharni ko'kalamzorlashtirish kuniga bag'ishlangan. Talabalar shahar aholisiga oldindan tayyorlangan varaqalarni taqdim etadilar, aksiya maqsadi haqida ma'lumot berishadi. Har bir bunday eko-aksiya shaharning 100 aholisi e'tiborini tortadi.

Barcha Oliy o'quv yurtlari (talabalar va ota-onalar, o'qituvchilar va boshqa ishchilar) har yili qog'oz yig'ish uchun "qog'oz" aksiyasida ishtirok etadi. Yozish vaqtida 1000 kg dan ortiq to'plash mumkin, shu bilan daraxtlarni ehtiyotlaydi.

Oliy o'quv yurtida vaqti-vaqti bilan "atrof-muhit sifatini baholashning zamonaviy usullari" nomli seminar bo'lib o'tadi. Seminar davomida ishtirokchilar kichik loyiha tadqiqotlarini olib boradilar va ekologik muammolarga model yechimlarni yaratadilar.

Ekologiya olimpiadasining nazariy bosqichiga tayyorgarlik ko'rish bo'yicha talabalar bilan muntazam ish olib boriladi. Ekologik kompetensiyalarni olish jarayonida talabalarda ekologik fikrlash ekologik madaniyat va ekologik yetuklikning asosi sifatida asta-sekin shakllanadi, bu esa o'z navbatida intellektual va ma'naviy-axloqiy shaxsni shakllantirishning muhim tarkibiy qismi hisoblanadi. Aqlli, savodli, ekologik jihatdan kompetentli va yuqori axloqiy inson ekologik inqirozning globaligini tushunish va baholash va tabiatdagi xatti-harakatlari va boshqa odamlarning xatti-harakatlari uchun mas'uliyatni o'z zimmasiga olishga qodir bo'ladi. [4]

Ekologik kompetensiya Ijtimoiy muammoli ekologik vaziyat inson faoliyatining ijtimoiy, iqtisodiy va ekologik oqibatlari natijasida turli darajadagi va miqyosdagi "inson – uning faoliyati – ijtimoiy-tabiiy muhit" tizimidagi ziddiyatli holatlar, sharoitlar, munosabatlar majmuasi sifatida qaraladi.

Kompetensiya insonning yangi vaziyatda olingan bilim va ko'nikmalarni mustaqil ravishda qo'llash qobiliyatini anglatadi.

Atrof-muhitni muhofaza qilish to'g'risidagi qonunga kiritilgan "xavfsizlik" tushunchasining ma'nosiga muvofiq ekologik xavfsiz faoliyat ostida atrof-muhitni muhofaza qilish, inson salomatligi, hayot xavfsizligi holatini ta'minlaydigan sifat tushuniladi

Yetakchi faoliyat faqat ekologik kompetensiyani shakllantirish vositasi sifatida emas, balki uni qo'llash obyekti sifatida ham ko'rib chiqiladi. Ya'ni, atrof-muhit malakasi nafaqat talabani yyetakchi faoliyati orqali, balki unda yuzaga keladigan ijtimoiy muammoli ekologik vaziyatlarning misolida ham shakllanadi. Shuning uchun talabani yetakchi faoliyat sohasidagi ekologik malakasi nafaqat talabaga ushbu faoliyatning ekologik xavfsizligini ta'minlaydi, balki uning samaradorligini oshirishga, shaxsiy va intellektual rivojlanish jarayonini optimallashtirishga imkon beradi. Shunday qilib, aloqa sohasidagi o'smirlarning ekologik kompetensiyalari turli odamlar va tabiat bilan bevosita muloqot qilish, ekologik xavfli axborot manbalarini topish, taklif va qarshi turish qobiliyatidir.

Yuqoridagilardan kelib chiqqan holda, biz umumiy ta'lim sohasida ekologik kompetensiyani quyidagi muhim yo'nalishlarini ta'kidlashni taklif qilamiz:

- o'quv faoliyati ekologiyasi,
- aloqa ekologiyasi,
- ekologik yo'naltirilgan o'quv-ijtimoiy amaliyot
- kasb-hunarga yo'naltirishning ekologik jihati.

Ta'limning turli bosqichlarida ushbu mazmunli chiziqlar talabani yetakchi faoliyatiga qarab turli nisbatlarda amalga oshiriladi. Masalan, Oliy o'quv yurtida ekologiya sohasidagi ta'lim faoliyati va unga aloqador turmush tarzi va talabalarning xatti-harakatlari atrof-muhit qobiliyatining asoslari yaratilgan, ammo ta'lim davomida rivojlanishda davom etmoqda.

O'quv faoliyatining ekologiyasi biz tomonidan inson ekologiyasi sohasi sifatida ko'rib chiqiladi, bu insonning ta'lim faoliyati va uning atrofidagi ta'lim va ijtimoiy muhit o'rtasidagi munosabatlarni o'rganadi. Ushbu bilim sohasining mazmuni:

- ekologik sharoitlarning o'qish muvaffaqiyatiga ta'sirini baholash;
- tadqiqot natijalarini, sog'lig'ini va xavfsizligini yaxshilash uchun atrof-muhitni loyihalash va tashkil etish;
- axborot oqimlari bilan ishlashda ekologik xavfsizlikni ta'minlash;
- g'oyalarni tarqatish uchun umumiy ta'lim qobiliyatidan foydalanish;
- mahalliy ekologik muammolarni hal qilishda ijtimoiy sheriklikni tashkil etish, iqtisodiy iste'mol va sog'lom turmush tarzi.

O'quv faoliyati ekologiyasi sohasidagi ekologik yetuklik talabani o'quv faoliyatini amalga oshirishning vaqtinchalik shartlarini hisobga olgan holda loyihalashtirish va tashkil etish qobiliyatini nazarda tutadi; ta'lim subyektlari o'rtasidagi munosabatlar; davlat standarti va ta'lim dasturining talablari; talabani individual resurslari; ta'lim yuklari va ularning sog'liq va ekologik xavfsizlikka ta'siri va boshqalar..

Shunday qilib, ekologik yetuklik ta'lim, tarbiya va taraqqiyotning o'zaro bog'liq, umumiy madaniy vazifalarini amalga oshirish orqali ta'minlanadi va shakllanishni o'z ichiga oladi:

- atrof muhitda inson faoliyatining tabiiy-ilmiy va ijtimoiy-madaniy qonunlarini (hayotini) bilish; atrof-muhit, inson salomatligi, hayot xavfsizligi uchun ekologik xavflar bilan bog'liq faoliyat; ekologik xavfsiz hayot qoidalari;

- atrof-muhit xavfsizligi nuqtayi nazaridan o'z faoliyatlarini loyihalashtirish qobiliyati (maqsadni belgilash, oqibatlarini taxmin qilish, rejalashtirish, tashkil qilish, o'zaro muloqot qilish, atrof-muhit xavfsizligi uchun xavflarni baholash);

- atrof-muhitning ekologik xavfsizligi, inson salomatligi va xavfsizligi uchun o'z faoliyatining oqibatlariga mas'uliyatli munosabat.

Ekologik kompetensiyani shakllantirish uchun zarur bo'lgan asosiy tushunchalar quyidagilardir: g'oyalari, faoliyati, ekologik xavfsiz faoliyat, loyiha, boshqaruv, ko'rsatkichlari, resurslar, majburiy (ekologik, huquqiy, axloqiy), ekologik xavf, ekologik zarar, atrof-muhit monitoringi, ehtiyotkorlik (axloqiy tamoyil), atrof-muhit, sog'liq va hayot xavfsizligiga zarar etkazishning oldini olish.

Atrof-muhit madaniyati insonning tabiat dunyosi bilan munosabatini tartibga soluvchi madaniyatning alohida turi emas, balki zamonaviy inson madaniyatining barcha tarkibiy qismlarining vektori. Ekologik kompetensiyalar umumiy ta'limda shakllantirilgan barcha asosiy kompetensiyalarga – o'quvchining qadriyatlarini, ekologik fikrlash uslubini va inson faoliyatining turli shakllari va yo'nalishlarida yuzaga keladigan ijtimoiy muammoli ekologik vaziyatlarda xatti-harakatlarini qo'llash qobiliyati sifatida kiradi[2].

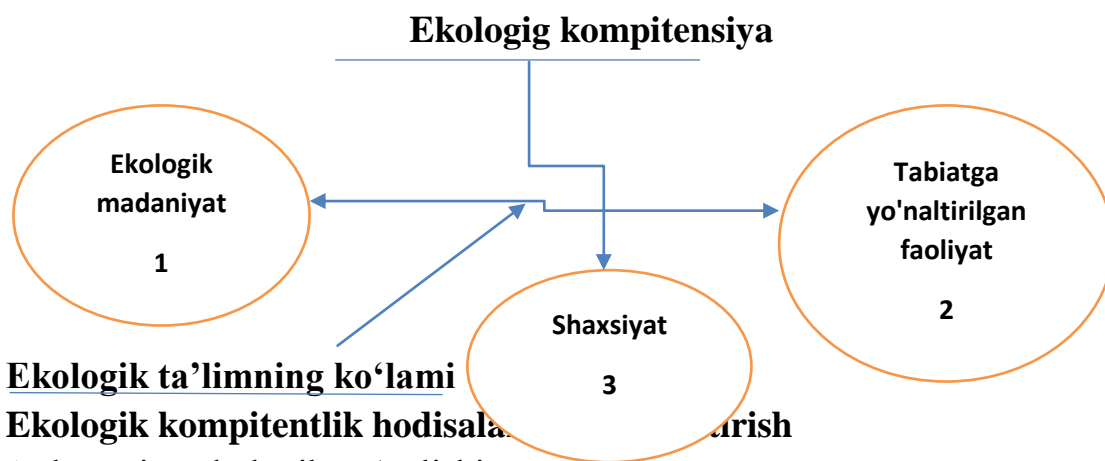

**Ekologik ta'limning ko'lamini**

**Ekologik kompetentlik hodisalarini aniqlash**

1-shaxsning ekologik yo'nalishi

2-ekologik faoliyat tajribasi

3-tabiiy yo'naltirilgan faoliyat mavzusi

Ekologik kompetensiya tarkibida amalda-faol komponent quyidagilarni nazarda tutadi: ekologik muammolarni aniqlash, hal qilish va oldini olishda, atrof-



muhit holatini yaxshilashda ekologik bilimlarni amalda qo'llash qobiliyati; ekologik faoliyatning amaliy tajribasi mavjudligi.

Qiymat yo'nalishlarining mavjudligini, ekologik faoliyatning ma'nosini tushunishni, tabiiy muhitni eng muhim qiymat sifatida saqlash zarurligini anglashni nazarda tutadi; ekologik faoliyatning ijtimoiy va shaxsiy ahamiyatini tushunish; yashash muhitini muhofaza qilishda o'z ishtiroki bilan ishonch; ongli fuqarolik pozitsiyasi; ekologik faoliyatda, atrof-muhit sharoitida faol ishtirok etishga tayyorlik; o'z ekologik faoliyati natijalari, atrof-muhitni o'zgartirish va muhofaza qilish sohasida qabul qilingan qarorlar uchun javobgarlik.

“Ekologiya va barqaror rivojlanish” fanini o'rganish jarayonida talabalarning ekologik kompetensiyalarini shakllantirish eng samarali bo'lgan ilmiy tamoyillarga asoslanadi.

Tizimli tamoyil ekologik bilim va ekologik faoliyat ko'nikmalarini tizimli ravishda olishga qaratilgan. “Ekologiya va barqaror rivojlanish” fanining mazmunini tanlashning uzluksizligi prinsipi talabalar tomonidan ta'lim jarayonida ekologik bilimlarni olishning uzluksiz xususiyatini ta'kidlaydi. O'zaro munosabatlar prinsipi ekologik kompetensiyani shakllantirishning har bir bosqichida intizomning mazmunini aniqlashda o'qitishning maqsadlari, vazifalari, usullari, shakllari va usullarining o'zaro bog'liqligini belgilaydi. Intizomning mazmunini tanlashning birligi prinsipi ekologik bilimlarning boshqa gumanitar, huquqiy, tabiiy fanlar bilan birlikda ahamiyatini tushunishga imkon beradi.

Shu bilan birga, intizomni o'qitish tajribasi atrof-muhit salohiyatini shakllantirishga yordam beradigan ekologik faoliyatni faollashtirish maqsadida o'qituvchilarning ta'lim ekologizatsiyasi sohasidagi metodik ishlarini takomillashtirish zarurligini ko'rsatmoqda.

O'quv jarayonini ekologizatsiya qilish jarayonini qayta ko'rib chiqish, nazariy va amaliy komponentni ikkinchi darajali foydasiga qayta taqsimlash kerak, bu ekologik faoliyatni rag'batlantirishga yordam beradi.

Faqat kelajak mutaxassislarining ekologik ta'lim tizimini to'g'ri yo'lga qo'yish, jamiyat ekologizatsiyasi kabi muhim masalalarni hal etishda g'oyalari, maqsad va vazifalarni amalga oshirish va zarur natijalarni qo'lga kiritish imkonini beradi.

Ekologik kompetensiya-talabaning ijtimoiy muammoli ekologik vaziyatlarda, inson salomatligi va hayot xavfsizligida ekologik xavfsiz faoliyatni loyihalashtirish va tashkil qilish uchun umumiy ta'lim qobiliyatlari va fan bilimlarini mustaqil ravishda ko'chirish va kompleks qo'llash qobiliyatidir.

Ekologik ta'limning mazmuni uning quyidagi jihatlarida aks etadi:

- ilmiy (ijtimoiy muhitga ilmiy-ma'rifiy munosabatlarni rivojlantirish);
- qiymat (jamiyat va inson hayotida tabiatdagi qiymatni aniqlash);

- normativ (axloqiy va huquqiy me'yorlar va qoidalar tizimini o'zlashtirish);
- faoliyat (bilim, amaliy va ijodiy ko'nikmalar, ekologik xarakterdagi faoliyat turlari va usullarini shakllantirish).

Talabalarning ekologik malakasini shakllantirish bo'yicha faoliyat yo'nalishlari: Tabiiy:

- tuman ekotizimini o'rganish;
- atrof-muhitni muhofaza qilish oyliklarida ishtirok etish.

Toshkent to'qimachilik va yengil sanoat instituti:

- tabiatni muhofaza qilish bo'yicha axborotni yig'ish, tahlil qilish, qayta ishlash va tarqatish.

Ekologik monitoring:

- suv, havo ifloslanishini nazorat qilish;
- tuproq buzilishlarini nazorat qilish;
- maktabning ekologik pasportini tuzish.

Tabiatni muhofaza qilish:

- tabiiy ekotizimlarni tiklash, himoya qilish, himoya qilish;
- ilmiy-tadqiqot ishlari;
- ekologik loyihalar.

Badiiy-estetik:

- tabiiy obyektlarni chizish;
- tabiiy materiallarni yig'ish va yig'ish;
- albomlar, ko'rgazmalar, stendlar ishlab chiqarish va badiiy bezatish.

Ekologik kompetensiyaning tarkibiy elementlari quyidagilardir:

sog'liqni saqlash-xavfsizlik qoidalariga rioya qilish;

-hayotning qiymat elementlari, ekologik qadriyatlar;

-ekologik yondashuv zamonaviy yaxlit mafkuraning asosi sifatida;

fuqarolik-atrof-muhitni muhofaza qilish doirasida huquq va majburiyatlarga rioya qilish; mas'uliyat, qarz;

-mustaqil rivojlanish, aks ettirish-mavjudlik maqsadini aniqlash, professional eko-yo'nalishlarni tarbiyalash, ekologik madaniyatni o'zlashtirish;

-ijtimoiy kelishuv-ijtimoiy hamkorlik, ekologik muammolarni hal etishda hamkorlik;

-faoliyat - ekologik muammolarni hal qilish, ekologik tadqiqotlar, ekologik loyihalarni yaratish va amalga oshirish (rejani ishlab chiqish, loyiha yaratish, model, prognoz, AKTni qo'llash) ni aniqlash va topish . [3]

Ekolog olim N. N. Moiseyevning ta'kidlashicha, "asrning yetakchisi bugungi kunda yuqori turmush darajasi va eng mukammal elektronika bo'lgan mamlakat emas, balki bilim va madaniyat o'rni o'tkazilishini ta'minlaydigan va zamonaviy

ehtiyojlarga javob beradigan atrof-muhit bilan munosabatlarni topadigan odamlar bo‘ladi”.

Ekologik kompetensiya bo‘lajak o‘qituvchilarning, ekologik madaniyatini shakllantirishga, tabiatga bo‘lgan qiziqishini rivojlantirishga, atrof-muhitni muhofaza qilish zarurligiga ishonch hosil qilishiga, jahon ekologik muammolari haqida bilimlarini talabalarga tushunarli va mazmunli tarzda yetkazib berishiga yordam beradi.

### **Adabiyotlar**

1. Anapiyayev Foziljonning “Kompetensiyaviy yondashuvga asoslangan Davlat ta’lim standartlari” <http://matematika.uz/2017/02/kompetensiyaviy-yondashuv/>

2. Жилбаев.Ж.О. Об актуальности экологической компетентности будущих специалистов // Фундаментальные исследования. – 2014. – № 12-12. – с. 2626-2629; URL: <http://fundamental-research.ru/ru/article/view?id=36741>

3. Мелникова Е.В. Формирование экологических компетенций студентов через проектно – исследовательскую деятельность // Молодой ученый. – 2015. - № 3 (83). – с. 347-349. URL: <https://moluch.ru/archive/83/15268>

4. Пекшева,М.М. Формирование экологических компетенций в процессе изучения биологии URL: <https://urok.1sept.ru/articles/680092>

5. Экологическая компетентность личности и акме-технологии ее формирования и развития Источник: <http://kursak.net/ekologicheskaya-kompetentnost-lichnosti-i-akme-texnologii-ee-formirovaniya-i-razvitiya/>

## **ADABIY TA’LIMDA BADIY ASARNI TAHLIL QILISH KOMPETENSIYASINI SHAKLLANTIRISHNING ZARURATI**

**Islomova H.A. - O‘zbekiston davlat san’at va madaniyat instituti  
doktoranti**

**Annotatsiya.** Mazkur maqolada umumiy o‘rta ta’lim maktab adabiyot o‘quv fanidan 11-sinf o‘quvchilarida badiiy asarni tahlil qilish kompetensiyasini shakllantirishning zarurati, shuningdek bilim, ko‘nikma, malaka hamda fanga oid kompetensiyani rivojlantirishga erishiladi. Badiiy asarlarni tahlil qilish, turli usullar orqali ko‘rsatib tahlil qilindi.

**Kalit so‘zlar:** tahlil, badiiy asar, muloqot, tarbiya, texnologiya, o‘quvchi

## **НЕОБХОДИМОСТЬ ФОРМИРОВАНИЯ КОМПЕТЕНТНОСТИ АНАЛИЗА ХУДОЖЕСТВЕННОГО ПРОИЗВЕДЕНИЯ В ЛИТЕРАТУРНОМ ОБРАЗОВАНИИ**

**Исламова Х.А. - докторант Узбекского государственного института искусств и культуры**

**Аннотация.** В данной статье подчеркивается необходимость формирования компетенции анализа художественного произведения по литературе у учащихся 11 класса общеобразовательной школы, а также развитие знаний, умений, навыков и предметной компетенции. Представлен анализ художественных произведений посредством различных методов.

**Ключевые слова:** анализ, художественное произведение, общение, воспитание, технология, читатель.

## **THE NECESSITY OF FORMING THE COMPETENCE OF ANALYSIS OF AN ARTISTIC WORK IN LITERARY EDUCATION**

**Islamova H.A. - Doctoral student of the Uzbek State Institute of Arts and Culture**

**Annotation.** This article emphasized the need to form the competence of analyzing a work of fiction in literature among 11th grade students of a general education school, as well as the development of knowledge, skills, skills and subject competence. The analysis of works of art by means of various methods was presented.

**Key words:** analysis, artistic work, communication, education, technology, reader

Badiiy asarning didaktik tahlili – o‘quvchining badiiy madaniyatini yuksaltiradi, estetik hodisalarni ko‘rish, undan mantiqiy-hissiy ta’sirlanish, ular ta’sirida esa umumlashma xulosalarga kelish qobiliyatini shakllantiradi, o‘quvchilarni kreativ fikrlashga undaydi. Chunki badiiy asar tahlili qilinayotganda, o‘quvchining tafakkuri va hissiyoti faol ishlashga majbur bo‘ladi. Badiiy asarlarning didaktik tahlilida yangi go‘yalar tug‘ilishi, masalaga mantiqiy yondashib, muammoni hal etishga o‘rganishi; qiyosiy tahlil konikmasi, axborot bilan ishlash madaniyati, mustaqil izlanuvchanlik, erkin muloqot, matematik savodxonlik kabi komponentlarning shakllanishi barcha fanlarga moslashuvchanlikni ham ta’minlaydi. O‘quvchilarning ma’naviyatini shakllantirishda asarlarni tahlil etish hal qiluvchi o‘rin tutar ekan, adabiyot darslarida hamkorlik ta’lim texnologiya va uslublaridan o‘rinli foydalanish zarurati tug‘iladi. Bu jarayonda o‘quvchilarning ijodiy jamoa bo‘lib ishlashi muhim ahamiyat kasb etadi.

Quyida samarali natija ko‘rsata oladigan hamkorlik ta’lim texnologiyalari vositasida jamoada kreativlikni shakllantirish va rivojlantirishga yo‘naltirilgan didaktik tahlil namunalari keltiramiz:

6-sinf adabiyot darsligida G‘afur G‘ulomning “Shum bola” qissasidan parcha berilgan. Asar qahramonlari xatti-harakatini belgilovchi va asar g‘oyasini ochuvchi parchalarni qiyosiy tahlil qilamiz. Bunda ijobiy va salbiy tomonlari, afzalliklari va nuqsonlarini ta’riflashga yo’naltirilgan “Yelpig‘ich” texnologiyasidan foydalanib, o‘quvchilarga tanqidiy, tahliliy va aniq mantiqiy fikrlashlarini muvaffaqiyatli rivojlantirishga hamda o‘z g‘oyalari, fikrlarini ixcham bayon etish, uni himoya qilishga imkoniyat yaratamiz hamda uning tasavvurini va dunyoqarashini belgilaymiz.

“Yelpig‘ich” texnologiyasi muammoli mavzularni o‘rganishga, mavzuning turli tarmoqlari bo‘yicha axborot berilishiga qaratilgan. Ayni paytda, ularning har bir alohida nuqtalaridan muhokama etiladi. Masalan, ijobiy va salbiy tomonlari, afzalliklari va kamchiliklari, foyda va zararlari belgilanadi. Bu interfaol texnologiya tanqidiy, tahliliy va aniq mantiqiy fikrlashlarini muvaffaqiyatli rivojlantirishga hamda o‘z g‘oyalari, fikrlarini yozma va og‘zaki shaklda ixcham bayon etish, shuningdek himoya qilishga imkon yaratadi.

“Yelpig‘ich” texnologiyasi mavzuni o‘rganishning turli bosqichlarida:

- boshida – o‘z bilimlarini erkin faollashtirish;
- mavzuni o‘rganish jarayonida – uning asoslarini chuqur anglab yetish;
- yakunlash bosqichida - olingan bilimlarni tartibga solishda qo‘llaniladi.

Texnologiyada uchraydigan asosiy tushunchalar:

Aspekt - (nuqtayi nazar) bilan predmet, hodisa, tushuncha tekshiriladi.

Afzallik - biror narsa bilan qiyoslashda ustunlik; imtiyoz.

Fazilat- ijobiy sifat.

Nuqson- nomukammallik, qoidalarga, mezonlarga nomuvofiqlik

E’tiboringizni darslikda berilgan asardan parcha - mikromatnga qaratsak:

“...Bu qishloqda Sariboy bo‘lis degan katta yer egasi bor ekan. Uning ming tanoblab hisoblangan olmazoriga epchil qo‘lli xizmatkor doim zarur bo‘lib turar ekan. Ayniqsa, hozir olmalar pishgan vaqti bo‘lgani uchun menga o‘xshash oshtomog‘iga yuradigan arzonqo‘l kishilarni eshigidan quvlamas ekan. Bu kecha uning xizmatkorlari yotadigan qo‘shxonada yotishga qaror berdim. Uzunchi menga yo‘lboshlovchi bo‘lib ko‘rsatib qo‘ydi. Boyning qari-qartang aralash yigirma choq xizmatkorlari kechki juvari go‘ja ustida edilar.

– Assalomu alaykum, – deb kirib bordim. Juda mehribonlik bilan o‘z o‘rtalariga qabul qildilar. Arz-dodimni ularga aytdim. Ulardan bitta keksarog‘i:

– Asil umring Sariboyda bekorga o‘tib ketadi, uka, yosh ekansan. Bironta boshqa kasbning payidan bo‘lganingda yaxshi bo‘lar edi. Ha, mayli, sal o‘zingni tutib olguningcha o‘n-o‘n besh kun ishlab tur. Keyin yo‘lingni topib olarsan... – degan dudmal maslahat berdi. Bitta bo‘sh sopol tovoqqa bir cho‘mich go‘ja quyib berdilar. Ikki burda jaydari non bilan shu oshni maza qilib ichib oldim”

<b>ASPEKT</b>	<b>AFZALLIK</b>	<b>FAZILAT</b>	<b>NUQSON</b>	<b>XULOSA</b>
---------------	-----------------	----------------	---------------	---------------

Qishloq, Sariboy bo'lisning bog'i, ishchilarning norozi kayfiyati va h.k.	Bu yerga kelishning afzalligi ming tanoblab olmazori bo'lgani uchun doimiy ishchi kuchi kerak va h.k.	Boy arzonqo'l ishchilarni eshigidan quvlamaydi. O'zini tutib olguncha ko'chada qolmaydi. Bolalarini yaxshi ko'radi va h.k.	Xasis, mehnatga yarasha haq bermaydi. Suhbatdoshini eshitmaydi. Ocharchilik muhitidan foydalanadi. O'zini go'yo himmati kishidek tutadi va h.k.	Boyning ming tanoblab olmazori bo'lgani uchun unga doimiy ish kuchi kerak. Yana qanday ishchi kuchi: faqat oshtomog'iga yuradigan, arzonqo'l ishchilarni oladi. Ayni pishiqchilik mavsumida ishchilar haqini ololmasdan qiynalishadi. Ko'rinib turibdiki, boshqa payti ahvol undan ham qiyin.
---	---	--	---	---

Jamoa matn yuzasidan topshiriqlarni bajargach (jadvaldagi fikrlar tayanch tushunchalardir, xolos, o'quvchi o'z dunyoqarashi bilan munosabatga kirishadi va fikrlar jamlanadi), asarning to'liq mazmuniga o'z nuqtayi nazari bilan yondashadi. Shu yo'sinda bosh qahramon va uning atrofidagi obrazlar ham o'rganiladi. Demak, bu hamkorlik texnologiyasining afzalligi ham shunda: muammolar, vaziyatlarni turli nuqtayi nazarlari bilan tahlil qilish mahorati shakllanadi.

Bundan tashqari, o'quvchining asar tlini o'rganishi ham mohiyatni tugal ochishga xizmat qiladi. Masalan, matndagi tayanch so'zlarni aniqlab, asar qahramonlari bilan "til topishadi"; voqea bo'lgan muhit va yozuvchining g'oyasini o'rganadi:

Tayanch so'zlar: *yer egasi, tanob, xizmatkor, epchil qo'lli, arzonqo'l kishilar, qari-qartang aralash, qo'shxona, arz-dod, kasbning payida, dudmal maslahat, sopol tovoq, go'ja, jaydari non.*

*Yoki izohtalab* so'zlar lug'at daftarga qayd etiladi, masalan:

*Bo'lis* - (r. volost – egalik qilmoq) o'tmishda Rossiya va unga tobe hududlarda uyezd tarkibidagi bir qancha qishloqni o'z ichiga olgan ma'muriy bo'linma.

*Tanob* – (a. – arqon; pay)O'rta osiyo xonliklarida – tomonlari 60 gazdan iborat bo'lgan maydonga teng yuza (yer) o'lchov birligi.

*Dudmal* - nimaligi aniq bo'lmagan, har xil tushunsa bo'ladigan. Ma'nodoshlari: mujmal, muhmal va h.k.

Hali to'liq asar ustida ishlamasdan oq kichik matnning o'zida qo'llanilgan so'zlar orqali o'quvchi ocharchilik yillarini, kun o'tishi uchun keksa yoshdagilarning ham qora mehnatga jalb etilganligini tasavvur qila oladi. Boylarning mardikorlardan foydalanishi ham bejiz emas, mavsumiy ish boshlanganda mehnatiga faqat qorin to'ydirish bilan haq berib qutiladi. G'afur G'ulomning mana shu nursiz, qabohat va jaholatga to'la muhitni yosh bola nigohi orqali rang-barang mazmunga to'la holdagi tasvirini "kosa tagidagi nimkosa" qabilidagi gaplardan anglab oladi.



*Tushunchalar tahlili*” *“uslubining maqsadi* mavzu yuzasidan tayanch tushunchalarni o‘zlashtirib olganlik darajalarini aniqlash, o‘z bilimlarini mustaqil ravishda erkin bayon eta olish, bilim darajalarini baholay olish, safdoshlarining fikriga hurmat bilan qarash, shuningdek, o‘z bilimlarini bir tizimga solishga o‘rgatishdan iborat.

*Tushunchalar tahlili*” *“uslubini qo‘llash tartibi*:

- o‘quvchilar guruhlariga ajratilib, talab va qoidalar bilan tanishtiriladi;
- tarqatma materiallar guruh a‘zolariga tarqatiladi va tushunchalar beriladi;
- o‘quvchilar tushunchalarga izoh yozadi; o‘qituvchi jamoa bilan birgalikda har bir tushunchaga to‘g‘ri izohni belgilaydi yoki ekranda har bir tushunchaning izohi berilgan slayd orqali;
- o‘quvchi to‘g‘ri javob bilan belgilangan belgilangan javoblarning farqini aniqlaydi, o‘z-o‘zini baholaydi.

Misol tariqasida, 7-sinf adabiyot darsligida berilgan “Badiiy so‘z qudrati” mavzusi mazmunini belgilovchi tayanch tushunchalarga ta’rif berilib, fanni ijtimoiy hayotdan ayro tasavvur etib bo‘lmasligi anglatiladi. Bu holatda yordamchi ta’rifni qo‘llamaymiz, chunki o‘quvchi o‘rganilgan bilim va noodatiy fikrlari bilan tushunchalarga ta’rif beradi. Dunyoqarashi va tasavvur doirasida o‘rtaga tashlangan fikrlar saralanadi.

<b>Tushuncha</b>	<b>Ijodiy ta’rif</b>	<b>Tushuncha</b>	<b>Ijodiy ta’rif</b>	<b>Tushuncha</b>	<b>Ijodiy ta’rif</b>	<b>Tushuncha</b>	<b>Ijodiy ta’rif</b>
<b>so‘z, badiiy so‘z, so‘z san’ati, fikr, munosabat</b>		<b>Adabiyot, ma’naviyat, tafakkur, ijod, badiiy</b>		<b>tuyg‘u, kechinma go‘zallik, qalb, tug‘yon, hissiyot, ezgulik</b>		<b>Tasvir, ilm, fan, obraz, nigoh, hayot</b>	

*“Kelishuv va ziddiyat” rolli-ishchan o‘yini texnologiyasining maqsadi* o‘quvchilarda mantiqiy va tanqidiy fikrlash hamda murosaga kelish mahoratini shakllantirish va bolalar huquqlari muammolari bilan bog‘liq tushunchalarini aniqlash.

*Quyida 8-sinf adabiyot darsligida(2019) berilgan Said Ahmadning “Ufq” trilogiyasidagi “Qochoq” mavzusidagi parcha mazmuni didaktik tahlil qilish misolida mashg‘ulotning o‘tkazilish tartibi bilan tanishamiz:*

O‘quvchilarga birin-ketin tasdiqlovchi fikr yozilgan tasdiqlovchi fikr yozilgan tarqatma materiallar ko‘rsatiladi. Ularga berilgan fikrlarni qabul qilish yoki qilmaslik taklif qilinadi. Qabul qilgan o‘quvchilar bir tomondan, qilmaganlar ikkinchi tomondan joy egallab, ikki guruhga ajraladi. Guruhlarning vazifasi – o‘z guruhlariga boshqa

guruh a'zolaridan ko'proq kishini jalb qilish, ya'ni ularni o'z fikrlarini o'zgartirishiga olib kelishdan iborat. Har bir tasdiqlangan fikr ustida besh daqiqa ishlanadi.

Tarqatma materiallardagi fikrlar:

- *Tursunboy hayotidagi ziddiyatlarga qarshi kurashida yakkalik qildi;*
- *Tursunboyning "qochoq" bo'lishiga ota-onasi ham sababchi;*
- *Jannat xola farzandi uchun muammoga duch kelsa ham chidaydi. Chunki u*

– *ONA!*

- *"Bir bolaga yetti mahalla - ota-ona". Tursunboyni Azizbek singari qahramon bo'lishi uchun mahalla-kuy ham ta'sirini o'tkazsa bo'lardi va hakoza.*

Ushbu fikrlarni tasdiqlagan jamoa fikrini dalillar bilan isbotlashga harakat qiladi va ta'sir o'tkazish natijasida qarshi guruhdan o'zlariga a'zo yig'adi.

## 2. Tahlil:

*Mazkur bosqichning vazifasi:* o'yinni o'tkazish vaqtida o'z holatini tahlil qila olish va quyidagi savollarga javob berish:

- O'yin shartlarini bajarish qiyin bo'lmadimi?
- Ishni bajarish vaqtida nimalarni his etdingiz?
- Bahs-munozara natijasidan qoniqdingizmi?
- Natijaga erishishingizda nima yordam berdi va nima xalaqit berdi?

Bu faoliyat hamkorlikda, ko'tarinki ruhda o'tishi ta'minlanadi, ya'ni sog'lom fikr quvvatlanadi.

Didaktik tahlilning sifatli amalga oshishida *"Munosabat" texnologiyasining* afzalliklarini 10-sinf adabiyot darsligida berilgan "Tunyuquq bitiktoshi" mavzusi misolida ko'ramiz:

<b>Muammo</b>	<b>Muammoning kelib chiqish sabablari</b>	<b>Muammoni hal qilish sabablari</b>	<b>Sizning xulosangiz</b>
Turkiylarning o'z erkini qo'ldan boy berib qo'yishi oqibatida turk xoqonligining tanazzulga uchrashi	Turk xalqi boshboshdoqlikka, o'zbo'larchilikka, beparvolikka yo'l qo'yadi. Xoni bilan birga bo'lmaydi	1. Mustamlaka azobi, o'zga xalq tahqirlari xalqni biriktiradi. 2. Daxlsizlik uchun tinimsiz kurash olib boradi. 3. Xalqni donolik bilan boshqarish 4. "Tomog'ini to'q" qilish	Xalqning xotirjam yashashi uchun nafaqat sarkarda, dono maslahatchi, vatanparvar shaxs – Tunyuquqning xoqon bilan birga ish tutishi davlatning yana oyoqqa turishida, madaniyati, ma'naviyati rivojlanishida o'z aksini topadi. Har bir kishi o'z taqdirini Vatan taqdiri deb bilishi lozimligini uqtiradi.

Xulosa qilib aytganda didaktik tahlil o'quvchilarni nafaqat ijodkorligini, tasavvur dunyosini boyitadi, balki birdamlik, Vatanga muhabbat tuyg'usini shakllantiradi.

Hamkorlik ta'lim texnologiya va uslublarining ahamiyati ham shundaki, badiiy asar tahlili orqali jamoalar fikri to'liq o'rganiladi, har bir a'zoning dunyoqarashi muhim hisoblanadi. Fikrini erkin isbotlashga, dalil keltirishga harakat qiladi. Fikrlar solishtiriladi. Mantiqqa tayanadi. Tasavvur dunyosi kengayadi. Ikkilanishdan voz kechadi. Qat'iylik bilan o'z g'oyasini himoya qiladi. Noodatiy fikrlar tizimi umumlashtiriladi. Yangi g'oyalar o'rganiladi. Zero, inson tafakkuri qanchalik mustaqil bo'lsa, u shunchalik tashshabuskor bo'ladi. Uning fikrlashi qancha erkin bo'lsa, u shuncha izlanuvchan, ijodkor bo'ladi.

### **Adabiyotlar**

1. Umumiy o'rta ta'limning ona tili fanidan davlat ta'lim standarti va o'quv dasturi. Toshkent-2017
2. 11-sinf. adabiyot. ii qism boqijon to'xliyev, bahodir karimov, komila usmonova toshkent - 2018
3. 10-sinf. Adabiyot. I qism Boqijon To'xliyev, Bahodir Karimov, Komila Usmonova, Toshkent - 2017
4. 9-Sinf. Adabiyot. Qozoqboy Yo'ldoshev, Valijon Qodirov, Jalolbek Yo'ldoshbekov. "O'zbekiston" Toshkent — 2019
5. 8-Sinf Adabiyot darsligi Sultonmurod Olim, Sunnat Ahmedov, Rahmon Qo'chqorov Toshkent – 2019
6. 7-Sinf. Adabiyot darsligi Qozoqboy Yo'ldoshev, Begali Qosimov, Valijon Qodirov, Jalolbek Yo'ldoshbekov. «Sharq» Nashriyot-Matbaa Aksiyadorlik Kompaniyasi Bosh tahririyati Toshkent – 2017
7. 6-Sinf. Ona tili darsligi N. Mahmudov, A. Nurmonov A. Sobirov, D. Nabiyeva. «Tasvir» nashriyot uyi Toshkent — 2017
8. 6-Sinf. Adabiyot darsligi. I qism (S. Ahmedov, R.Qo'chqorov, Sh.Rizayev, I Qism. Toshkent «Ma'naviyat» 2017.
9. K.Hoshimov, S. Nishonova, M. Inomova, R. Hasanov. Pedagogika tarixi. T., "O'qituvchi" 1996

### **PARAMETR QATNASHGAN TRIGONOMETRIK TENGLAMA VA TENGSIKLIKLARNI YECHISH USULLARI**

**Qosimova O'.Z. – Toshkent davlat pedagogika universiteti o'qituvchisi**

**Annotatsiya.** Maqolada parametr qatnashgan trigonometrik tenglamalar va tengsizliklarni yechish bo'yicha uslubiy tavsiyalar tasvirlangan, maktab matematika kursida parametrning o'rni ko'rsatilgan. O'quv va uslubiy adabiyotlarni tahlil qilish

asosida parametr qatnashgan trigonometrik tenglamalar va tengsizliklarni yechish usullari ko'rsatilgan.

**Kalit so'zlar:** parametrlar bilan bog'liq muammolar, uslubiy tavsiyalar, parametrlar qatnashgan trigonometrik tenglama va tengsizliklar, parametr qatnashgan trigonometrik tenglama va tengsizliklarni grafik usulda yechishga doir misollar.

## МЕТОДЫ РЕШЕНИЯ ТРИГОНОМЕТРИЧЕСКИХ УРАВНЕНИЙ И НЕРАВЕНСТВ С ПАРАМЕТРАМИ

**Косимова У.З. - преподаватель Ташкентского государственного педагогического университета**

**Аннотация.** В статье даны методические рекомендации по решению тригонометрических уравнений и неравенств, включающих параметр, роль параметра в школьном курсе математики. На основе анализа учебно-методической литературы показаны методы решения тригонометрических уравнений и неравенств с использованием параметра.

**Ключевые слова:** задачи с параметрами, методические рекомендации, тригонометрические уравнения и неравенства с параметрами, примеры решения тригонометрических уравнений и неравенств с параметрами.

## METHODS FOR SOLVING TRIGONOMETRIC EQUATIONS AND INEQUALITIES INVOLVING PARAMETERS

**Kosimova U.Z. - Teacher of the Department of Mathematics Teaching Methods, Tashkent State Pedagogical University**

**Annotation.** The article provided guidelines for solving trigonometric equations and inequalities, including the parameter, the role of the parameter in the school mathematics course. Based on the analysis of educational literature, methods for solving trigonometric equations and inequalities using a parameter were shown.

**Key words:** problems with parameters, methodical recommendations, trigonometric equations and inequalities involving parameters, examples of solving the trigonometric equations and inequalities involving the parameter in a graphical way.

Trigonometrik tenglama va tengsizliklar umumta'lim maktabining matematika kursidagi o'quv materiallari tarkibida ham ularni o'rganish jarayonida ham shakllanishi mumkin bo'lgan va yaratilishi kerak bo'lgan o'quv-bilish faoliyati

usullarida markaziy o‘rinlardan birini egallaydi hamda ko‘p sonli nazariy- amaliy masalalarni hal qilishda qo‘llaniladi[1].

Trigonometrik tenglamalar va tengsizliklarni o‘rganishda bir necha yo‘nalishlar mavjud:

1. Tenglama va tengsizlikni yechish;
2. Tenglama va tengsizliklar sistemasining yechimi;
3. Ildizlarni tanlash.

O‘quv va ilmiy-uslubiy adabiyotlarni tahlil qilish jarayonida ushbu uchala sohaga ham katta e‘tibor berilganligi ma‘lum bo‘ldi. Maktab matematika ta‘limi mazmunini tahlil qilish bu borada trigonometrik tenglama va tengsizliklarni yechish imkoniyatlari juda keng ekanligini ko‘rsatishi bilan bir qatorda bazi bir kamchiliklar ham aniqlandi. Jumladan parametr qatnashgan topshiriqlar matematika fanidan oliy o‘quv yurtlariga kirish imtihonlari, olimpiada masalalarining ajralmas qismiga aylanganligiga qaramasdan o‘quv darsliklarida parametr qatnashgan trigonometrik tenglama va tengsizliklarga doir topshiriqlar mavjud emas. Bu esa o‘quvchilarni bunday topshiriqlarni bajarish jarayonida katta qiyinchiliklarga uchrashiga olib kelmoqda.

Parametr qatnashgan tenglama va tengsizlikni yechish, elementar matematikaning eng qiyin qismlaridan biridir. Buning sababi shundaki, maktab matematika o‘quv darsliklarining asosiy qismi o‘quvchilarningning algebraik almashtirish texnikasi bilan bog‘liq bo‘lgan ma‘lum bir standart masalalarni hal qilish bo‘yicha ko‘nikma va malakasini rivojlantirishga oida masalalar dan o‘rin olgan [2].

Parametrlar bilan bog‘liq masalalarni yechish o‘quvchilardan nafaqat funksiyalar, tenglamalar va tengsizliklarning xususiyatlari, algebraik almashtirishlarni bajarishni bilish, balki yuqori mantiqiy madaniyat va yaxshi tadqiqot texnikasini talab qiladi. Parametr qatnashgan masalalar, qolganlari bilan solishtirganda o‘ziga xos malakali va puxta yondashuvni talab qiladi.

Yuqoridagilardan kelib chiqqan holda maqolada 10-sinf trigonometrik tenglama va tengsizliklarni o‘rganish o‘quv dars jarayonlarida yoki darsdan tashqari qo‘shimcha mashg‘ulotlarda parametr qatnashgan trigonometrik tenglama va tengsizliklarni va ularni ishlash usullarini ko‘rib chiqishga qaror qildik.

$F(x,a)=0$  (1) ko‘rinishidagi  $a$  parametr qatnashgan tenglamani yechish deb har bir haqiqiy qiymat uchun (1) tenglamani qanoatlantiradigan  $x$  qiymatni topish yoki unig yo‘qligini ko‘rsatishga aytiladi. Parametr qatnashgan trigonometrik tenglamalarni yechishda birlik doirasi bilan bir qatorda parametr uchun sonlar o‘qidan foydalanish maqsadga muvofiqdir[3].

Tenglama yechilgach, sonlar o‘qida uni qismlarga ajratadigan nuqtalar paydo bo‘ladi, ularning har biri ustiga tenglamaning ildizlari to‘plamini yozamiz. Agar koordinata chizig‘ida barcha nuqtalarda  $x$  ning qiymatlari aniqlangan bo‘lsa, demak

bu yechim tugallanganligini ko'rsatadi. Bunday tenglamalarni yechishda trigonometrik ifodalarni, trigonometriya formulalar qo'llaniladi

**1-Misol.**  $\cos(x + a) - \sin(x - a) = 0$  a ning baarcha qiymatlari uchun tenglamani yeching.

**Yechish:** Keltirish formulalaridan foydalanib berilgan tenglamani quyidagi ko'rinishda ifodalaymiz:  $\cos(\frac{\pi}{2} - x - a) - \sin(x - a) = 0$  Tenglikning chap tomonini ko'paytuvchilarga ajratib olamiz:  $2 \sin(\frac{\pi}{4} - x) \cos(\frac{\pi}{4} - a) = 0$

Agar  $\cos(\frac{\pi}{4} - a) = 0$  bo'lsa tenglama ixtiyoriy haqiqiy  $x$  uchun o'rinli. Agar  $\cos(\frac{\pi}{4} - a) \neq 0$  bo'lib,  $\sin(\frac{\pi}{4} - x) = 0$  bo'lsa,  $x = \frac{\pi}{4} - \pi n, n \in \mathbb{Z}$ .

$\cos(\frac{\pi}{4} - a) = 0$  tenglamada  $a$  parametr qiymatini aniqlaymiz.

$$a - \frac{\pi}{4} = \frac{\pi}{2} + \pi k, k \in \mathbb{Z} \text{ bundan, } a = \frac{3\pi}{4} + \pi k, k \in \mathbb{Z}$$

**Javob:**  $a = \frac{3\pi}{4} + \pi k, k \in \mathbb{Z}$  da  $x \in \mathbb{R}, a \neq \frac{3\pi}{4} + \pi k, k \in \mathbb{Z}$  da  $x = \frac{\pi}{4} - \pi n, n \in \mathbb{Z}$ .

Odatda, topshiriq matnining notanishligi bunday masalalarni yechish tajribasi bo'lmagan o'quvchilarni chalg'itadi. Axir parametr qatnashgan masala nafaqat o'rganilgan qoidalar bo'yicha ba'zi hisob-kitoblarni amalga oshirish qobiliyatini, balki amalga oshirilayotgan harakatlarning maqsadini tushunishni ham o'z ichiga oladi. Bunday muammolarni hal qilish uchun diqqat va aniqlikka olib keladigan turli xil holatlarni ko'rib chiqish kerak.

**2-Misol.**  $\cos x \cdot \operatorname{ctg} x - \sin x = a \cos 2x$  (4) tenglama  $0 \leq x \leq 2\pi$  kesmada nechta yechimga ega?

**Yechish:**  $\operatorname{ctg} x$  funktsiya  $0 \leq x \leq 2\pi$  oraliqdagi  $0$  va  $\pi$  qiymatlarda aniqlanmaganligi sababli tenglama  $0 < x < \pi, \pi < x < 2\pi$  oraliqlarda aniqlangan. Tenglikning chap tomonini quyidagicha ixchamlab olamiz:

$$\cos x \cdot \operatorname{ctg} x - \sin x = \sin x \left( \frac{\cos^2 x}{\sin^2 x} - 1 \right) = \frac{\cos 2x}{\sin x} \quad (5)$$

(5) ifodani (4) tenglamaga qo'yib  $\cos 2x \left( \frac{1}{\sin x} - a \right) = 0$  ega bo'lamiz.

Ko'paytuvchilarni nolga tenglab  $\cos 2x = 0$  va  $\frac{1}{\sin x} - a = 0$  tenglamalarga ega bo'lamiz

a)  $\cos 2x = 0$  tenglama berilgan kesmada parametrning qiymatidan qat'iy nazar quyidagi 4 ta yechimga ega  $x = \frac{\pi}{4}, x = \frac{3\pi}{4}, x = \frac{5\pi}{4}, x = \frac{7\pi}{4}$

b)  $\frac{1}{\sin x} = a$  tenglama  $-1 < x < 1$  kesmada yechimga ega emas.  $|a| = 1$  ( $a=1$  yoki  $a=-1$ ) da  $x = \frac{\pi}{2}$  yoki  $x = \frac{3\pi}{2}$  yechimga ega.  $|a| > 1$  da esa tengsizlik berilgan kesmada ikkita yechimga ega.



$a = \sqrt{2}$  uchun ushbu yechimlar birinchi tenglama yechimlariga to'g'ri kelishini unutmashlik kerak Javobda  $a$  ga bog'liq yechimlarning mumkin bo'lgan sonini sanab o'tamiz.

**Javob:**  $|a| < 1$  va  $a = \sqrt{2}$  da 4 ta yechim,  $|a| = 1$  da 5 ta yechim,  $|a| > 1$  va  $a \neq \sqrt{2}$  da 6 ta yechim

Parametr qatnashgan ayrim masalalarda funksiya grafikalarini o'rganish orqali osongina yechish mumkin. Grafik usul, shuningdek parametr qatnashgan tenglama va tengsizliklarni yechishning tezkor usulidir. Tenglamani grafik usulda yechish bitta dekart koordinatalar sistemasida ikkita funksiya grafikalarini chizish va ularning kesishish nuqtalarini topishdan iborat bo'lib, bu nuqtalarning absissalari tenglamaning ildizlarini beradi[4].

**3-Misol.**  $\cos \sqrt{a^2 - x^2} = 1$  tenglama 8 ta yechimga ega bo'ladigan  $a$  ni qiymatlarini aniqlang

**Yechish:**

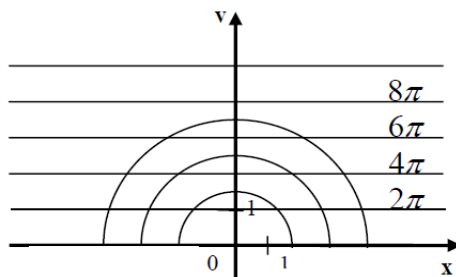

$\sqrt{a^2 - x^2} = 2\pi k$ ,  $k \in \mathbb{Z}$  ga egamiz.  $y_1 = \sqrt{a^2 - x^2}$  va  $y_2 = 2\pi k$  funksiyalar grafikalarini qaraymiz. Ulardan birinchisi markazi (0;0) koordinata boshida bo'lib, radiusi  $|a|$  ga teng bo'lgan yarim aylana oilasini, ikkinchisi absissa o'qiga parallel to'g'ri chiziqlar oilasini ifodalaydi. Berilgan tenglamaning ildizlari soni 8 ta bo'lishi uchun yarim aylana radiusi  $6\pi$  dan katta  $8\pi$  dan kichik, ya'ni  $6\pi < a < 8\pi$  bo'lishi kerak. **Javob:**  $-6\pi < a < -8\pi$  yoki  $6\pi < a < 8\pi$

**4-Misol.**  $\sin ax < \frac{1}{2}$  tengsizlikni yeching.

**Yechish:**  $\sin ax < \frac{1}{2}$ ;  $-\frac{7\pi}{6} + 2\pi n < ax < \frac{\pi}{6} + 2\pi n$ ,  $n \in \mathbb{Z}$

Agar  $a = 0$  bo'lgan holda  $\sin 0x < \frac{1}{2}$  tengsizlik  $x$  ning ixtoriy haqiqiy qiymati uchun o'rinli.

Agar  $a > 0$  bo'lsa,  $\frac{1}{a}(-\frac{7\pi}{6} + 2\pi n) < x < \frac{1}{a}(\frac{\pi}{6} + 2\pi n)$ ,  $n \in \mathbb{Z}$

Agar  $a < 0$  bo'lsa,  $\frac{1}{a}(-\frac{7\pi}{6} + 2\pi n) < x < \frac{1}{a}(\frac{\pi}{6} + 2\pi n)$ ,  $n \in \mathbb{Z}$ .

**Javob:**  $a = 0$  da  $x \in \mathbb{R}$ ,  $a > 0$  da

$\frac{1}{a}(-\frac{7\pi}{6} + 2\pi n) < x < \frac{1}{a}(\frac{\pi}{6} + 2\pi n)$ ,  $n \in \mathbb{Z}$ ;  $a > 0$  da,

$\frac{1}{a}(-\frac{7\pi}{6} + 2\pi n) < x < \frac{1}{a}(\frac{\pi}{6} + 2\pi n)$ ,  $n \in \mathbb{Z}$

**5-Misol.**  $\sin^2 7x + (2a + 1)\sin 7x + a - 5 < 0$  (6) tengsizlikni yeching.

**Yechish:** (6) tengsizlikda  $y = \sin 7x$  deb belgilash kiritamiz. U holda (6) tengsizlik  $y^2 + (2a + 1)y + a - 5 < 0$  (7) ko‘rinishda ifodalanadi.

Agar ixtiyoriy  $y \in [-1; 1]$  (7) tenglikni qanoatlantirsa, (6) tengsizlik ixtiyoriy haqiqiy son uchun o‘rinli bo‘ladi. Bu faqat  $[-1; 1]$  kesma  $f(y) = y^2 + (2a + 1)y + a - 5$  kvadratik funksiya ildizlari orasida yotgandagina bo‘ladi.

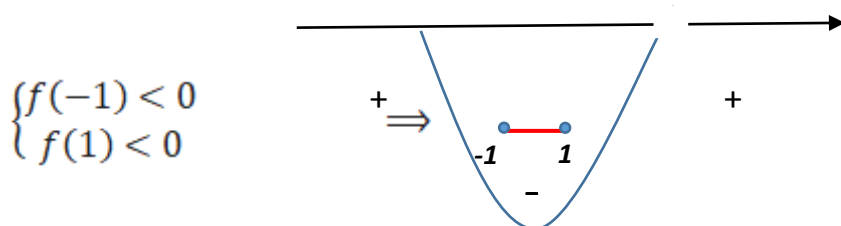

$$\begin{cases} 1 - 2a - 1 + a - 5 < 0 \\ 1 + 2a + 1 + a - 5 < 0 \end{cases} \Leftrightarrow \begin{cases} a > -5 \\ a < 1,5 \end{cases}$$

**Javob:**  $-5 < a < 1,5$

Parametr qatnashgan trigonometrik tenglama va tengsizliklar uchun yoki parametrni o‘z ichiga olgan barcha tenglama va tengsizliklar uchun yagona yechim usuli yo‘q. Har bir topshiriqning yechimi alohida o‘rganishdir. Faqat bir xil turdagi (bir xil tuzilgan) tenglama va tengsizliklarda bir xil yechim usullari qo‘llaniladi. Parametr qatnashgan masalalar ba’zi bir aniq mantiqiy fikrlarni talab qiladi va talabalar uchun matematik masalalarni yechish usullarini tushunishda bir pog‘ona yuqoriga ko‘tarilgan kichik tadqiqot ishlarini aks ettiradi.

Parametr qatnashgan trigonometrik tenglama va tengsizliklar eng sodda trigonometrik tenglama va tengsizliklarni o‘rganish davomida hamda trigonometriya bo‘limini takrorlashga doir masalalar yechish darslarida berib borilishi maqsadga muvofiq. Bunda o‘rganilgan tenglama yoki tengsizlik turiga doir parametr qatnashgan misollardan foydalanilsa, maktab o‘quvchilari uchun parametr tushunchasiga odatlanib qolish ancha oson bo‘lar edi, bundan tashqari, parametr qatnashgan tenglama va tengsizliklarni yechish matematika faniga qiziqishni ortishiga, mantiq va matematik madaniyatni rivojlanishiga hissa qo‘shadi. Bunday o‘quvchilar trigonometriya bo‘yicha bilimlarini kengaytiradilar, chuqurlashtiradilar va tadqiqot qobiliyatlarini rivojlantiradilar.

### Adabiyotlar

1. Kabansova L.R., “Trigonometrik tenglamalar va tengsizliklar” Talabanning 44.03.01. malaka oshirish sohasidagi bitiruv malakaviy ishi, Belgorod 2018-yil.

2. Nazarova O.V., Soloshchenko M.Yu., Parametr qatnashgan tenglama va tengsizliklarni yechish bo'yicha uslubiy tavsiyalar. "Ilm Hiyoboni ilmiy va amaliy elektron jurnali" №5 (21) 2018 yil, [www.alley-science.ru](http://www.alley-science.ru)

3. Gunasheva M.G., Mextiev M.G., Eskandarov A.A. "Parametr qatnashgan tenglamalar va tengsizliklar". Maxachqal'a, 2010-yil.

4. Kojuxov C.K. "Parametr qatnashgan tenglamalar va tengsizliklar". (Matematika o'qituvchilari, pedagogika universitetlarining matematik mutaxassisliklari talabalari, abituriyentlar uchun o'quv qo'llanma), Oryol, 2013-yil, 42-bet.

## **YOSHLARNI IJTIMOIIY-AXLOQIY SIFATLARINI SHAKLLANTIRISHDA TELEKO'RSATUVLARDAN FOYDALANISHNING SAMARADORLIGI**

**Ortiqova Z.N. – Farg'ona davlat universiteti o'qituvchisi**

**Annotatsiya.** Ushbu maqolada o'quvchi–yoshlarning ijtimoiy-axloqiy sifatlarini shakllantirishda televideniyaning roli, ahamiyati va foydali afzalliklari berib o'tilgan. Maqolada shu masalada Prezidentimiz ma'ruzalaridan keng va o'rinli foydalanildi. Jumladan, tarbiyada tanaffus bo'lmasligi kerak. Bu esa o'quvchilarni ijtimoiy-axloqiy sifatlarini shakllantirishda televideniyaning rolini yanada oshirishga zamin bo'ladi.

**Kalit so'zlar:** Ijtimoiy tarmoq, ommaviy madaniyat, Zoom internet platformasi, vebinar, onlayn konferensiya

## **ЭФФЕКТИВНОСТЬ ИСПОЛЬЗОВАНИЯ ТЕЛЕПЕРЕДАЧ В ФОРМИРОВАНИИ СОЦИАЛЬНЫХ И НРАВСТВЕННЫХ КАЧЕСТВ МОЛОДЕЖИ**

**Ортыкова З.Н. - преподаватель Ферганского государственного  
университета**

**Аннотация.** В статье рассматриваются роль, значение и польза телевидения в формировании социальных и нравственных качеств учащихся. В статье широко и правильно использованы доклады Президента по этому поводу. В частности, не должно быть перерывов в обучении. Это еще больше повысит роль телевидения в формировании социально-этических качеств учащихся.

**Ключевые слова:** Социальные сети, популярная культура, интернет-платформа Zoom, вебинар, онлайн-конференция

## **EFFICIENCY OF USING TELEVISION IN THE FORMATION OF SOCIAL AND MORAL QUALITIES OF YOUTH**

**Ortiqova Z.N. - Teacher of Fergana State University**

**Annotation.** This article discusses the role, importance and benefits of television in the formation of socio-ethical qualities of students. The articles of the President of the Republic of Uzbekistan on this issue were widely and appropriately used in the article. In particular, there should be no break in education. This will further enhance the role of television in shaping the socio-ethical qualities of students.

**Key words:** Social networking, popular culture, Zoom internet platform, webinar, online conference.

Bugungi kunda fan-texnikaning jadal taraqqiyoti sharoitida har bir davlat o'zining istiqbol rejalarini belgilar ekan, kelajakda ushbu rejalarini amalga oshiruvchi yosh avlodni qobiliyatlarini rivojlantirishga, intellektual salohiyatini yuksaltirishga, ma'anaviyatini, umuminsoniy madaniyatini boyitishga alohida e'tibor berishi davr talabidir. Shu sababli mamlakatimizda barkamol avlodni shakllantirish, yoshlarni ma'naviy-axloqiy va jismonan sog'lom etib tarbiyalash, ularni olib borilayotgan islohotlarning faol ishtirokchisiga aylantirishga qaratilgan chora-tadbirlar izchil amalga oshirilmoqda. Insoniyat taraqqiyotining asrlar sinovidan o'tgan qat'iy qonuniyatlari va talablari bor. Har qanday taraqqiyotning asosi axloqdir. Har qanday tanazzulning sababi esa axloqsizlik, ma'naviy qadriyatlarining unutilishi va oyoq osti qilinishidir. Axloqiy me'yorlar, ma'naviy chegaralar, inson xatti-harakatini tartibga solib turadigan talablar buzilgan, uning o'rnida cheksiz erkinlik berilgan joyda parokandalik yuzaga kelaveradi.

Bugun jamiyatimizning ommaviy axborot vositalarisiz tasavvur qila olmaymiz. Jamiyatdagi ijtimoiy, siyosiy jarayonlardagi yetakchi o'rinni egallashini hisobga olgan holda, ommaviy axborot vositalari hatto to'rtinchi hokimiyat darajasiga ko'tarildi.

XIX-XX asrlarga kelib telegraf, telefon vositalarining yaratilishi, radio va televideniyaning kashf etilishi davlatlarning kommunikatsion ehtiyojlarining qondirib qolmay siyosiy targ'ibotga ham inqilob yasadi. Odatda ommaviy axborot vositalari deyilganda ko'z oldimizga televideniya, radio, gazeta va jurnallar kelar edi. Yaqin to'rt, besh yil misolida tahlil etadigan bo'lsak qaysidir ma'noda bular safi ortdi. Endi axborotni ishlab chiqarish, qayta ishlash, tezkorlik bilan yetkazishda ijtimoiy tarmoqlar yetakchilikni qo'lga oldi desam mubolag'a bo'lmasa kerak. Qadimda xabarlar yetkazish chopar, elchi, savdogar va kabutarlar zimmasiga yuklangan bo'lsa,

internet tarmog‘ining dunyo bo‘ylab keng quloch yoyishi axborot olami uchun ham misli ko‘rilmagan qulayliklar olib keldi. Dunyoning inson qo‘nim topgan joyi borki, ro‘y bergan voqea va hodisa sanoqli soniyalar ichida jaxon afgor ommasiga namoyon bo‘lmoqda. Bugungi kunda siyosiy maydondagi globallashuv jarayonini tezlashishida ham aynan internetning, ijtimoiy tarmoqlarning o‘rni beqiyosligini ko‘ramiz.

Dastlabki ijtimoiy tarmoqlar sifatida foydalanganimiz Odnoklassniki, Wahtsap ko‘rinishida boshlangan bo‘lsa, bora-bora rivojlanib, ko‘p funksiyali bo‘lib, ishlatuvchi uchun qulayliklari ortib, xilma-xil ko‘rinishdagilari yaratilmoqdaki, hozirda Telegram, Imo, Instagram, Facebook, Youtube, Twitter, Viber kabi tarmoqlardan deyarli barcha foydalanib kelmoqda. Ushbu tarmoqlarni inosoniyat uchun katta qulayliklar olib keldi. Xususan, tarmoqlarda bilim berish, ta‘lim funksiyasi, yangiliklar tarqatish, axborot funksiyasi, reklama, e‘lon berish, tijorat funksiyasi, tibbiy tavsiyalar kabi foydali tarmoqlarni ko‘plab topish mumkin. Shuningdek ko‘ngilochar, o‘zaro muloqot qilish kabi imkoniyatlarga ega bo‘lgan ko‘plab kanallar, guruhlar mavjud. Shunday qilib ushbu tarmoqlarda yetti yoshdan yetmish yoshgacha foydalanishi mumkin bo‘lib, istalgan axbortni qabul qilib olish, do‘stlarga ulashish, uzoq yaqindagi tanish-notanishlar bilan muloqot qilish, yangidan-yangi do‘stlar orttirish imkoniyatlari mavjud. Afsuski, ushbu imkoniyatlarni suiste‘mol qilib, xufiyona mablag‘ orttirayotgan, buzg‘unchilik, faxsh, “ommaviy madaniyat”, ekstrimistik g‘oyalarni targ‘ib etib insonlar ongini zaharlab kelayotganlar ham kuzatilmoqda. Ayniqsa, bunday uchar “targ‘ibotchilar” to‘riga balog‘at yoshidagi o‘spirin yoshlar tushib qolayotganligi masalaga yana ham jiddiyoq tus berib, chuqurroq o‘ylash va tahlil etishni talab etadi. Buning yechimi esa faqat ma‘rifatli va ilmi bo‘lishdir. Inson faqat ma‘rifatli bo‘lish natijasida o‘z shaxsiy manfaatlarini jamiyat manfaatlari bilan hamohang qo‘ya oladi. Inson jamoa, millat va davlat manfaatlarini ifoda etish va qondirish uchun qanchalik faollik ko‘rsata olsa, shu darajada o‘zining manfaatlari ham qonib borishini anglab shaxsning ma‘rifatlilik darajasi ortib boradi.

Haqiqiy barkamol va ma‘rifatli insonda jamiyatdagi barcha manfaat va ehtiyojlarni kelishtirish va muvofiqlashtirishga intilish, bu faoliyatni u xuddi o‘zining umri mazmunidek xis qilish xarakteri shakllanadi. Albatta, ma‘rifatli insonni shakllantirish tabiiy holda, o‘z-o‘zidan ro‘y bermaydi. Buning uchun jamiyat, davlat, jamoatchilikning o‘zaro hamkorlikdagi keng va chuqur sa‘yi-harakatlari va faoliyatlari talab etiladi. Buning uchun esa hozirgi sharoitda ta‘lim-tarbiya jarayonlarini televideniya orqali samarali foydalansa bo‘ladi. Bugun maktabgacha ta‘lim tizimidan oliy ta‘lim tizimigacha onlayn dars va vebinarlar bo‘lib o‘tmoqda. Bir qator universitetlar jahonning yetakchi o‘quv dargohlari bilan onlayn konferensiya, vebinarlar uyushtirdi. Qisqa muddatda yangi sharoitga moslashishga to‘g‘ri keldi, Zoom internet platformasida ishlash misli ko‘rilmagan imkoniyatlarni

berdi. Nafaqat professor-o'qituvchilar, balki o'quvchi-talabalar ham yangi ko'nikmalarga ega bo'ldi. Bu orqali ilm sirlari berib borilmoqda hamda o'quvchi-talabalarning ijtimoiy-axloqiy ko'nikmalari yanada mustahkamlanib borilmoqda.

“Teleauditoriyaning kengligi. Binobarin, televideniyaning auditoriyasi barcha yoshdagi fuqarolarni va ijtimoiy guruhlarni qamrab oladi. Shu bois, uning yordamida butun millatga (ba'zida esa xalqaro jamoatchilikka) murojaat etish mumkin [1].

O'zbekiston Respublikasi Prezidenti Shavkat Mirziyoyev raisligida 2021-yilning 19-yanvar kuni ma'naviy-ma'rifiy ishlar tizimini tubdan takomillashtirish, bu borada davlat va jamoat tashkilotlarining hamkorligini kuchaytirish masalalari bo'yicha o'tkazilgan videoselektorda farzandlarimizga milliy qadriyatlarimiz ruhida ta'lim-tarbiya berish, ma'naviyatli, ma'rifatli qilib o'stirish, ularni turli yot g'oyalar tahdididan himoya qilish, kelajakka intilib yashashga o'rgatish va bunda ota-onalar mas'uliyatini oshirish muhimligiga e'tibor qaratildi.

“Jamiyat hayotining tanasi iqtisodiyot bo'lsa, uning joni va ruhi ma'naviyatdir”, – dedi davlatimiz rahbari. Shu ma'noda, tana hech qachon jon va ruhsiz bir butun bo'lolmaganidek, ma'naviyatsiz, ta'lim-tarbiyasiz ham iqtisodiy rivojlanishga erishib bo'lmaydi. Mustaqil teran fikrga ega, o'tmishga yuksak e'tiqodi bor millatgina ezgulik, taraqqiyot yo'lida g'oyalari mushtarak holda rivojlana oladi. Ma'naviy birlashuvi bilan yuksalgan xalqni esa hech qanday yot g'oya o'z domiga torta olmaydi, yo'lidan og'dirolmaydi. Tarbiyada tanaffus bo'lmasligi kerak. Oila, bog'cha, maktab, oliy ta'limda bu jarayon bir-birini to'ldirgan holda, uyg'unlikda davom etishi lozim. Ana o'shanda kuchli ma'naviyatga ega, dunyoqarashi keng, bilimli avlodni tarbiyalay olamiz. Albatta, farzandlar tarbiyasida jamiyat, mahalla yoki maktab emas, eng avvalo ota-ona mas'ul. Ya'ni, har bir ota-ona o'z farzandi uchun javobgar bo'lishi, mas'uliyatni his qilishi maqsadga muvofiq” [2]. Bu borada Ommaviy axborot vositalari katta ahamiyat kasb etadi.

Jumladan, E.Dennisning “Ommaviy axborot vositalari tafakkurimizni shakllantiradi, fikrlarimiz va qarashlarimizga ta'sir ko'rsatadi, ma'lum xulq-atvor turlariga, masalan, ma'lum nomzod uchun ovoz berishimizga turtki beradi” [3], degan bo'lsa, boshqa muallif O.V.Kuzmen fikricha, fuqarolar xulq-atvoriga ommaviy axborot vositalarining ta'siri ma'lum jamoatchilik fikrini vujudga keltirish orqali amalga oshiriladi.

Hozirgi kunda Respublikamizda 1500 dan ziyod ommaviy axborot vositasi faoliyat ko'rsatmoqda. Birgina O'zbekiston Milliy teleradiokompaniyasi tarkibidagi telekanallarning bir sutka davomidagi umumiy efir vaqti 616 soatni tashkil etmoqda. Holbuki, mustaqillikdan oldin bu raqam bor-yo'g'i 48 soatga teng edi, xolos [4].

Televideniyaning ijtimoiy ongga ta'sirchanligi yuqoridagilar bilan birga, uning narxi gazeta, jurnal, kitoblarga qaraganda ancha arzonligi bilan ham tavsiflanadi. Bu borada V.A.Malsev to'g'ri ta'kidlab o'tganidek, inson tabiatan



eshitgan va o'qigan narsasidan ko'ra o'z ko'zi bilan ko'rgan voqelikni esda saqlay olishi sababli ham asosiy e'tiborni televideniya qaratadi. Xususan, Germaniyada fuqarolar televizor ko'rishga gazeta – kitob o'qishga qaraganda 5,3 marotaba ko'p vaqt sarflaydilar .

Davlatimiz rahbari ma'naviyat haqida gapirib “Agar jamiyat hayotining tanasi iqtisodiyot bo'lsa, uning joni, ruhi ma'naviyatdir”, dedi. Bu dunyoda kuchli iqtisodiy taraqqiyot ham ma'naviy tanazzul oldida ojiz qolayotgan, odamlar moddiy jihatdan boyisalar-da, ma'naviy jihatdan qashshoqlashib, ayrim tabaqalarda madaniyatsizlik-madaniyat, axloqsizlik-zamonaviylik, tubanligu-fahsh hayotning mazmuni deb jar solinayotgan bir paytda, bashariyatda yuksak insoniylik bardavomligi uchun ma'naviy-axloqiy fazilatlar naqadar muhim ahamiyatga ega ekanligini anglaymiz.

Buyuk mutafakkilar Voiz Koshifiyning “Insonning qadr-qimmatini uning mol-mulki yoki ijtimoiy kelib chiqishi bilan emas, balki ma'naviy qiyofasi, axloqiy sifatlari bilan o'lchanadi”, degan ta'kidlari fikrimizga dalil bo'la oladi.

Qadim zamonlardan boshlab barkamol insonni shakllantirishning asosiy mezoni sifatida aqliy yetuklik, sog'lom fikr, yuqori iste'dod, ijodkorlik, yaxshi xulq, ma'rifat tarbiyasini shakllantirish tushuniladi.

Sharq uyg'onish davri mutafakkirlarining fikricha, pokiza xulq-atvor, go'zal axloq-odob, halollik, ilohiy ma'rifat komil insonlik darajasiga yetish manbaidir. Komil insonlarga millatning yorqin ko'zgusi bo'lishi mumkin. Faqat ma'naviyatli va ma'rifatli insonlarga xalq va davlat manfaati, ravnaqi yo'lida mehnat qilishga qodirdirlar. Mashhur Sharq mutafakkiri Shayx Aziziddin Nasafiy komil inson fazilatlarini haqida gapirib, uning yuksak axloqli, o'zini anglagan, dunyoviy va ilohiy bilimlarni egallagan ma'naviyatli va ma'rifatli bo'lishi zarurligini aytadi: “Bilgilki, Komil inson deb, shariat, tariqat va haqiqatda yetuk bo'lgan odamga nisbatan aytadilar va agar bu iborani tushunmasang, boshqa ibora bilan aytayin: bilgilki, komil inson shunday insondirkim, unda quyidagi to'rt narsa kamolga yetgan bo'lsin: yaxshi so'z, yaxshi fe'l, yaxshi axloq va maorif”[5].

Xulosa o'rnida shuni aytish kerakki, Davlatimiz rahbari yaqinda bo'lib o'tgan yig'ilishda qalblarimizni uyg'otuvchi bir fikrni aytdilar: “Buyuk ajdodlarimiz o'zlarining ilmiy va ijodiy kashfiyotlari bilan dunyoga ustozlik qilishgan. Boshqalarga ergashmagan, balki boshqalarni o'z ortidan ergashtirgan. Biz ham ergashuvchi emas, ergashtiruvchi kuchga ega xalq bo'lishimiz shart. Aks holda, taraqqiyot yo'lidan chekkaga chiqib, yana tanazzul botqog'iga botamiz. Otabobolarimiz erishgan marralarni osongina boy berib qo'yamiz. Bu ajdodlar ruhiga, kelajak avlodlarimizga xiyonat emasmi? Bu sohada bugun shoshilinch choralar ko'rmasak, ertaga kech bo'ladi”[6]. Bu ergashtirishga munosiblik zamirida avvalo ilmu ma'rifat, go'zal axloq, adolat, xalparvarlik, odamiylikda sobitlik turadi. Ezgulik

yo'lida dunyo jaholatga emas, ma'rifatga ergashadi. Dunyo razolatga emas, adolatga ergashadi. Dunyo adovatu nafratga emas, mehru muhabbatga ergashadi.

### **Adabiyotlar**

1. O'zbekiston Respublikasi "Mualliflik huquqi va turdosh huquqlar to'g'risida"gi Qonuni // O'zbekiston Respublikasi qonun hujjatlari to'plami, 2006-y., 28-29-son, 260-modda; Qonun hujjatlari ma'lumotlari milliy bazasi, 19.04.2018-y., 03/18/476/1087-son.

2 O'zbekiston Respublikasi Prezidenti Shavkat Mirziyoyev raisligida 2021-yil 19-yanvar ma'naviy-ma'rifiy ishlar tizimini tubdan takomillashtirish, bu borada davlat va jamoat tashkilotlarining hamkorligini kuchaytirish masalalari bo'yicha videoselektor, Xalq so'zi gazetasi, 2021-yil 20-yanvar, № 13 (7793)

3. O'zbekiston Respublikasi "Ommaviy axborot vositalari to'g'risida"gi Qonuni(yangi tahriri)//Qonun hujjatlari ma'lumotlari milliy bazasi, 19.04.2018-y., 03/18/476/1087-son.

4. Odilqoriyev X.T.,G'oyibnazarov Sh.G'.Siyosiy madaniyat. – T., 2004.

5 Komilov N. Tasavvuf yoki komil inson axloqi. 1-kitob.-Toshkent: Yozuvchi, 1996, 147-bet. 6 <https://xs.uz/.25.08.2020> yil

6. Mirziyoyev Sh.M. Milliy taraqqiyot yo'limizni qat'iyat bilan davom ettirib, yangi bosqichga ko'taramiz. – T.: " O'zbekiston", 2017. – B.498.

## **TALABALARDA INGLIZ TILI YOZUVI KO'NIKMALARINI RIVOJLANTIRISH**

### **Pirmatova S.T. - Toshkent davlat pedagogika universiteti o'qituvchisi**

**Annotatsiya.** Maqolada yozma muloqot madaniyatini ingliz tilida o'qitishning oliy o'quv yurtida ta'lim muhitiga joriy etish samaradorligi ko'rsatilgan. Jahon hamjamiyati talablari va me'yorlariga javob beradigan zamonaviy mutaxassisning kasbiy vakolatlarini to'laqonli shakllantirish uchun yozuv madaniyatini rivojlantirishning ahamiyati asoslangan.

**Kalit so'zlar:** yozuv qobiliyati, kasbiy raqobatbardoshlik, bozor talablari, ingliz tili, talabalar

## **РАЗВИТИЕ НАВЫКОВ ПИСЬМА НА АНГЛИЙСКОМ ЯЗЫКЕ У СТУДЕНТОВ**

**Пирматова С.Т. - преподаватель Ташкентского государственного педагогического университета**

**Аннотация.** В статье показана эффективность обучения культуре письменного общения на английском языке в высшем образовательном учреждении. Обоснована значимость развития культуры письма для полноценного формирования профессиональной компетентности современного специалиста, удовлетворяющей запросам и стандартам мирового сообщества.

**Ключевые слова:** навыки письменной речи, профессиональная конкурентоспособность, требования рынка, английский язык, студенты

## **DEVELOPMENT OF ENGLISH WRITING SKILLS IN STUDENTS**

**Pirmatova S.T. - Teacher of Tashkent State Pedagogical University**

**Annotation.** The article shows the effectiveness of teaching a culture of written communication in English in the educational environment of higher institution. It justifies culture in written communication as a significant integral part of undergraduates' professional competence, which meets the requirements and standards of the contemporary global community.

**Key words:** writing skills, professional competitiveness, market requirements, English, undergraduates

Rivojlanayotgan O'zbekiston universitetlari o'z talabalarining ko'p madaniyatli vakolatlarini shakllantirish zarurligini tushunib bitiruvchilarining ma'lumotlarini xalqaro mehnat bozorida yuqori baholanishini ta'minlashga harakat qilyapti. Ko'p madaniyatli vakolatlarga milliy madaniyat va uning yutuqlari, boshqa odamlar va ularning o'ziga xos xususiyatlarini tushunish, boshqalarga hurmat, bag'rikenglik va boshqa madaniyat vakillari bilan istiqomat qilish va hamkorlik qobiliyatini bilish kiradi [1]. Shu nuqtayi nazardan ta'kidlash kerakki, talabalarga chet tillari hamjamiyatida raqobatbardosh mutaxassis sifatida muvaffaqiyatli shakllanishini ta'minlaydigan fanlarga ko'proq e'tibor qaratilmoqda. Bugungi kunda o'qituvchilik kasbiga qo'yiladigan talablar globallashuv va mamlakatlar o'rtasidagi xalqaro aloqalarning kengayishi va jamiyatning axborot xabardorligi va ko'plab universitetlarning Bolonya jarayoniga kirishi sharoitida bir necha o'n yillar oldingi talablardan sezilarli darajada farq qiladi.

Bugungi kunda o'qituvchilar uchun o'z mavzusini bilish va uni o'quvchilariga mohirlik bilan o'rgatish yetarli emas. Ular o'zlarining xatti-harakatlarini bozor sharoitlariga moslashtira olishlari va ularga moslashishlari, agar kerak bo'lsa, o'z faoliyatlarini o'zgartirishi va o'quvchilarga xuddi shu narsani o'rgatishi kerak. Xususan, chet tillar o'qituvchilarini tayyorlash aloqa, savodxonlik, shu jumladan yaxshi tarbiyalangan nutq, kasbiy vakolatlarning muhim tarkibiy qismi sifatida qaraladi.

Muloqot madaniyati, shu nuqtayi nazardan, quyidagi lingvistik va ekstralingvistik ko'nikmalarning birligi sifatida olib boriladi[2; 7-b.]:

- munozarani olib borish qobiliyati;
- turli kommunikativ sharoitlarda ekspresiv lingvistik vositalardan foydalanish qobiliyati;
- hazilni tushunish qobiliyati;
- to'g'ri artikulyatsiya, o'qitilgan ovoz;
- nutqda mimika va imo-ishoralardan oqilona foydalanish;
- standart ingliz tilida gapirish va yozish qobiliyati.

Nafaqat og'zaki, balki yozma ravishda ham muloqot qilish qobiliyati kasbiy vakolatning ajralmas qismi, bo'lajak mutaxassisning professionalligi uchun zaruriy shartdir. Yozishni yaxshi bilish (yozuv asoslari, yozuv turlari, odob-axloq qoidalari va hujjat uslubiga muvofiq ish yuritish qoidalari, kompozitsiya qonunlari, ishontirish, bahslashish texnikasi va boshqalarni bilish), adabiy muharrirlik mahorati, o'z asarlarini yaratish qobiliyati bugungi kunda xalqaro aloqalarning faol rivojlanishi va yagona global makon yaratilishi sharoitida tilshunos kadrlarni tayyorlashda juda muhim rol o'ynaydi. Shunday qilib, bo'lajak tilshunoslik o'qituvchilarida yozma ingliz tilidagi muloqot madaniyatni shakllantirish muammosi birinchi o'ringa chiqadi. Bundan tashqari, "Madaniyatlararo muloqot" fani bo'yicha o'qitish amaliyoti va asosiy ta'lim dasturlari mazmunini o'rganish shuni ko'rsatadiki, bugungi kunda oliy o'quv yurtlarida ingliz tilida yozuv ko'nikmasi madaniyatini shakllantirishga qaratilgan jarayon sust. Bunday vaziyatni yuzaga kelishining asosiy sabablari, bizning fikrimizcha, kelajakdagi kasbiy faoliyat uchun yuqori malakali tilshunos kadrlarni tayyorlash jarayonining nazariy va uslubiy asoslari va uslubiy ta'minotining moslashuvchanligi va adekvatligi, shuningdek, ingliz tili yozuv muloqoti madaniyatini shakllantirishga yo'naltirilgan tilshunos talabalarni maqsadli tayyorlash fikri ilgari suriladi.

Yuqorida aytib o'tilgan muammolarga yechim topishga intilib, biz A.A.Egurnovning [3; 11-b.] o'ziga xos o'quv uslubini tatbiq etdik, u o'quvchilarning yozish madaniyatini rivojlantirish va takomillashtirishga qaratilgan tadbirlar va amaliyotlar majmuini o'z ichiga oladi. Masalan, quyidagilarni o'z ichiga oladi:

- 1) Yozma xabar tuzilishi va esse yozishni doimiy mashq qilish bo'yicha ishlash;
- 2) Insho muammosini aqliy hujum, klasterlash yoki aqlni xaritalash, kontur, free writing va boshqalar orqali guruh muhokamasi;
- 3) tinish qoidalarini o'rganish va yozma naqsh va matnlarni tahlil qilish orqali ingliz va rus tinish belgilarining o'ziga xos xususiyatlarini o'rganish;
- 4) Xatolarni topish va tuzatish orqali turli xil nutq qismlarining so'z hosil bo'lishini o'rganish, eng maqbul sinonim / antonimni tanlash, kontrastli kontekstdagi frazemalarning ma'nosini aniqlash;
- 5) epiteziyalar va metaforalarni o'rganish, o'quvchilarga yaxshi mavzudagi jummalarni yozish, juda keng yoki o'ta tor fikrlardan voz kechish, bir nechta mavzulardan bitta mavzuni tanlash imkoniyatini berish;

6) Asosiy leksik va grammatik aloqalarni tahlil qilish, ulardan turli xil sharoitlarda foydalanish, alohida gaplarni paragrafga birlashtirish;

7) imlo qoidalarini o'rganish, imloda keng tarqalgan qonuniyatlarni aniqlash, turli janrdagi insholar va matnlardagi xatolarni tuzatish;

8) mavzuning yaxshi tavsifini yaratish va dalillarni kengaytirish uchun kirish so'zlari va iboralarini o'rganish;

9) vaqt ketma-ketligini qayta ko'rib chiqish orqali turli xil matnlarning vaqt oralig'ini aniqlash;

O'qitish texnikasi va majmuini o'quv jarayoniga qo'shilishi magistrantlarga yozma ishlarni tuzish va baholashda katta yordam berdi. O'qitish texnikasining ta'siri quyidagi kasbiy xususiyatlar va xususiyatlarning rivojlanishining yuqori darajasini o'z ichiga oladi:

- tashkilot;
- tezkor fikrlash;
- ijodkorlik;
- tanqidiy fikrlash;
- boy so'z boyligi;
- asosli va dalillarga asoslangan fikr;
- samarali yechim topish qobiliyati;
- o'zini o'zi ishonch.

Yozish kursini tugatgandan so'ng, talabalarning ingliz tili yozuvidagi bilim va ko'nikmalaridagi ijobiy tomonga siljishi aniq. Aksariyat talabalarning insho yozishda hali ham ba'zi qiyinchiliklarga duch kelishlari mumkin. Ammo bitiruv chog'ida yoki magistraturaning ilk yilida o'qish boshidagi natijalar bilan taqqoslaganda yozuv madaniyati darajasining sezilarli darajada oshganligini namoyish etmoqda.

Bugungi kunda o'qituvchilar o'quvchilarni ingliz tilida yozma ravishda o'z fikrlarini mantiqiy, stilistik va orfografik jihatdan to'g'ri shakllantira olmaslik kabi muammolarga tez-tez duch kelmoqdalar. Yozma nutq madaniyati darajasining sezilarli pasayishi munosabati bilan biz oldimizga o'quvchilarning yozuv madaniyatini sezilarli darajada oshiradigan shunday pedagogik shart-sharoitlarni aniqlash, yaratish va o'quv jarayoniga joriy etish vazifasi qo'yildi.

An'anaviy metodika amaliy, vizual, og'zaki o'qitish usullaridan foydalangan holda ingliz tilining turli jihatlarini (grammatika, so'z boyligi, morfemika, stilistika, punktuatsiya) puxta o'rganishni o'z ichiga oladi. Kommunikativ texnikani biz yozma xabarlarining o'ziga xos turlarini o'rganish va yaratishda foydalanamiz. Uning an'anaviy metodikadan asosiy farqi shundaki, u tinglovchilar tomonidan faol muloqotga yo'naltirilgan o'qitishning innovatsion usullaridan foydalanishni o'z ichiga oladi[4; 67-b.].

O'qituvchilarning minimal ishtiroki quyidagicha belgilanadi:

- faol o'qitish usullari ("aqliy hujum", aniq vaziyatlarni tahlil qilish, "avtomatik yozish" va hk);
- ish usuli;



- mini loyihalar (individual ijodiy faoliyat);
- xulosa qilish (ma'ruza qilgan talabalar faoliyatini tahlil qilish: xatolarni qidirish, boshqa asarlar bilan taqqoslash; hisobotlarning qiziqarli, tushunarsiz ma'lumotlariga oydinlik kiritish);
- kooperatsiyaga asoslangan o'qitish usullari (jufflikda ishlash, mini guruh);
- muammoni o'rganish usuli (munozaralar, muammoli vaziyatlarni hal qilishda nizolar).

Ingliz tilida yozma nutq madaniyatini o'rgatishda yondashuvlarni tanlashda ham eklektizm yotadi. Biz turli xil va biroz qarama-qarshi yondashuvlardan foydalanamiz: samarali, protsessual va janr [5].

Mahsuldor va janrli yondashuvlar an'anaviy metodologiya uchun asos bo'lib xizmat qiladi, kommunikativ usul uchun esa protsessual usul. Mahsulot esa yozma matn va janr

U yoki bu asar har qanday yozma xabarning doimiy tarkibiy qismidir, faqat uning mazmuni va uslubiy yo'nalishi o'zgaradi. Protsessual yondashuv yozma nutq ishini kompilyatsiya qilish uchun biron bir aniq shablonni yoki naqshni taklif qilmaydi; aksincha, o'quvchilarning yozma matnning mazmuni, tuzilishi tartibi va uslubiy dizayni to'g'risidagi har qanday bayonotlari va xulosalari ko'rib chiqiladi. Bizning fikrimizcha, ushbu yondashuvlarning oqilona kombinatsiyasi va yozuv madaniyatini o'rgatishning turli bosqichlarida maqsadga muvofiq va eng samarali hisoblanadi.

Yozuv samaradorligi va izchilligining yana bir tortishuvsiz muhim pedagogik sharti - bu talabalar o'rtasida yozma nutq madaniyatini shakllantirish mezonlari guruhini ajratish; darajalar va tegishli ko'rsatkichlarni aniqlash; har bir mezon uchun diagnostika usullarini yaratish. Bundan tashqari quyidagi eng muhim mezonlar ham mavjud:

1) kommunikativ mezon (to'g'riligi va boshqa fikrga nisbatan bag'rikenglik munosabati; insho referatlarini mustaqil ravishda shakllantirish, o'z nuqtayi nazarini taqdim etish va bahslashish qobiliyati va boshqalar);

2) axborot ijodiy mezon (axborotni tizimlashtirish va o'zgartirish usullariga egalik qilish; muammo bo'yicha taqdim etilgan material bilan ishlash qobiliyati; muammoli vaziyatdan samarali chiqish yo'lini topish qobiliyati va boshqalar);

3) kognitiv-kriteriy mezon (axborotni tanqidiy tahlil qilish qobiliyati; fikrlarni umumlashtirish va konkretlashtirish, kengaytirilgan ma'lumotlarni taqdim etish, ma'lumotlarni tushunish va tizimlashtirish qobiliyati va boshqalar);

4) ijtimoiy ahamiyatga ega bo'lgan mezon (aks ettirish va harakatchanlik).

Shuningdek, talabalarning yozuv ko'nikmalari ushbu mezonlarga muvofiqligi talabalarning yozma nutqiy madaniyati shakllanish darajasining ko'rsatkichidir va yozma xabarning xususiyatlarini yozma darajasini aniqlashning sifat mezonlari deb hisoblash mumkin.

Nazorat va tajriba guruhlariga kirishda yozuv madaniyati shakllanishining ustun darajalari past va o'rtacha darajadan (yetarli) edi. Shunday qilib, yozma nutq



madaniyati yangi intizomini joriy etish va o'rganish tan olinishi kerak bu esa bo'lajak o'qituvchilarga yozuv ko'nikmalarini o'qitishni qiyinlashtirmaydi[6].

Birinchidan, ingliz tilining yozma meyorlarini bilish talabalarga o'qituvchilarning yozma topshiriqlari: insholar, ma'ruzalar, kurs ishlari, diplomlar va boshqalarni osonlikcha tushunishga yordam beradi. Ikkinchidan, ushbu intizom talabalar dunyoqarashini kengaytirishga yordam beradi: har qanday yozma ishni bajarish uchun inson hayotining turli sohalarida (siyosat, iqtisod, ekologiya va boshqalar) bilimdon bo'lish zarur. Va nihoyat, intizomni tugatgandan so'ng talabalar turli xil kommunikativ vaziyatlarda erkin harakat qilishlari mumkin: rezyume yozishda, xarakteristikalar, so'rov xati, ish uchun tarjimayi hol; ingliz tilini bilish uchun xorijiy testlarni topshirishda (IELTS, FCE, TOEFL va boshqalar); ma'lumot so'rashda, tanishish, professional xarakterdagi turli insho va matnlarni yozishda muammolarga duch kelishmaydi.

Universitet talabalarining chet tili yozma nutqini o'qitishning asosiy maqsadi ma'lum shart-sharoitlarni yaratish, chet tili kursida tizimli ishlarni tashkil etishdir, bunda talabalar chet tili yozma nutqini amalga oshirish mexanizmlari, shuningdek, nutq faoliyatining ushbu turini mustaqil ravishda o'zlashtirishga ongli va mas'uliyatli munosabat, chet tilidagi nutq faoliyatining har qanday turiga nisbatan ta'lim sohasi bir necha darajadagi o'quv jarayoni va natijalari uchun javobgarlikni o'z zimmasiga olish qobiliyati sifatida qaralishi kerak. Maqsad va vazifalarni belgilashda, ta'lim strategiyasini tanlashda oraliq va boshqaruvchi aks ettirishni amalga oshirish va baholashgacha bo'lgan vaziyat ta'lim zimmasidadir[7; 147-b.]. Ta'lim muxtoriyatini tashkil etadigan ko'nikmalar faqat empirik tarzda va faol amaliy faoliyat jarayonida rivojlanadi.

Ingliz tilida yozma ishlarni bajarishda talabalar duch keladigan eng muhim qiyinchiliklarni aniqlash uchun Toshkent davlat pedagogika universitetining "Chet tillar fakulteti" bakalavriat dasturiga o'qishga kirgan 1-2-kurs talabalari o'rtasida so'rovnoma o'tkazildi. So'rovnomada keltirilgan ko'nikmalar yozma mahoratini tashkil etadi. Talabalarga yozma ishlarni yozishda eng qiyin bo'lgan 1 dan 5 gacha bo'lgan shkalada belgilashni so'raldi, bu yerda 1 qiyin emas, 5 katta qiyinchilik:

- yozma bayonotning maqsadini aniqlash;
- yozma topshiriqning maqsadlarini aniqlash;
- yozuv uslubini tanlash;
- ifoda etish uchun lisoniy va nutqiy vositalarni tanlashni amalga oshirish;
- ishonchli va mantiqiy dalillarni olib borish;
- yozma bayonotni malakali tuzish;
- yozma ishlaringizni tahrirlash;
- boshqa talabaning yozma ishini tahrirlash;
- boshqa talabaning ishini, shu jumladan xatolarini tahlil qilish;
- o'zingizning ishingizni, shu jumladan xatolarni tahlil qiling;
- yozma ishingizni nazorat qilish baholash;
- yozish uchun vaqt ajrating.

So'rov natijalari shuni ko'rsatdiki, talabalarning aksariyati yozma topshiriqning vazifalarini belgilashda, ifoda etish uchun lisoniy va nutq vositalarini tanlashda, o'zlarining va boshqalarning yozma asarlarini ishonchli dalillarni va tahlillarni o'tkazishda eng katta qiyinchiliklarga duch kelishmoqda.

Va nihoyat, yozma muloqot prinsiplarini bilish kelajakdagi o'qituvchilarni ish bilan ta'minlashda katta yordam beradi. Bunday xodimlar chet tilida vakolatli nutqga ega, har qanday yozma hujjatni yuqori darajada tuzishga qodir.

### **Adabiyotlar**

1. O'zbekiston Respublikasi Prezidenti Mirziyoyev Sh.M ning „Oliy Majlisga Murajaatnomasi”. – T.: 2020 yil 24 yanvar.
2. Орган Е. В., Егурнова А. А. Сенностные ориентации при проведении деловых переговоров в восточной и западной культурах // Успехи современного естествознания. 2012. № 5. С. 139.
3. Егурнова А. А. Культура письменного речевого общения в обучении студентов-лингвистов // Концепт: научно-методический электронный журнал. 2013. Т. 3. С. 16-20.
4. Васильевски М. Дидактикометодическая система предметного обучения студентов в вузе / М. Васильевски // Межкультурная коммуникация: теория и практика: [сборник статей ВИИ международной научнопрактической конференции «Лингвистические и кул турологические традиции образования»]. – Томск: ТПУ, 2008. – Часть II. – С. 69–77.
5. Badger R.G., White G. A process genre approach to teaching writing // ELT Journal. 2000. № 2. R. 153–160.
6. Авхачева И.А. Основные и сопутствующие задачи обучения письменной речи на иностранном языке в разных селевых аудиториях // Филологические науки. вопросы теории и практики. 2016. № 4. Ч. 3. с. 165–169.
7. Даниленко а.с. учебная автономия в контексте современного образования [Электронный ресурс] // современные исследования социальных проблем. 2017. № 7. УРЛ: [хтtps://сйберленинка.ру/артисле/н/ учебная-автономия-в-контексте-современного-об разования](https://сйберленинка.ру/артисле/н/ учебная-автономия-в-контексте-современного-об разования) (дата обращения: 19.01.2019).
8. Крилова Й.А. Модель развития иноязычной самообразовательной компетенции студентов неязыковых вузов // Изв. волгогр. гос. пед. ун-та. 2018. № 1. с. 48–53.

### **MULOQOT KOMPETENSIYASINING TUZILMASI**

**Xasanov A.A. – Samarqand davlat universiteti o'qituvchisi**

**Annotassiya.** Mazkur maqolada muloqot kompetensiyasining tuzilmasi haqida gap boradi. Bu individning vaziyatlar va vaziyatli vazifalarning ma'lum turiga mos

bo'lgan muloqotni amalga oshirish qobiliyati bo'lib, lingvistik, ijtimoiy-madaniy, predmetli, psixologik-pedagogik bilimlarga va til vositalarini nutqiy xulq me'yorlari bilan bog'lash malakasiga hamda kasbiy rivojlanish muvaffaqiyatini ta'minlovchi, pedagogik oliy ta'lim muassasasida kasbiy tayyorgarlik jarayonida shakllanuvchi kasbiy ahamiyatli shaxs sifatlariga asoslanadi.

**Kalit so'zlar:** muloqot kompetensiyasi, tuzilma, muloqot, nutqiy xulq, psixolingvistika, lingvistik, ijtimoiy-madaniy, predmetli, psixologik-pedagogik, sotsiolingvistik, tavsif, fikr, axborot, madaniyatlararo o'qitish, tilga oid, strategik, bilim, ko'nikma

## **СТРУКТУРА КОММУНИКАЦИОННОЙ КОМПЕТЕНТНОСТИ**

**Хасанов А. А. - преподаватель Самаркандского государственного университета**

**Аннотация.** В данной статье обсуждается структура коммуникативной компетенции, то есть способность человека общаться, соответствующая конкретному типу ситуации и ситуационным задачам, языковым, социокультурным, предметным, психологическим и педагогическим знаниям, а также нормам речи и языкового поведения. В его основе лежат коммуникативные навыки, а также качества профессионально значимой личности, сформированные в процессе профессиональной подготовки в педагогическом вузе, обеспечивающие успех профессионального развития.

**Ключевые слова:** коммуникативная компетенция, структура, общение, речевое поведение, психолингвистика, лингвистика, социокультурный, предметный, психолого-педагогический, социолингвистический, описательный, мышление, информация, межкультурное обучение, лингвистическое, стратегическое, знание, навык.

## **STRUCTURE OF COMMUNICATION COMPETENCE**

**Khasanov A. A. – teacher of Samarkand state university**

**Annatation.** This article discusses the structure of communicative competence, that is, a person's ability to communicate, corresponding to a specific type of situation and situational tasks, linguistic, socio-cultural, subject, psychological and pedagogical knowledge, as well as the norms of speech and linguistic behavior. It is based on communication skills, as well as the qualities of a

professionally important person, formed in the process of vocational training at a pedagogical university, ensuring the success of professional development.

**Key words:** communicative competence, structure, communication, speech behavior, psycholinguistics, linguistics, socio-cultural, subject, psychological and pedagogical, sociolinguistic, descriptive, thinking, information, intercultural learning, linguistic, strategic, knowledge, skill.

Pedagogikada muloqot atamasini tor va keng ma'noda qo'llaydilar. Birinchi holatda muloqot so'zlash orqali og'zaki shakllarda amalga oshiriladi, bunda tinglash muloqot shartining yordamchi rolini bajaradi, keng ma'noda – muloqot ostida mazmuni bir tilga oid hamjamiyat a'zolari o'rtasidagi o'zaro tushunish va o'zaro aloqalarga erishish uchun ma'lumot almashish hisoblangan maxsus faoliyat turi tushuniladi. Pedagogika fanida bugungi kunda yetarli darajada shakllanmagan muloqot kompetensiyasi muloqotda maqsadga muvofiq ishtirok etish imkonini ta'minlamasligi anglanmoqda. Muloqotning turli jihatlariga psixologiya, psixolingvistika, pedagogikada ko'pgina adabiyotlar bag'ishlangan.

«Falsafiy ensiklopedik lug'at»da muloqot atamasi «ijtimoiy subyektlarning o'zaro aloqadorligi va o'zaro ta'siri jarayoni bo'lib, unda faoliyat, axborot va tajriba, qobiliyatlar, ko'nikmalar va malakalar, shuningdek faoliyat natijalarining almashinuvi sodir bo'ladi; jamiyat va shaxs shakllanishining zarur shartlaridan biri» sifatida ta'riflanadi.

L.G.Antropova ortidan biz muloqotni muloqot jarayoni sifatida tushunamiz, bunda talabning muloqot kompetensiyasi uning muloqotdagi kompetensiyasini anglatadi. Shunga ko'ra muloqot kompetensiyasini mos tilga oid vositalarni mavjud muloqot vaziyatida qo'llashi zarur bo'lgan nutqiy xulq me'yorilari bilan bog'lashning muayyan bilim, ko'nikma, malakalariga ega bo'lgan individning qobiliyati sifatida tushunamiz.

Muloqot kompetensiyasining mohiyati va strukturasi taalluqli bo'lgan xorijiy va milliy tadqiqotlar tahlili, o'qitish jarayonini intensivlashtirish maqsadida uning tashkil etuvchilarining yanada aniq ta'riflash zaruratini ko'rsatadi.

A.A.Ashurov o'z izlanishlarida muloqot qobiliyati umumiy madaniyatni va uning professional faoliyatida o'ziga xos namoyonlarini sintez qiluvchi integral sifatdir deb ta'kidlaydi. Muloqot kompetensiyasining shartlaridan biri, muayyan qoidalar va talablarni bajarishdir. Ushbu qoidalarning eng muhimlari quyidagilar:

1. Eng keng tarqalgan qoida — bu o'z-o'zidan tushunilmagan yoki to'liq tushunilmagan bo'lsa, fikr bildirishni boshlashning iloji bo'lmagan qoidadir.

2. Tushunish uchun doimiy tayyorgarlik qoidasi. Ko'pincha semantik va shaxsiy to'siqlar mavjud bo'lib, ular ko'pincha xabarlarni to'liq va noto'g'ri tushunishga olib keladi.

3. Aniqlik qoidasi. Noma'lum, noaniq so'zlardan qochish kerak va begona yoki yuqori ixtisoslashgan atamalardan foydalanmaslik lozim.

4. Og'zaki bo'lmagan signallarni nazorat qilish qoidasi. Faqat nutqingizni va xabarning mazmunini nazorat qilish etarli emas. Bundan tashqari, uning tashqi eskort — yuz ifodalari, imo-ishoralari, intonasiyasi, pozisiyasi bilan bog'liq bo'lgan qismida uning shaklini nazorat qilish kerak.

5. O'z nohaqligi qoidasi. Aloqa paytida har doim shaxsiy nuqtayi nazar noto'g'ri bo'lishi mumkinligiga ruxsat berish kerak. Bu ko'pincha jiddiy xatolardan ogohlantiradi.

6. Joy va vaqt qoidasi. Har qanday xabarning samaradorligi o'z vaqtida amalga oshiriladigan eng munosib vaziyatni tanlashda keskin oshadi.

7. Ochiqlik qoidasi. Yangi ochilgan vaziyatlarning ta'siri ostida o'z nuqtayi nazarini qayta ko'rib chiqishga tayyor bo'lishni, shuningdek, suhbatdoshning nuqtayi nazarini qabul qilish va hisobga olish qobiliyatini anglatadi.

8. Faol va konstruktiv tinglash qoidasi samarali kommunikatsiyalarning asosiy shartlaridan biridir.

9. Fikr-mulohaza qoidalari. Bu qoida, oxir-oqibatda, kommunikativ jarayonning asosiy maqsadiga erishishni ta'minlaydi — o'zaro tushunish.

Uning fikricha muloqot kompetensiyasi asosini quyidagilar tashkil qiladi: — muloqotni tashkil qilish — shaxslararo muloqot ko'nikmasi; — muloqotni, kontakti saqlash, teskari aloqani o'rnatish; muloqot natijalarini analiz qilish.

Muloqot kompetensiyasi elementlari (tashkil etuvchilari)ga nisbatan tadqiqotchilarning qarashlari shubhasiz qiziqish uyg'otadi. Xorijiy olimlar tomonidan muloqot kompetensiyasining tarkibiga oid tushunchalar rivojlanishini ko'rib chiqamiz. Muloqot kompetensiyalari sohasidagi tadqiqotlar mazkur tushunchani kengaytirish va uni strukturalashtirish yo'nalishida olib borilgan, atama sezilarli qayta anglangan (L. Bachman, V. Badura, N. Ditmar, J. Gumperz, J. Habermas, D. Hymes, A. Palmer ishlari).

Muloqot kompetensiyasi muammosini tadqiq etgan xorijiy olimlar uni turlicha ta'riflaydilar. Masalan, nemis yo'nalishi vakili X. Melenk, muloqot kompetensiyasi tarkibida kompetensiyaning uchta turlarining mavjudligi to'g'risidagi masalani qo'ygan: tilga oid (Sprachkompetenz), predmetli (Sachkompetenz) va pragmatik (yoki «bevosita kommunikativ»).

Ye.Uilmsning muloqot kompetensiyasining ta'rifi mazkur tushunchaga nisbatan ingliz-amerika adabiyotlaridagi mavjud tasavvurlarni ifodalaydi. U muloqot kompetensiyaning tarkibini kengaytirib, unga quyidagi elementlarni kiritgan: 1) mexanik, (ya'ni grammatik) semantik qoidalar, 2) kommunikantlar o'rtasidagi muloqot va o'zaro munosabatlar sharoitlari nuqtayi nazaridan fikrlarning mosligi (o'rinlilik), 3) noverbal sharoitlar (gavda holati, imo-ishoralar, yuz, ko'z harakatlari).



Dastlabki 2 elementlarni ajratish ularning o'qitish jarayoni uchun fundamental ahamiyati bilan, shuningdek ularning tavsifi qiyinchiliklar tug'dirmaganligi va grammatika hamda leksik bilimlarning mavjudligini aniqlash bo'yicha nazoratni o'zlashtirishning osonligi bilan bog'liq.

D.Xaymsning g'oyalari ijodiy anglab, Menbi muloqot kompetensiyasining 4-komponentli tarkibini ifodalab, illokutiv komponentni kiritgan, uning ostida mos ravishda muloqot vaziyatiga muvofiq holda nutqiy aktlarni shakllantirish qobiliyati nazarda tutiladi. Uning nuqtayi nazarini S. Kendlin, M. Kremm, S. Savinon ma'qullaganlar.

M.Kenel va M.Sveyning muloqot kompetensiyasining komponentli tarkibi modeli keyingi tadqiqotlarga sezilarli ta'sir ko'rsatdi. Ularning ishlarida muloqot kompetensiyasi tarkibida 4 komponent-kompetensiya ajratilgan:

1) grammatik – so'zlovchi tilga oid kodni, jumladan lug'atni, talaffuz qoidasi va imloni, so'z hosil bo'lishi va gap tuzishni o'zlashtirgan darajasi;

2) sotsiolingvistik – turli sotsiolingvistik mazmunlarda alohida muloqot vazifalarni amalga oshirish uchun grammatik shakllardan to'g'ri foydalanish va tushunish malakasi (tavsiflar, fikrlar, axborot so'rovi va h.k.);

3) diskursiv, yoki so'zlash kompetensiyasi – buning uchun turli sintaksis va semantik kogeziya vositalaridan foydalanib, alohida gapni bog'langan mulohazaga birlashtirish qobiliyati;

4) strategik – kommunikatsiya buzilishi xavfida verbal va noverbal vositalardan foydalanish qobiliyati. Taklif etilgan modelda tilni o'rganish emas, balki bevosita ijtimoiy xulq shakli sifatida til diqqat markazida bo'lgan.

Fransiyadagi audiovizual yo'nalish tarafdorlari, muloqot kompetensiyasi tushunchasini o'qitish prinsipiga asoslangan vaziyatlarda qo'llaganlar. Ular uchun asosiy muammo ikki turdagi kompetensiyani qarama-qarshi qo'yish emas, balki "birlashtirish"dan (kommunikativ va lingvistik) iborat edi. Masalan, Dj. Kortillion muloqot sohasida kompetent bo'lish – o'rganilayotgan til kodini qo'llashda ma'lum muloqot vaziyatlarida mos xulq usullarini egallashni anglatadi, deb ta'kidlagan. Bu yondashuvda ikki kompetensiyalarni "birlashtirish" vazifasi kuzatiladi, ya'ni: kommunikativ – ma'lum ijtimoiy vaziyatda mos nutqiy xulq; lingvistik – o'rganilayotgan tilning grammatik strukturasi egallanganlik. Sofi Muaran, o'zgacha modelni taklif etib, lingvistik kompetensiyani muloqot kompetensiyasining asosiy komponentlaridan biri sifatida qaraydi, shuningdek turli darajalarda doimo o'zaro aloqalarda bo'luvchi diskursiv, referativ, ijtimoiy-madaniy komponentlarni kiritadi. Madaniyatlararo o'qitish, madaniyatlarning global integratsiyasi konsepsiyalarining rivojlanishi bilan, xalqaro aloqalarning kengayishi bilan, ularning fuqarolar uchun ochiqligi chet tilidagi muloqot kompetensiyasining yangi modelining yuzaga kelishiga sabab bo'ldi. M. Kenel va M. Sveyning modelini Ya. Van Ekom 2 ta tub



yangi komponent-kompetensiyalar bilan to'ldirib, "ijtimoiy kompetensiya" tushunchasini taklif etdi – muloqot qilish istagi va buning uchun zarur bo'lgan empatiya va turli muloqot vaziyatlarida ishlash qobiliyati bilan bir qatorda o'ziga ishonchning muayyan darajasi va "ijtimoiy-madaniy kompetensiya" – mazkur chet tili qo'llaniladigan ijtimoiy-madaniy mazmun to'g'risidagi xabardorlikning muayyan darajasi.

Muloqot kompetensiya va milliy madaniyat sohasi o'rtasidagi o'zaro munosabatlarni aniqlashtirish L. Baxman tomonidan ishlab chiqilgan “muloqot tiliga oid qobiliyat” modelining yuzaga kelishiga olib keldi, uning tarkibiga uchta asosiy komponentlar kirgan: tilga oid kompetensiya, strategik kompetensiya va psixofiziologik mexanizmlar.

Madaniyatlararo mazmunda o'zaro aloqada bo'lish, muloqot qilish qobiliyatini nazarda tutuvchi “intermadaniy kompetensiya”, “madaniy kompetensiyaga” qarama-qarshi qo'yiladi. Masalan, A. Fantini muloqot kompetensiyasi tarkibiga kiruvchi intermadaniy kompetensiyaning 3 ta jihatlarini ajratadi: boshqa madaniyat vakillari bilan ijobiy munosabatlarni o'rnatish va saqlash qobiliyati, axborotni minimal yo'qotish va o'zgartirish bilan samarali muloqot qilish qobiliyati, kelishuv va hamkorlikning zarur darajasiga erishish.

Muloqot kompetensiyasi strukturasi nisbatan lingvodidaktika sohasidagi zamonaviy ishlar uni tavsiflashning kasbiy yo'nalgan variantlarini ishlab chiqish uchun asos solgan.

Qator tadqiqotlar muloqot kompetensiyasi tarkibida ijtimoiy-madaniy, mamlakatshunoslik, lingvomamlakatshunoslik yoki madaniyatshunoslik tashkil etuvchilaridan tashkil topgan, chet tili madaniyatini egallaganlikni tavsiflovchi komponentni ajratadilar. N.I. Gez, N.A. Ignatenko, M.K. Kabardov va Ye.V. Arsishevskaya, R.P. Milrud, Ye.I. Passov, V.P. Kuzovlev, B.C. Korostilev ishlarida mazkur tushuncha chet tilidagi muloqotni amalga oshirish qobiliyati va tayyorligi sifatida qaraladi.

Ko'pincha turli olimlar bu kabi murakkab fenomenni turlicha tavsiflashlari, bir hodisa uchun turli atamalarni qo'llashlarini ta'kidlash lozim, ya'ni, kompetensiya - grammatik, lingvistik va tilga oid; predmetli va kasbiy; mamlakatshunoslik, lingvomamlakatshunoslik va madaniyatshunoslik; pragmatik, strategik va xulqiy.

Muloqot kompetensiyasi strukturasi o'tkazilgan tahlili asosida quyidagilarni ta'kidlash mumkin:

- muloqot kompetensiyasi tashkil etuvchilarining turli-tumanligi, tushunchaning mohiyatida etarli aniqlik yo'qligidan kelib chiqadi, kommunikativ kompetensiyaning ichki strukturasi yondashuvlarning turli-tumanligida umumiy tendensiya yaqqol ifodalanadi, ya'ni: barcha mualliflar muloqot kompetensiyasining asosiy tavsifi deb yaxlitlik, umumiylikni tashkil etuvchi, psixologik, madaniy,

ijtimoiy omillarni hisobga olishni tan oladilar.

Muloqot kompetensiyasi tarkibini aniqlashdagi ma'lum shartlilik va cheklanganlikni tushungan holda, nofilologik fakultetlar talabalari - bo'lajak o'qituvchilarni adekvat muloqotni amalga oshirishga tayyorlash quyidagi tashkil etuvchilarni faqat bir vaqtda shakllantirish bilan ta'minlanishi mumkin deb hisoblaymiz: lingvistik, ijtimoiy-madaniy, predmetli, psixologik-pedagogik.

Muloqot kompetensiyasining mazkur tashkil etuvchilari bir tomondan, insonning oliy tizimli funksiyalariga, boshqa tomondan esa mos bilim, ko'nikma va malakalar kompleksiga asoslangan, murakkab qobiliyatlarni ifodalaydi. Muloqot kompetensiyasining barcha sanab o'tilgan tashkil etuvchilari o'zaro bog'liq hisoblanadi, shunga ko'ra, ularning rivojlanishi faqatgina yaqin o'zaro aloqadorlikda amalga oshirilishi mumkin. Shu tariqa, muloqot kompetensiyasi strukturasi, quyidagi tashkil etuvchilarga ega bo'lgan ko'p aspektli hodisa sifatida ifodalash mumkin deb hisoblaymiz: lingvistik, ijtimoiy-madaniy, predmetli, psixologik-pedagogik.

Muloqot kompetensiyasi tarkibiga kiruvchi har bir tashkil etuvchini tavsiflaymiz. Muloqot kompetensiyasini shakllantirish uchun lingvistik tashkil etuvchi baza bo'lib hisoblanadi. Ye.M.Vereshagin, V.G.Kostomarov, I.A.Zimnyaya, A.R.Arutyunov, D.I.Izarenkov va boshqalar ishlarida muloqot kompetensiyasining tilga oid tashkil etuvchilari bilan bog'liq masalalar yoritilgan.

Mazkur elementning bir necha ta'riflari mavjud. Masalan, Ye.M.Vereshagin, V.G. Kostomarov uning ostida «so'zlovchining unga o'rgatilgan qoidalar asosida grammatik to'g'ri iboralarni ifodalash qobiliyati»ni tushunadilar.

I.A.Zimnyaya, bu «fikrni shakllantirish va ifodalashning tilga oid vositalarini, ya'ni tilga oid birliklari va grammatik qoidalarni egallash» deb hisoblaydi. A.R.Arutyunov tilga oid elementni «mazkur tilning me'yorlariga mos bo'lgan shaklan to'g'ri gaplarni qurish va tahlil qilish malakasi» sifatida; D.I. Izarenkov esa - «barcha darajadagi birliklarni va ularni boshqarish va qoidalarini bilish» sifatida tushunadi. I.V. Mixalkina barcha darajalardagi til toifalari va birliklarini (fonetik, leksik, so'z hosil qiluvchi, morfologik, sintaksik) va ularning funksiyalarini, shuningdek turli iyerarxik bosqichlardagi fikrlarni qurish va ularni tushunish uchun til birliklaridan foydalanish qoidalarini bilish.

Tadqiqot ishimiz doirasida Ye.A.Maslikoning ta'rifi e'tiborli hisoblanadi va biz uni ishchi sifatida qabul qilamiz: «til me'yori nuqtayi nazaridan ishonli va tilda amalga oshiriladigan nutqiy amallarni qo'llashda ko'nikma va malakalar majmui».

O'tkazilgan tahlil ijtimoiy-madaniy tashkil etuvchi ostida tili o'rganilayotgan mamlakatni bilish darajasi tushuniladi. Mazkur komponent tilni o'zlashtirish bilan mamlakatshunoslik va boshqa yo'nalishlar bo'yicha bilimlarni kengaytirish va chuqurlashtirishga imkon beradi. Masalan, M.B.Buligina uni quyidagicha ta'riflaydi:

«tili o'rganilayotgan mamlakat to'g'risidagi kengaytirilgan bilimlar, xorijiy madaniyatni o'z madaniyati bilan qiyoslab o'rganishga analitik yondashuv malakasi». Biz ijtimoiy-madaniy bilimlarning mavjudligi yosh avlodning ijtimoiy hayotdagi muvaffaqiyatining muhim shartlaridan biri bo'lib xizmat qiladi va bir vaqtda ijtimoiylashuv omili va sharti hisoblanib, mavjud ijtimoiy tajribani o'zlashtirish va uning muhitiga faol kirishda ifodalanadi, deb hisoblaymiz. Shunga ko'ra, ijtimoiy-madaniy tashkil etuvchi ostida individning ijtimoiy-madaniy bilimlarni egallashga qobiliyatini tushunish kerak. Predmetli tashkil etuvchi muloqot kompetensiyasi strukturasi ahamiyatli rol o'ynaydi. U olimlar tomonidan quyidagicha tushuniladi. D.I.Izarenkov predmetli element ostida «fikrlarning mazmunli, denotativ sohasi, insonning atrof-olam to'g'risidagi bilimlari orqali mazkur olamning fragmentlari». L.A.Yermakovaning fikricha, mazkur komponent «fanlarning alohida sohasi bilan bog'liq bo'lgan individning dalillar, qonunlar, tendensiyalar majmuini bilish» ni ifodalaydi.

X.Melenkoga ko'ra, u «nafaqat tor kasbiy xususiyatdagi, balki sof mamlakatshunoslik xususiyatidagi ma'lum ma'lumotlar ko'lamini egallaganlik, shuningdek kommunikasiya maqsadiga erishish uchun biror-bir rolni ijro etish malakalarining mavjudligi» sifatida tushuniladi.

Shu tariqa, predmetli, kasbiy, ilmiy tomonlarning o'zaro ta'sirini ta'kidlab, mazkur tashkiletuvchi ostida individning kasbiy va ilmiy bilimlarni egallashga qobiliyatini tushunamiz.

**Psixologik-pedagogik tashkil etuvchi** muloqot kompetensiyasiga kiruvchi sanab o'tilgan elementlardan ixtiyoriysini takomillashtirishda zaruriy hisolanadi. Uni biz didaktika, psixologiya va boshqalar sohasidagi bilimlarga asoslanuvchi, muloqot vaziyatlarida muloqotni amalga oshirish uchun unga zarur bo'lgan, individning qobiliyatlari va malakalari sifatida tushunamiz.

N.B.Ishxanyan ortidan, mazkur tashkil etuvchi individning kasbiy sohadagi bilimlarning yaxlit tizimini egallash, mutaxassisning umumiy madaniyati, uning kasbiy fikrlash usuli sifatida tushunamiz.

### **Kasbiy ahamiyatli shaxs sifatleri.**

Ijtimoiy va psixologik-pedagogik adabiyotlar tahlili muloqotchi shaxsi strukturasi muayyan sifatlar, insonparvarlik yo'nalganlik xususiyatlari bo'lishi kerakligini ko'rsatadi. Masalan, I.I.Baraxovich quyidagilarni: o'ziga ishonch, psixologik yetuklik, muloqotda do'stona munosabatni va emosional ifodalilikni, faollikni, o'zini-o'zi nazorat qilishni namoyon etish qobiliyati va muloqotda yetakchilik vaziyatini egalash qobiliyati, refleksiya, empatiyaga qobiliyati, tanqidiylik va o'zini-o'zi rivojlantirish tendensiyasini ajaratadi.

Biz insonparvarlik yondashuvi muloqot jarayonini koordinatalarda yoʻnaltiradi (sheriklar, vazifalar, muloqot vositalari va h.k.) va muloqot xulqining quyidagi xususiyatlarida ifodanadi:

- 1) suhbatdoshlariga ishonch, ular bilan hamkorlik;
- 2) muloqotchilarga optimistik munosabat;
- 3) ularning individual xususiyatlarini hisobga olish;
- 4) suhbatdoshi shaxsiga, oʻz shaxsiga qiziqish;
- 5) shaxsning oʻziga xosligini hurmat qilish;

6) muloqotchiga ijod, mustaqil qarorlar qabul qilish uchun zarur erkinlik muhitini taʼminlash. Shu tariqa, tadqiqot ishimizda «muloqot kompetensiyasi» atamasini psixologik-pedagogik asoslash va qoʻllash tashkil etuvchilarni (lingvistik, ijtimoiy-madaniy, predmetli, psixologik-pedagogik) shakllantirishning muloqot-yoʻnalgan oʻqitish bilan muvofiqligini tushunishdan kelib chiqadi.

Shu jihatdan muloqot kompetensiyasini biz kasbiy rivojlanishga bogʻliq boʻlgan, maʼlum vaziyatlar va vaziyatli vazifalar turlariga mos boʻlgan til vositalari, shaxs sifatlaridan foydalanishning lingvistik, psixologik-pedagogik, predmetli, ijtimoiy-madaniy bilimlar va koʻnikmalar sintezi sifatida tushunamiz.

Mazkur tadqiqotda biz oʻz ishchi taʼrifimizni taklif etamiz: muloqot kompetensiyasi – bu individning vaziyatlar va vaziyatli vazifalarning maʼlum turiga mos boʻlgan muloqotni amalga oshirish qobiliyati boʻlib, quyidagilarga:

- 1) lingvistik, ijtimoiy-madaniy, predmetli, psixologik-pedagogik bilimlarga;
- 2) til vositalarini nutqiy xulq meʼyorlari bilan bogʻlash malakasiga;

3) kasbiy rivojlanish muvaffaqiyatini taʼminlovchi, pedagogik OTMda kasbiy tayyorgarlik jarayonida shakllanuvchi kasbiy ahamiyatli shaxs sifatlariga asoslanadi.

Mos ravishda, muloqot kompetensiyasini boʻlajak pedagogning kasbiy rivojlanishi bosqichida uning kasbiy kompetentligini oshirishning sifatli tomoni sifatida talqin etamiz.

### **Adabiyotlar**

1. Abdullayeva B.S. Fanlararo aloqadorlikning metodologik-didaktik asoslari (Ijtimoiy-gumanitar yoʻnalishlardagi akademik litseylarda matematika oʻqitish misolida). Ped.fan.dokt...diss. avtoref.

2. Антропова, Л.Г. Совершенствование коммуникативной компетентности учителя на основе творческой рефлексии (в условиях дополнительного образования): Дис. канд. пед. наук / Л.Г. Антропова. - Челябинск, 1999. -167 с.

3. Арутюнов, А.Р. Коммуникативный интенсивный учебный курс русского языка как иностранного для заданного контингента учащихся: Метод, пособие / А.Р. Арутюнов. - М.: Рус. яз., 1989. - С. 23.

4. Ахмедова Н.М. Научные основы построения концепции непрерывной лингвометодической подготовки преподавателя иностранного языка на основе интегративного подхода. *Uzluksiz ta'lim ilmiy-uslubiy jurnal*. №1 Т.: 2018, b.105-111.

5. Ashurov A.A. Kommunikativ kompetensiya tushunchasi va uning mazmun mohiyati. *Scientific-methodological electronic journal "Foreign Languages in Uzbekistan"*, 2020, No 1(30), 76–83.

6. Барахович, И.И. Формирование коммуникативной компетентности студентов педколледжа: Дис. ... канд. пед. наук / И.И. Барахович. - Красноярск, 2000. - 174 с.

7. Bachman, L. The Construct Validation of Some Components of communicative Proficiency I L. Bachman, F. Lyle and Palmer, S. Adrian. - *TESOL Quarterly*, 1982. - Vol. 16, № 3. - P. 449^65.

8. Begimqulov U.Sh. Pedagogik ta'lim jarayonlarini axborotlashtirishni tashkil etish va boshqarish nazariyasi va amaliyoti. // *ped.fan.dokt. ilmiy dar.uchun diss..* -Т.: 2007. - 305 b.

9. Булыгина, М.В. Педагогические условия развития культурологической компетенции при обучении иностранному языку: Дис. ... канд. пед. наук / М.В. Булыгина. - Екатеринбург, 1997. - 152 с.

10. Верещагин, Е.М. Язык и культура. Лингвострановедение в преподавании русского языка как иностранного / Е.М. Верещагин, В.Г. Костомаров. -М.: Рус. яз., 1976.-245 с.

## **O'ZBEK TILI TA'LIMI MAZMUNINI O'QITISHDA MODELLASHTIRISHNING AHAMIYATI**

**Qahharova S.A.-Toshkent davlat pedagogika universiteti izlanuvchisi**

**Annotatsiya.** Mazkur maqolada ta'lim tizimida o'zbek tili grammatikasini samarali o'qitishda modellashtirishning qisqacha ahamiyati yoritib berilgan. Xususan, o'zbek tili fani mazmunini o'qitishda grammatik qonun-qoidalarni sistemalashtirish, formallashtirish, modellashtirish metodi nafaqat oliy ta'lim talaba va magistrleri uchun, balki ta'limning quyi va o'rta turlari: umumta'lim maktablari hamda akademik litsey o'quvchilari uchun ham ancha samaralidir

**Kalit so'zlar:** ta'lim metodlari, kompyuter lingvistikasi, lingvistik model, formallashtirish, strukura, qolip, andaza, model, modellashtirish metodi, ingliz tili

## **ЗНАЧЕНИЕ МОДЕЛИРОВАНИЯ ПРИ ПРЕПОДАВАНИИ ОБРАЗОВАТЕЛЬНОГО СОДЕРЖАНИЯ УЗБЕКСКОГО ЯЗЫКА**



**Каххарова С.А. - исследователь Ташкентского государственного педагогического университета**

**Аннотация.** В этой статье кратко описана важность моделирования в эффективном преподавании узбекской грамматики в системе образования. В частности, метод систематизации, формализации, моделирования грамматических правил при преподавании содержания узбекского языка предназначен не только для студентов и магистрантов высших учебных заведений, но и для младших и средних учебных заведений: общеобразовательных школ и академических лицеев.

**Ключевые слова:** методы обучения, компьютерная лингвистика, лингвистическая модель, формализация, структура, шаблон, модель, метод моделирования, английский язык.

**THE IMPORTANCE OF MODELING THE CONTENT OF UZBEK LANGUAGE EDUCATION IN TEACHING**

**Kahharova S.A - researcher at Tashkent State Pedagogical University**

**Annotation.** This article briefly outlines the importance of modeling in effectively teaching Uzbek grammar in the education system. In particular, the method of systematization, formalization, modeling of grammatical rules in teaching the content of the Uzbek language is intended not only for students and undergraduates of higher educational institutions, but also for lower and secondary educational institutions: general education schools and academic lyceums. very effective for its followers.

**Key words:** teaching methods, computer linguistics, linguistic model, formalization, structure, template, model, modeling method, English

O‘zbek tili O‘zbekiston Respublikasining davlat tilidir. Ilm-fandagi yutuqlar, kashfiyotlar davlat tili vositasida avloddan avlodga meros bo‘lib qoladi. Shu sabab mamlakatimizda o‘zbek tilining mavqeyini mustahkamlash, uning jamiyatdagi ijtimoiy nufuzini yuksaltirish borasida bir qator ijobiy ishlar amalga oshirilmoqda. Jumladan, 2019-yil 21-oktabrda O‘zbekiston Respublikasi Prezidenti Shavkat Miromonovich Mirziyoyev tomonidan “O‘zbek tilining davlat tili sifatidagi nufuzi va mavqeyini tubdan oshirish chora-tadbirlari to‘g‘risida”gi farmonning qabul qilinishi hamda 2020-yil 6-noyabrdagi “Ta’lim-tarbiya va ilm-fan sohalarini yanada takomillashtirishga oid qo‘shimcha chora-tadbirlar to‘g‘risida” PQ-4884-sonli qarorlarning imzolanishi yuqorida sanab o‘tilgan vazifalarni bajarish naqadar muhim ekanligini yana bir bor isbotlaydi. Mazkur qaror ilovasida “o‘zbek tili grammatikasini



o‘qitishni isloh qilish hamda milliy ruhiyatga mos bo‘lgan ona tilini o‘qitishning yangi metodikasini ishlab chiqish” vazifasining qayd etilishi esa mavjud darslik, o‘quv-metodik qo‘llanmalarining zamon talabiga javob bera oladigan yangi avlodini yaratish, til o‘qitishning yangicha yondashuvlarini ishlab chiqish bugungi kunning eng muhim masalalaridan biri ekanligini yana bir bor ta’kidlaydi [1; 2-b.].

Shu kungacha o‘zbek tilini o‘qitishda ko‘plab ta’lim metodlarini o‘z ichiga olgan o‘quv- metodik qo‘llanmalar, bayon, diktant va insholar to‘plami, mashq va topshiriqlardan iborat kitoblar ishlab chiqilgan hamda amaliyotga tatbiq etilgan. Xususan, og‘zaki bayon metodlari (hikoya, tasvir, suhbat, ma’ruza ); ko‘rgazmali metodlar ( ilyustratsiya, demonstratsiya, tabiiy ko‘rgazmalar); muammoli-izlanish tipidagi metodlar (muammoli hikoya, muammoli ma’ruza, mustaqil ishlash metodlari, didaktik o‘yinlar ( simulyativ o‘yin ); amaliy metodlar (mashq) lardan dars jarayonida foydalanib kelinmoqda. [8; 107-b.]

Bugungi kunda zamon talabiga javob bera oladigan pedagog ona tili fanini o‘qitishda yuqorida keltirilgan metodlar asosida yangicha metodlarni kashf etmog‘i, uni dars jarayonida qo‘llay olishi ham muhimdir. Zero, V.B.Belyayev “Yaxshi metod (uslub)siz yaxshi o‘qituvchi bo‘lishi mumkin emas” deganlaridek, o‘zbek tili grammatikasini o‘qitishda turli xil jadval, chizma, qolip, andozalardan foydalanilsa, til o‘rganuvchilar uchun tushunchalar: uzun ta’rif va tavsiflar soddalashadi, obyektning tushuntirish va izohlash osonlashadi va, eng asosiysi, ta’lim jarayonidagi zerikarli muhitga barham beriladi. Bunga o‘zbek (ona) tili faniga oid bilimlarni lingvistik modellashtirib o‘qitish orqali erishiladi. Zero, modellashtirish barcha fanlar uchun xos bo‘lgan umumilliy metoddir. Lingvistik model tushunchasi struktur tilshunoslikning E.Sepir, L.Blumfeld, R.Yakobson, N.Chomskiy, Z.Harris, Ch.Hokket kabi namoyandalari tomonidan kirib kelgan. Uning taraqqiyoti esa XX asrning 60 - 70- yillariga (matematik va kibernetik lingvistika rivojlana boshlagan davrga) to‘g‘ri keladi [7; 31-b.]

Har qanday lingvistik model eksplanatorlik xususiyatiga, ya’ni tushuritirish kuchiga ega bo‘lishi kerak. Agar model bu xususiyatga ega bo‘lsa, u:

- 1) eski nazariya tushuntirib bera olmagan muammoni hal qiladi;
- 2) obyektning ilgari kuzatilmagan, ammo kelajakda amalga oshishi mumkin bo‘lgan tomonini kashf qiladi [7; 23-b.].

O‘zbek kompyuter lingvistikasi mutaxassisi A.Po‘latovning fikricha, o‘zbek tili grammatikasi kompyuter lingvistikasida tabiiy tilga ishlov berish tizimlari uchun to‘la o‘rganib chiqilmagan: sistemalashtirilmagan, formallashtirilmagan. Masalan, fe’l, ot va boshqa turkumlarga oid so‘z shakllar, gap konstruksiyalari to‘liq ro‘yxatga olinmagan (masalan, birgina ishlamoq fe’lining o‘zbek tilida taxminan 100 ming, ingliz tilida taxminan 150 ta shakli mavjud)[7; 28-b.]. Bundan kelib chiqadiki, axborot-qidiruv tizimlari uchun o‘zbek tilining formal grammatikasi, shu asosda

dasturiy vositalarning lingvistik ta'minotini ishlab chiqish kompyuter lingvistikasi oldida turgan dolzarb vazifa sanaladi[9; 386-b.]. Xususan, o'zbek tili fani mazmunini o'qitishda grammatik qonun-qoidalarni sistemalashtirish, formallashtirish, modellashtirish metodi nafaqat oliy ta'lim talaba va magistr lari uchun, balki ta'limning quyi va o'rta turlari: umumta'lim maktablari hamda akademik litsey, qolavesa, professional ta'lim o'quvchilari uchun ham ancha samaralidir. To'g'ri, tilshunoslikda ba'zi olimlarimiz strukura, qolip, andaza, model kabi tushunchalarni o'tgan asrimizning 70-80-yillaridayoq o'z asarlarida qayd etib o'tgan [3, 21-bet., 4, 33-bet], ammo ona tili o'qitish metodikasi sohasida model va modellashtirish tushunchalari ilmiy tadqiqotlarda o'z aksini endi topmoqda. Jumladan, buxorolik tadqiqotchi Sh. Babayeva "Ona tili darslarida sintaktik tushunchalarni modellashtirish metodikasi" mavzusidagi nomzodlik dissertatsiyasida o'z fikrlarini berib o'tadi[3].

Ma'lumki, hozirgi kunda umumta'lim maktablarining 6- va 7-sinf ona tili darsliklari, akademik litseylarning 1-bosqich o'quvchilariga mo'ljallangan dastur morfologiya bo'limiga asoslanib ishlab chiqilgan. Shu o'rinda bir savol tug'iladi: "Ushbu bo'limda nimalarni, qay shaklda o'qitish va uni qanday qilib o'quvchilar ongiga singdirish kerak?" Buning uchun, avvalo, morfologiyaga oid bilimlarni formal ko'rinishda keltirish (modellashtirish) hamda uni o'qitish jarayonida metod sifatida qo'llash lozim. Shunga ko'ra so'z turkumlari (word-classes)ni modellashtirishda, jumladan, fe'l so'z turkumi bo'yicha quyidagi shartli belgilar keng e'tirof etilgan.

Nima qilmoq?, nima bo'lmoq? so'roqlariga javob bo'lib, shaxs yoki narsalarning harakat, holatini ifodalagan so'z turkumi fe'l deyiladi.[5; 208-b.]

Fe'l uchun **V**, o'timli fe'l uchun **V<sub>t</sub>**, o'timsiz fe'l uchun **V<sub>1</sub>**, fe'lning predikativ (shaxsli shakli-finite form) shakli uchun **Vp**, fe'lning nopredikativ shakli (shaxssiz shakli – non-finite form) uchun **Vnp**, hozirgi zamon sifatdoshi yoki gerundiy shaklidagi fe'l uchun **Ving**, o'tgan zamon sifatdoshi yoki majhul nisbatdagi fe'l uchun **Ven**, fe'lli birikma uchun **VP**, yordamchi fe'llar uchun **aux**, modal fe'llar uchun **mod** simvollaridan foydalaniladi[6 33-b.]. Shu kabi simvollar yordamida fe'l turkumiga oid o'timli va o'timsiz fe'llarni quyidagi formaga keltirish mumkin:

**QPron (-ni) + V<sub>t</sub>(o'timli fe'l);**

**QPron (-ni) × V<sub>1</sub>(o'timsiz fe'l)**

Bunda **Q**-so'roq, **Pron**-olmosh, **V<sub>t</sub>**-o'timli fe'l, **V<sub>1</sub>**-o'timsiz fe'l, + -bog'lanish, × -bog'lana olmaslik sanalgan. Yuqoridagi simvoldan foydalangan holda har bir dars uchun multimedia ishlanmalari yoki yaxlit shaklda elektron darslik va o'quv-metodik qo'llanmalar yaratish mumkin. 6-sinf ona tili darsligidagi "Tushum kelishigidagi so'zlar bilan bog'lanadigan fe'llar o'timli fe'llar, bunday xususiyatga ega bo'lmagan fe'llar o'timsiz fe'llar sanaladi" kabi faqat ta'rif, qoidalaridan tashkil topgan nazariy tushunchalar, birinchidan, o'quvchi uchun zerikarli tuyulsa, ikkinchidan, ularning

xotirasida bunday ma'lumotlarning saqlanishi qiyin kechadi. Fikrning qisqa, lo'nda ifodalanishi esa o'z navbatida o'quvchining mavjud bilimlarning xotirasida tez va oson muhrlanishini ta'minlaydi hamda o'qituvchining vaqtini tejashga olib keladi.

Nisbat shakllari yuzasidan ta'riflarning solishtirma jadvali quyidagicha:

<b>Fe'l nisbatlari</b>			
<b>Nisbat shakllari</b>	<b>6-sinf darsligida berilgan ta'rif</b>	<b>Uning modeli</b>	<b>Izoh</b>
aniq nisbat	Bajaruvchisi aniq bo'lgan harakat yoki holatni bildirgan fe'l shakli aniq nisbat deyiladi.	V+ ø yoki V+Tm+LH	Bunda V-fe'l, Tm- zamon, LH- shaxs-son qo'shimchalari
o'zlik nisbat	Bajaruvchining o'zi ustida amalga oshadigan harakat yoki holatni ifodalaydigan fe'l shakli o'zlik nisbati deyiladi. O'zlik nisbati shakli fe'l asosiga -(i)n, -(i)l qo'shimchalarining qo'shilishi bilan hosil bo'ladi.	V+-il(-l), -in (-n)	
majhul nisbat	Bajaruvchisi noma'lum bo'lgan harakat yoki holatni ifodalovchi fe'l shakli majhul nisbat deyiladi. Majhul nisbat shakli unli bilan tugagan fe'l asosiga -n, -l; undosh bilan tugagan fe'l asosiga esa -in, -il qo'shimchalarini qo'shish bilan hosil qilinadi.	V+-il(-l), -in (-n)+Tm+LH	Nutqda Tm, LHsiz qo'llanmaydi
	Bajaruvchining ta'siri bilan boshqa shaxs yoki narsa tomonidan bajarilgan harakat	V+-ir,-ar,-iz, -t, -dir(-tir), -giz(-kiz,-qiz,-	Bajaruvchining ↓

Orttirma nisbat	yoki holatni bildiruvchi fe'l shakllari orttirma nisbat shakli deyiladi. Orttirma nisbat shakllari -t, -dir (-tir), -giz(-kiz), -qiz, (-g'iz), -gaz (-kaz, -qaz), -ir, -ar, -iz kabi qo'shimchalar yordamida yasaladi.	g'iz), -kaz(-qaz), -sat	shaxsga yoki narsaga ta'siri
Birgalik nisbat	Birdan ortiq bajaruvchi tomonidan birgalikda bajarilgan harakat yoki holatni ifodalaydigan fe'l shakli birgalik nisbati deyiladi. Birgalik nisbat shakli unli bilan tugagan fe'l asosiga -sh, undosh bilan tugagan fe'l asosiga esa -ish qo'shimchasini qo'shish orqali hosil qilinadi. Masalan: ishlashdi, kelishdi.	V+ -sh (-ish) +Tm+ LH	Nutqda Tm, LHsiz qo'llansa harakat nomi shaklini oladi.

**Orttirma nisbat qo'shimchalari imlosi**

<b>6-sinf darsligida keltirilgan ta'rif</b>	<b>Uning modeli</b>
-ir, -ar, -iz qo'shimchalari undosh bilan tugagan bir bo'g'inli fe'llarga qo'shiladi. Masalan: shoshir, chiqar, oqiz.	V <sub>(undosh harf)</sub> + -ir, -ar, -iz=bitir, qaytar, chiqar;
Orttirma nisbatning -t qo'shimchasi unli tovush bilan tugagan fe'l asoslariga qo'shiladi. Masalan, to'qit, ishlat.	V <sub>(ko'p bo'g'inli fe'l)</sub> + -t =ishlat, gurullat;
Jarangli undosh bilan tugagan bir bo'g'inli fe'l asoslariga (kel so'zidan boshqa),	V <sub>(Jarangli harf)</sub> + -dir, -giz,-g'iz =kuldir, yurgiz, turg'iz;

<p>shuningdek, z undoshi bilan tugagan orttirma nisbat yasovchisidan keyin -dir, jarangsiz undosh bilan tugagan fe'l asoslariga esa -tir qo'shimchasi qo'shiladi.</p> <p>-giz, -g'iz qo'shimchalari jarangli undosh bilan tugagan fe'l asoslariga, -kiz, -qiz qo'shimchalari esa jarangsiz undosh bilan tugagan fe'l asoslariga qo'shiladi. Masalan: yutqiz, ketkiz, yurgiz, turg'iz</p>	<p>V<sub>(Jarangsiz harf)</sub> + -tir, -qiz, -kaz(-qaz), -kiz =ayttir, ketkiz, o'tqiz ("keltir"so'zi mustasno)</p>
<p>-</p>	<p>V<sub>(ko'r)</sub> + -sat =ko'rsat</p>

Grammatik tushunchlarning ta'rif-qoidalarini loyihalash, modellashtirish ona tili ta'lim mazmunini o'qitishda bir qancha afzalliklarga ega:

- dars jarayonida bilim olish vaqtini qisqartirish natijasida uni tejash imkoniyatiga erishiladi;
- ona tili ta'lim mazmunining nazariy masalalarini o'qitish bilan bir qatorda amaliyotda ham vaqt ajratilishini ta'minlaydi.
- ta'lim jarayonida berilayotgan materiallarni chuqurroq va mukammalroq o'zlashtirish imkoniyati yaratiladi;
- ta'lim olishning yangi sohalari bilan yaqindan aloqa qilish ishtiyoqini yanada oshiradi;
- olingan bilimlarning kishi xotirasida uzoq muddat saqlab qoladi va uni amaliyotda qo'llash uchun zamin hozirlaydi.

Bir qator olimlar, metodistlar tadqiqotlari shuni ko'rsatadiki, ta'lim oluvchi birinchi marta eshitgan mavzusining faqat to'rt dan bir qismini, ko'rgan materialining uchdan bir qisminigina eslab qoladi; ham ko'rib, ham eshitsa, axborotning ellik foizini esda saqlaydi. interaktiv multimedia texnologiyalaridan maqsadli va samarali foydalanilganda esa, bu ko'rsatkich etmish besh foizni tashkil etadi. [7, 64-65-betlar.] Shu bois ta'lim jarayonida o'qituvchi tomonidan multimedia texnologiyalaridan unumli foydalangan holda har qanday taqdimot yoki mavzuning kichik aspektlarini modellashtirib tushuntirilganda o'quvchi ma'lumotlarning 80-85%ini esda saqlaydi

Til, jumladan, o'zbek tili va uni o'qitish. murakkab sistema, jarayon ekanligini hisobga olgan holda shuni aytish mumkinki, tilning barcha qirralarini formallashtirish, modellashtirishning imkoni yo'q, bunda muayyan cheklovlar, ayniqsa, uning semantik aspektida mavjud. Bu xususda nemis olimi 1931-yilda K.Gedel shunday yozadi: "Yetarli darajada mazmunga boy nazariya formallashtirilsa, bu nazariyani formal tizimda to'la aks ettirish mumkin emas. [7,47-bet].

## **Adabiyotlar**

1. O‘zbekiston Respublikasi Prezidentining “O‘zbek tilining davlat tili sifatidagi nufuzi va mavqeyini tubdan oshirish chora-tadbirlari to‘g‘risida”gi PF-5850-son Farmoni. <https://lex.uz/docs/>.
2. O‘zbekiston Respublikasi Prezidentining “Ta’lim-tarbiya va ilm-fan sohalarini yanada takomillashtirishga oid qo‘shimcha chora-tadbirlar to‘g‘risida” PQ-4884-son. Qarori. <https://lex.uz/docs/-5085887>
3. Babayeva Sh. “Ona tili darslarida sintaktik tushunchalarni modellashtirish metodikasi” mavzusidagi Ped.fanl. nomz. diss. – Buxoro, 2021
4. Hojiyev A. O‘zbek tili so‘z yasalishi. - Toshkent: O‘qituvchi, 1989. - 109 b;
5. Mahmudov N., Nurmonov A., Sobirov A., Nabiyeva D. Ona tili darslik — T.: «Tasvir» nashriyot uyi. 2017. — 208 b
6. Po‘latov A., Muhamedova S. Kompyuter lingvistikasi (o‘quv qo‘llanma). – Toshkent, TDPU, 2008. -132 b.
7. Rahimov A. Kompyuter lingvistikasi asoslari. – Toshkent: Akademnashr, 2011. — 160 b
8. Roziqov O., Mahmudov M., Adizov B., Hamroyev A., Ona tili didaktikasi. Toshkent: Yangi asr avod, 2005.- 238 b.
9. Xamroyeva Shahlo Mirdjonovna “O‘zbek tilshunosligida axborot-qidiruv tizimlari lingvistik ta’minoti borasidagi ishlar haqida”. «O‘zbek tilini dunyo miqyosida keng targ‘ib qilish bo‘yicha hamkorlik istiqbollari» mavzusidagi xalqaro ilmiy-amaliy anjuman materiallari.- 2020-yil 19-20-oktabr
10. O‘zbek tili grammatikasi. 1- qism. - Toshkent: Fan, 1975. – 612-b

## **УСВОЕНИЕ АНГЛИЙСКОГО ЯЗЫКА ИНТЕНСИВНЫМ МЕТОДОМ В СРЕДНИХ ШКОЛАХ**

**Ибрагимов Х.И. - профессор Узбекского государственного университета мировых языков, доктор педагогических наук**  
**Салимова З.К. – преподаватель Термезского государственного университета**

**Аннотация.** В статье освещены понятия содержания и сущности использования интенсивных методов преподавания английского языка в общеобразовательных школах.



**Ключевые слова:** школа, нетрадиционное обучение, инновация, стратегия, учащийся, наука, образование, воспитание, знания, система, качество, эффективность.

## **UMUMIY O‘RTA TA‘LIM MAKTABLARIDA INTENSIV USULDA INGLIZ TILINI O‘ZLASHTIRISH**

**Ibragimov X.I. - O‘zbekiston davlat jaxon tillari universiteti professori,  
pedagogika fanari doktori**

**Salimova Z.K. - Termiz davlat universiteti o‘qituvchisi**

**Annotatsiya.** Maqolada umumiy o‘rta ta‘lim maktablarida ingliz tilini o‘qitishning intensiv metodlarini qo‘llashning mazmun-mohiyati to‘g‘risidagi tushunchalar yoritib berilgan.

**Kalit so‘zlar:** maktab, noan‘anaviy o‘qitish, innovatsiya, strategiya, o‘quvchi, ilm-fan, ta‘lim, tarbiya, bilim, tizim, sifat, samaradorlik

## **INTENSIVE ENGLISH LANGUAGE ACQUISITION IN SECONDARY SCHOOLS**

**Ibragimov H.I.- Professor of the Uzbek State University of World  
Languages, Doctor of Pedagogical Sciences**

**Salimova Z.K. – teacher the Termez State University**

**Annotation.** The article highlights the concepts of the content and essence of the use of intensive methods of teaching English in general secondary schools.

**Key words:** school, non-traditional learning, innovation, strategy, student, science, education, upbringing, knowledge, system, quality, efficiency.

Современная жизнь просто невозможна без знания иностранного языка, иноязычной культуры. Развитие творческих способностей, создание условий для самовыражения и самореализации детей - одно из важнейших направлений современного языкового образования. Под ранним обучением понимается период изучения иностранного языка, позволяющий заложить основы коммуникативной компетенции, необходимые и достаточные для их дальнейшего развития и совершенствования в курсе изучения этого предмета. Чтобы заложить основы коммуникативной компетенции, требуется достаточно продолжительный срок, потому что учащимся нужно с первых шагов ознакомиться с изучаемым языком как средством общения. Это значит, что они должны учиться понимать иноязычную речь на слух (аудирование), выражать свои мысли средствами изучаемого языка (говорение), читать, то есть понимать

иноязычный текст, прочитанный про себя, и писать, то есть научиться пользоваться графикой и орфографией иностранного языка при выполнении письменных заданий, направленных на овладение чтением и устной речью, или уметь письменно излагать свои мысли. Действительно, чтобы заложить основы по каждому из перечисленных видов речевой деятельности, необходимо накопление языковых средств, обеспечивающих функционирование каждого из них на элементарном коммуникативном уровне, позволяющем перейти на качественно новую ступень их развития в дальнейшем[1].

Ученик становится активным участником образовательного процесса, который приобретает деятельность направленность, а это, в свою очередь, определяет и формы обучения. Результатом такого процесса обучения должно стать формирование компетентного пользователя иностранным языком, готового осознанно и активно участвовать в диалоге и полилоге культур в современном развивающемся мире[2].

Обучение говорению строится на обучении диалогической и монологической речи. Так, обучение диалогической речи происходит через решение коммуникативных задач в рамках основных функций общения (информативной, регулятивной, эмоционально-оценочной, этической). Умения диалогического общения развиваются постепенно от выражения отдельного коммуникативного предложения до конструирования диалога.

Для создания мотивации общения на иностранном языке очень важно наличие определенной ситуации, стимулирующей желание общаться и мотивирующей высказывания. Мотивированность учащихся определяется проблемой, которую надо понять и решить: «проблема является стимулом, заставляющим думать»[3]. И в этой связи песни представляют собой хорошую мотивационную основу, придавая учебной деятельности ярко выраженный творческий характер. Что же касается развития монологической речи учащихся, то здесь необходимо особо подчеркнуть важность создания проблемной ситуации, мотивирующей учащихся и направленной на обсуждение проблемы, которая стимулирует к оценке, к выражению своего мнения, согласия или несогласия[4; с-5.].

Наличие мотива высказывания крайне важно для речепорождения, и в этой связи песни открывают большие возможности для развития речи благодаря тому, что затрагиваемые современными авторами и исполнителями темы обычно вызывают живой отклик у слушателей, проблемы являются актуальными, следовательно, у учащихся возникает желание высказать свое мнение, выразить оценку – происходит стимуляция к самостоятельному высказыванию.

Как отмечает И.Л. Бим, упражнение является основной методической единицей обучения и соответствие упражнений целям обучения позволяет

сделать изучение материала более эффективным. Упражнения должны заключать в себе образовательную, воспитательную и развивающую ценность. Упражнение представляет собой учебное задание, в котором определены задача и условия ее решения и которое обеспечивает практическое использование полученных знаний, тренировку в деятельности, развитие и совершенствование навыков и умений. Упражнения подразделяют по признакам их направленности на подготовку к речевой деятельности и на участие в речевой деятельности: языковые(подготовительные) упражнения и речевые (коммуникативные) упражнения.

Вслед за А.А. Ивановым, под системой упражнений мы рассматриваем совокупность необходимых типов, видов и разновидностей упражнений, выполняемых в последовательности, закономерной особенностям формирования навыков, умений в различных видах речевой деятельности в их сложном взаимодействии, и в таком количестве, которое обеспечивает максимально высокий уровень владения иностранным языком в заданных условиях[3].

Лоуренс Кольберг в своей книге «Возрастная периодизация нравственного развития» пишет, что существует 3 уровня, в каждом из которых 2 стадии нравственного развития[8] :

1. Доконвенциональный этап:

А. Ребенок ориентирован на наказание и послушание.

Б. Гедонистическая ориентация

2. Конвенциональный этап:

А. Социальные нормы и модель поведения, принятая в обществе.

Б. Поддержание установленного порядка социальной справедливости и фиксированных правил.

3. Постконвенциональный этап:

А. Утилитаризм, «социальный контракт».

Б. Собственные нравственные принципы и совесть, как регулятор.

То есть, обучающиеся при переходе на среднюю ступень обучения, так же переходят на новый этап формирования нравственного развития, с доконвенционального к конвенциональному. Л. Кольберг так же пишет, что,

«...если не уделять внимания при переходе ребенка на новый этап, он (ребенок) может остаться на предыдущем, либо неправильно, или не до конца сформировать последующий этапы»[8]. Поэтому при реализации индивидуализации стоит учитывать и этот аспект психологического взросления ребенка.

Определив стратегию внедрения и реализации индивидуализации в

рамках ФГОС, мы считаем необходимым отметить, что организация индивидуализации, в целом, и на уроках английского языка, в частности, требует более детальной подготовки. А необходимым условием для эффективной реализации индивидуального подхода является достаточный уровень компетентности учителя в вопросах определения потребностей обучающихся, их склонностей и творческого потенциала. В связи с этим, необходимо остановиться на психологических особенностях возраста на средней ступени обучения, а это 11-16 лет. В современном обществе проблема изучения возрастных особенностей обучающихся является очень актуальной, не только для педагогов, но и для родителей. «Возраст в психологии – это категория, означающая качественно специфическую ступень онтогенетического развития, это временные характеристики индивидуального развития»[10].

Немаловажно отметить, что возраст индивида — это не сумма отдельных психологических процессов или календарная дата. С точки зрения Л.С. Выготского: «возраст — это относительно замкнутый цикл детского развития, имеющий свою структуру и динамику» [9]. Продолжительность возраста измеряется его внутренним содержанием: существуют периоды развития, а в некоторых случаях, как отмечают психологи, целые "эпохи", которые протекают в разные временные отрезки, от одного года и до пяти лет. По своей сути паспортный возраст не что иное, как точка отсчета, отталкиваясь от которой, индивид на протяжении всей своей жизни переживает психологические процессы становление личности.

На сегодняшний день нет единой трактовки понятий гибких и профессиональных навыков. В своем исследовании мы будем опираться на оксфордский словарь, где говорится, что «гибкие навыки — это личные качества человека, которые делают возможным взаимодействовать с другими людьми более эффективно и гармонично» [13]. «Профессиональные навыки — это те навыки, которые относительно легко измерить и часто подтверждаются определенной квалификацией» [12]. На данный момент определения данных понятий имеют отличия у различных авторов, но также и тесно переплетаются между собой. Рассмотрим, как трактуют «мягкие навыки» некоторые авторы: Татаурщикова Д. Soft skills (англ. - «мягкие навыки») -это унифицированные навыки и личные качества, которые повышают эффективность работы и взаимодействия с другими людьми. К этим навыкам относятся: управление личным развитием, умение оказать первую помощь, умение грамотно управлять своим временем, умение убеждать, навык ведения переговоров, лидерство и т.д.[14].

Сосницкая О. Soft skills - это коммуникативные и управленческие таланты. К ним относятся умение убеждать, лидировать, управлять, делать

презентации, находить нужный подход к людям, способность разрешать конфликтные ситуации, ораторское искусство - в общем, те качества и навыки, которые можно было бы назвать общечеловеческими, а не те, которые присущи людям определенной профессии.

Шипилов В. Soft skills - это социально-психологические навыки: коммуникативные, лидерские, командные, публичные и другие, которые могут пригодиться в большинстве жизненных ситуаций, связаны с тем, каким образом люди взаимодействуют между собой.

Гайдученко Е., Марушев А. Soft Skills - это навыки, которые помогают быстро находить общий язык с окружающими, заводить и удерживать связи, успешно доносить свои идеи - быть хорошим коммуникатором и лидером. Понятие "soft skills" связано с тем, каким образом люди взаимодействуют между собой, эти навыки в равной степени необходимы как для повседневной жизни, так и для работы[11].

Давидова В. Soft skills («мягкие навыки») -рассматриваются как приобретенные навыки, которые получил человек, через дополнительное образование и свой личный жизненный опыт и которые он использует для своего дальнейшего развития в профессиональной деятельности. Вот почему эти навыки так ценятся на рабочем месте, а также при приеме на работу.

Так же Н.Д. Гальскова выделяет главной стратегической целью в области иностранных языков «...создание условий для личностного становления и развития личности с помощью изучаемого языка» [7].

Интенсивный метод обучения английского языка- это часть учебного процесса, где реализуются все основные проблемы обучения, воспитания и развития школьников. Эффективный и творческий урок требует серьезной педагогической и методической подготовки учителя.

Интенсивный метод обучения и рассматривался не как статистическая, а как вариативная и постоянно изменяющаяся форма организации учебной деятельности школьников. Главное же направление этого развития в стремлении добиться того, чтобы урок стал результатом творчества учителя, чтобы он отражал те ведущие тенденции и изменения, которые произошли в обществе и в системе школьного образования.

И хотя основные положения школьного урока из года в год повторяются, являясь в определенном смысле базовыми, каждый последующий значимый этап в развитии системы образования и общества в целом вносит в концепцию урока свои коррективы и такие специфические требования, которые в наибольшей мере отвечают новым целям и задачам обучения, воспитания подрастающего поколения.

Каким должен быть интенсивный метод обучения английского языка изучен довольно давно и в разные периоды имел разные взгляды в



педагогических кругах. На успешность построения и проведения уроков влияет множество факторов, большинство из которых образуют определенную систему взаимосвязанных причин, положений и следствий, которые так или иначе влияют на теорию и практику этого сложного педагогического явления. В настоящее время особое значение придаётся тем идеям и направлениям, которые могут быть реализованы в системе технологий личности - ориентированного и развивающего обучения.

Таким образом, модернизация школы предполагает не только качественное изменение содержания обучения, но и обновление соответствующих интенсивных методов, средств и форм обучения с учетом новых реалий в обществе и самой системы образования. Все эти установки так или иначе направлены на обновление теории и практики урока английского языка.

Изучение научных основ развивающего обучения показывает, что многие очень важные его аспекты разработаны главным образом в теоретическом плане. Целый ряд практических вопросов методики и технологии развивающего обучения, в числе и на уроках английского языка, остаются еще недостаточно разработанными. Согласно интенсивному методу обучения, одним из ведущих направлений в усилении развития функции обучения является обучение на основе содержательных обобщений, которое может обеспечить усвоение системных знаний и обобщенных способов деятельности, и кроме того, оказать заметное влияние на умственное развитие учащихся. Интенсивный метод обучения рассматривается не только и не столько как простое накопление разнообразных знаний, а как целенаправленное формирование у учащихся.

Таким образом, обучение на основе интенсивного метода обучения является одним из ведущих направлений в обновлении и модернизации всех образовательных процессов на современном этапе. Названные идеи и связанные с ними дидактические поиски в наибольшей степени отражают основные прогрессивные тенденции современной педагогики.

Методика формирования знаний и интенсивный метод обучения английскому языку как основа развивающего обучения требует некоторой перестройки урока и его основных компонентов. Реализуется такое обучение преимущественно в системе обобщенного изучения взаимосвязанных тем при блоковой подаче материала. Блоковая подача материала на основе теоретических обобщений позволяет вести обучение на базе основополагающих принципов и ключевых понятий.

При грамотном построении таких уроков достигается более осознанное овладение системными знаниями и обобщенными способами решения задач, что является основной предпосылкой и условием повышения качества знаний и умственного развития учащихся. В широкой практике обучения английского языка процессы обобщения знаний и способов деятельности, как известно,



связываются главным образом с работой на завершающих этапах, т.е. на этапе закрепления и повторения уже изученного материала, хотя интенсивный метод обучения, достаточно перспективное направление, ориентирующее на такой ход обучения, когда общее усваивается не на завершающем этапе. С методической точки зрения очень важным является то, что при разработке интенсивных методов обучения английского языка необходимо опираться как на общие закономерности процесса усвоения знаний и формирования умений и навыков, так и на целые группы сходных языковых явлений и способов их применения.

На первом этапе нашей исследовательской работы, проведенной в средних школах, было установлено, что приобретение интереса учащихся к изучению английского языка в период изучения структурных программных материалов даст эффективные результаты.

В течение 2010-2020 учебных годов были проведены этапы тестирования педагогического опыта и его виды. Проведенные педагогические эксперименты - тесты в 11 и 13 общеобразовательных школах города Термеза в качестве опытных были выбраны 5а, 6а, 7а классы, в качестве контрольных - 5б, 6б, 7б классы.

Результаты занятий (5а, 6а, 7а опытный класс, 5б, 6б, 7б контрольный класс) общеобразовательных школ, в которых проводилось опытное обучение, сравнивались с результатами, полученными в контрольных классах.

В экспериментально-опытных работах приняли участие 366 учеников: из них 180 учеников в опытных классах и 186 учеников в контрольных классах.

Занятия проводились учителями английского языка общеобразовательных средних школ на основе методических разработок диссертации.

Проведен сравнительный анализ результатов освоения знаний и формирования умений на этапах исследований итогового уровня активности учащихся опытного и контрольного классов.

Основываясь на проверенной опытом работе и полученных результатах, мы пришли к выводу, что:

1. Модель, разработанная с целью развития науки об английском языке, полностью подтверждает выдвинутую нами гипотезу.
2. В соответствии с разработанной моделью и дидактическими условиями были установлены эффективные критерии развития науки об английском языке.
3. На основе проведенной формы опытно-экспериментальной работы по критериям были зафиксированы следующие результаты:
  - а) когнитивный критерий – уровень знаний учеников по английскому языку следующий:

в опытных классах (таб.1):

- показатель качества – от 28,75 % до 36,45%;
- показатель усвоения – с 70,84% до 100%;
- средний балл- увеличился с 3,2 до 4,05;

**таблица 1**

Уровень усвоения знаний по английскому языку в опытных и контрольных классах

Учебный год	Опытный класс			Контрольный класс		
	Показатель качества, %	Показатель усвоения, %	средний балл	Показатель качества, %	Показатель усвоения, %	средний балл
2019-2020	28,75	70,84	3,2	24,55	69,9	3,0
2020-2021	36,45	100	4,05	30,28	98	3,95

в контрольных классах:

- показатель качества – от 24,55 % до 30,28%;
- показатель усвоения – с 69,25% до 98%;
- средний балл- увеличился с 3,0 до 3,95;

б) мотивационный критерий – уровень развития перспективного направления у учеников распределились следующим образом:

в опытных классах (таб.2):

- высокий – от 17,7 % до 21,6%;
- средний – с 69,6% до 71,9%;
- низкий с 12,7 до 6,6;

в контрольных классах:

- высокий – от 13,5 % до 17,1%;
- средний – с 69,3% до 68,5%;
- низкий с 17,1 до 14,3.

**таблица 2**

Уровень развития интереса к английскому языку на уроках в опытных и контрольных классах

Учебный год	Опытный класс			Контрольный класс		
	Высокий, %	Средний, %	Низкий, %	Высокий, %	Средний, %	Низкий, %
2019-2020	17,7	69,6	12,7	13,5	69,3	17,1
2020-2021	21,6	71,9	6,6	17,1	68,5	14,3

в) практический критерий - опыт рассуждений - экспериментальная работа развития профессионально-значимых качеств по сравнению с

результатами уровня с 3,33 балла до 4,65 балла (1,32 балла) в опытном классе, а в контрольном классе с 3,27 балла до 3,51 балла (0,24 балла) выросла (табл.3).

**таблица 3**

Сравнительный результат уровня развития профессионально-значимых прилагательных в экспериментальном и контрольном классах

Учебный год	Опытный класс	Контрольный класс
2019-2020	3,33	3,27
2020-2021	4,65	3,51

Таким образом, произошло значительное увеличение результатов экспериментального класса по сравнению с контрольным классом.

В заключение следует отметить интенсивный метод обучения английского языка можно рассматривать с разных позиций. Нашей задачей была разработка (в теоретическом и практическом плане) интенсивного метода обучения английского языка, ориентирующего на дальнейшее развитие и модернизацию учебного процесса английского языка, как основной формы обучения в школе.

**Литературы**

1. Нигматов З.Г. "Технология совершенствования и подготовки педагогических кадров", выпуск 7, Казань "Татарское книжное издательство", 2006 г.
2. Алексеев А. А. , Е. Ю. Смирнова. Английский язык. Поурочные методические рекомендации. 5 класс : учеб.пособие для общеобразоват. организаций / А. А. Алексеев, Е. Ю. Смирнова. — М. : Просвещение, 2017. — 144 с. — (Сферы 1—11). — ISBN 978-5-09-027551-4.
3. Иванов А.А. Совершенствование английской разговорной речи на основе аутентичных песенных произведений: Дис. канд. пед.наук. – СПб., 2006. – 160 с.
4. Зимняя И.А. Педагогическая психология. – М.: Логос, 1999. – 164 с.
5. Зимняя И.А. Психология обучения иностранным языкам в школе. – М.: Просвещение, 1991. – 222 с.
6. Леонтьев А.А. Психолого-педагогические основы обновления методики преподавания иностранных языков. Лекция-доклад //Серия материалов школы-семинара «Создание единого информационного пространства системы образования». / Под общей ред. д.т.н., проф. Н.А.Селезневой и д.т.н., проф. И.И. Дзегеленка.– М.: Исследовательский центр проблем качества подготовки специалистов, 1998. – 24 с.

7. Гальскова, Н.Д.; ез, Н.И. [Текст] : еория обучения иностранным языкам: Лингводидактика и методика / Учеб.,пособие для студ. лингв.ун-тов и фак. Ин.яз. высш. пед. учеб. заведений.- М.: Издательский центр «Академия», 2004.

8. Kohlberg, Lawrence (1973). «The Claim to Moral Adequacy of a Highest Stage of Moral Judgment». Journal of Philosophy (The Journal of Philosophy, Vol. 70, No. 18) 70 (18): 630—646. Электронные ресурсы

9. Выготский, Л.С. Собрание сочинений [Текст] : в 6т./ Лев Выготский ; [Вступ. статья А.Н. Леонтьева]. – М. : Педагогика, 1984. с.67

10. Савинова Н.А., Проектирование индивидуальных образовательных маршрутов учащихся на основе образовательных потребностей. [Электронный ресурс]. – электр. дан. – режим доступа <https://cyberleninka.ru/article/n/proyektirovanie-individualnyh-obrazovatelnyh-marshrutov-chaschihsya-na-osnove-obrazovatelnyh-potrebnostey> свободный. – Загл. с экрана.

11. Гайдученко Е., Марушев А., Эмоциональный интеллект. – 2020. – URL: <https://l-a-b-a.com> (дата обращения 20.05.2020).

12. Оксфордский словарь: hardskills - [<https://www.oxfordreference.com>]. –URL: <https://www.oxfordreference.com/view/10.1093/oi/authority.20110803095920725> (дата обращения: 28.01.2020). – Режим доступа: с компьютеров электронных читальных залов.

13. Оксфордский словарь: softskills - [<https://www.oxfordreference.com>]. – URL:76 <https://www.oxfordreference.com/view/10.1093/oi/authority.20110803100516309> (дата обращения: 28.01.2020). – Режим доступа: с компьютеров электронных читальных залов.

14. Татаурщикова Д., Soft skills and hard skills. – [сайт] – URL: <https://4brain.ru/blog/soft-skills/> (дата обращения 15.05.2020).

## **О‘QUVCHILARDA TABIATNI MUHOFAZA QILISH VA EKOLOGIK MADANIYATNI SHAKLLANTIRISHDA “GEOGRAFIYA” FANINING O‘RNI VA AHAMIYATI**

**Sobirov E.O. - Toshkent davlat pedagogika universiteti doktoranti**

**Annotatsiya.** Ushbu maqolada umumta’lim maktablarda geografiya darslarida er yuzidagi ekologik muammolar va ularning kelib chiqish sabablari hamda ularni bartaraf etish orqali o‘quvchilarda ekologik madaniyatni shakllantirishda maktab geografiya ta’limining o‘rni va roliga e’tibor qaratilgan.

**Kalit soʻzlar:** geografiya, geografik qobiq, geografik qonuniyat, tabiat, jamiyat, ekologiya, ekologik taʼlim, ekologik tarbiya, ekologik muammo, ekologik ong, ekologik madaniyat.

## **РОЛЬ И ЗНАЧЕНИЕ НАУКИ «ГЕОГРАФИЯ» В ОХРАНЕ ПРИРОДЫ И ФОРМИРОВАНИИ ЭКОЛОГИЧЕСКОЙ КУЛЬТУРЫ У УЧАЩИХСЯ**

**Собиров Э.О.- докторант Ташкентского государственного педагогического университета**

**Аннотация.** В данной статье уделено внимание на глобальные экологические проблемы и причины их возникновения на уроках географии в общеобразовательных школах, а также на роль и значение школьной географической науки при формировании экологической культуры учащихся посредством их предотвращения.

**Ключевые слова:** география, географическая оболочка, географические законы, природа, общество, экология, экологическое образование, экологическая проблема, экологическое сознание, экологическая культура.

## **THE ROLE AND IMPORTANCE OF THE SCIENCE "GEOGRAPHY" IN THE PROTECTION OF NATURE AND THE FORMATION OF ECOLOGICAL CULTURE IN STUDENTS**

**Sobirov E.O. - Doctoral student of Tashkent State Pedagogical University**

**Annotation.** This article dedicated to the issues such as the natural landscape and its rational use, analyzing global environmental issues, respecting and protecting nature through the science of geography for secondary school students Today.

**Key words:** geography, geographical shell, geographical laws, nature, society, ecology, ecological education, ecological education, ecological problem, ecological consciousness, ecological culture.

Umumtaʼlim maktablari oʻquvchilarida geografiya fanini oʻqitish orqali ekologik madaniyatni shakllantirishda mamlakatimizda olib borilayotgan islohotlardan biri sifatida Oʻzbekiston Respublikasi Prezidenti Shavkat Mirziyoyev

raisligida 2018-yil 2-fevralda bo‘lib o‘tgan yig‘ilishda: “Ekologiya hozirgi zamonning keng miqyosdagi keskin ijtimoiy muammolaridan biridir. Uni hal etish barcha xalqlarning manfaatlariga mos bo‘lib, sivilizatsiyaning hozirgi kuni va kelajagi ko‘p jihatdan ana shu muammoning hal qilinishiga bog‘liqdir. Ekologiya muammosi yer yuzining hamma burchaklarida ham dolzarb. Faqat uning keskinlik darajasi dunyoning turli mamlakatlarida va mintaqalarda turlicha” ekanligi va respublikamizda ham ekologik muammolarning dolzarbligi haqida munozarali muhokamalar bo‘lib o‘tdi[1; 1-b.].

Yuqorida qayd etilgan zamonaviy talablarni amalga oshirish va tartibga solish yuzasidan O‘zbekiston Respublikasi Vazirlar Mahkamasining 2017-yil 6-apreldagi “Umumiy o‘rta va o‘rta maxsus, kasb-hunar ta’limining davlat ta’lim standartlarini tasdiqlash to‘g‘risida”gi 187-son qarorida umumiy o‘rta ta’lim muassasalarida tabiiyot va geografiya, o‘rta maxsus, kasb-hunar ta’limi muassasalarida amaliy geografiya o‘quv fanlarining o‘rganish bosqichlari tasdiqlangan[3; 55-b.]. Hozirgi kunda umumta’lim maktablari o‘quvchilari geografiya fanidan, jamiyat va tabiatning o‘zaro bog‘liqligi, geografik obyektlar, jarayon va hodisalar, yer yuzining tabiiy manzarasi, tabiatdan oqilona foydalanish, yer yuzidagi global ekologik muammolar haqida fikr-mulohaza yurita olishi, tabiatni qadrlash va muhofaza qilish kabi bilimlarga ega bo‘lishlari lozim.

O‘zbekiston Respublikasi Vazirlar Mahkamasining 2019-yil 27-maydagi “O‘zbekiston Respublikasida Ekologik ta’limni rivojlantirish KONSEPSIYASI” 434-sonli qaroriga muvofiq 2017, 2021-yillarda O‘zbekiston Respublikasini rivojlantirishning beshta ustuvor yo‘nalishi bo‘yicha Harakatlar strategiyasida belgilangan vazifalarni so‘zsiz amalga oshirish, respublika hududlaridagi ekologik muammolar echimiga ta’lim tizimini joriy qilish bilan hissa qo‘shish, o‘sib kelayotgan yosh avlodning ekologik savodxonligini oshirish, ekologik ongi va ekologik madaniyatini shakllantirish va rivojlantirish, ekologik ta’lim va tarbiya jarayonini samarali tashkil etish vazifalari yuklatildi. Ekologik ta’limning dolzarbligi mamlakatimiz tabiati, ekotizimlari, atrof muhitni beqarorlik va izdan chiqishdan asrash, aholining ekologik madaniyatini oshirish, ushbu o‘ta jiddiy, hayotiy masalalarga aholining barcha qatlamlari, ayniqsa, yoshlar hissa qo‘shishi zarurligi bilan belgilandi[2; 2-b.].

O‘quvchilar ekologik kompetentligini o‘rganish, tadqiq etish jarayoni o‘z oldiga bir necha vazifalar yuklaydi:

– o‘quvchilarda ekologik kompetentlikni rivojlantirish pedagogik muammo ekanini ilmiy-nazariy asoslash;

– dunyo ekologik ta’lim-tarbiya tizimini tahlil qilish va samarali jihatlarini milliy ekologik ta’lim tizimiga joriy etish;



- o‘quvchilarning ekologik kompetentligiga ta’sir etuvchi omillarni normativ va huquqiy mezonlar orqali aniqlash;
- o‘quvchilarning ekologik kompetentligini rivojlantirish modelini takomillashtirish, amaliyotga tatbiq etishning pedagogik shart-sharoitlarini aniqlash;
- o‘quvchilarda ekologik kompetentlikni tarkib toptirishning metodik tizimini fanlar integratsiyasi va innovatsion texnologiyalar orqali takomillashtirish;
- o‘quvchilarda ekologik madaniyat kompetensiyasini ilmiy-uslubiy qo‘llanmalar tayyorlash, ularni pedagogik tajriba-sinovdan o‘tkazish, samaradorlik darajasini aniqlashdan iborat.

Ota-bobolarimizning “Olam taqdiri – ekologik tarbiyaga bog‘liq”, deb aytgan so‘zlari bejiz emas. Zero ekologik tarbiya bugungi kunning eng dolzarb masalalaridan biri bo‘lsada, aslida tabiat unsurlariga sig‘inish, dastlab ibtidoiy diniy tasavvurlar sifatida shakllangan bo‘lib, keyinchalik u zardushtiylik va boshqa ta’limotlarda ham aks etgan. Zardushtiylar ham o‘z marosimlarida tabiatning to‘rt unsuri – quyosh (olov), suv, yer, havoni ulug‘lashgan, ularni dunyodagi eng muqaddas narsalar deb tan olishgan[5; 5-b.].

Imom Buxoriy, Imom at-Termiziy, Baxovuddin Naqshband, Xoja Ahmad Yassaviy, Al-Xorazmiy, Abu Nasr Forobiy, Abu Rayhon Beruniy, Ibn Sino, Amir Temur, Mirzo Ulug‘bek, Zahiriddin Muhammad Bobur kabi buyuk ajdodlarimiz milliy madaniyatimizni rivojlantirishga ulkan hissa qo‘shganlar, xalqimizning milliy iftixori bo‘lib qolganlar. Ular hali ekologiya fani dunyoga kelmagan davrlarda tabiat va undagi muvozanat, o‘simliklar va hayvonot dunyosi, tabiatni e’zozlash haqidagi qimmatli fikrlarni aytganlar[6; 461-b.].

*Tabiatni muhofaza qilish* – odam va tabiat o‘rtasidagi munosabat shakli bo‘lib, atrofdagi tabiiy muhit, shu jumladan, Yer atmosferasi, o‘rmon va suvlar tozaligi, er osti boyliklari, o‘simlik va hayvonot dunyosi turlari xilma-xilligi va tabiiy resurslarni saqlash, qayta tiklash hamda ulardan oqilona foydalanish bo‘yicha chora-tadbirlar majmui. Boshqacha aytganda, *tabiatni muhofaza qilish* – tabiiy landshaftlarning muhit va resurs hosil qilish imkoniyatini, xilma-xilligini va tiklanmaydigan resurslar saqlanishini ta’minlovchi chora-tadbirlar tizimining umumiy ifodasi. Keyingi yillarda “tabiatni muhofaza qilish” tushunchasi bilan birga “atrof-muhitni muhofaza qilish” yoki “atrof-muhit muhofazasi” tushunchasidan ham keng foydalanilmoqda[8; 46-b.].

Ekologik muammolarning tobora global ahamiyat kasb etib borayotganligi inobatga olinib, so‘nggi yillarda muhim ustuvor vazifalar bilan bir qatorda atrof-muhit muhofazasi, ekologik madaniyat, ekologik ta’lim-tarbiya, ekologik ma’rifat masalalariga alohida e’tibor berilmoqda[7; 93-b.].

Respublikamizdagi o‘rta maktab, akademik litsey, kollej va texnikumlarning o‘quv dasturlariga “Ekologiya” fani majburiy fan sifatida kiritilmagan. Ekologik

ta'lim-tarbiya oilada, bog'chada, umumta'lim maktablarida, oliy ta'lim va oliy ta'limdan keyingi bosqichda bosqichma-bosqich amalga oshiriladi. O'quvchilarning atrof-muhitga bo'lgan munosabatlarida maktab ekologik ta'lim-tarbiyasining o'rni muhimdir. Bu ta'lim-tarbiya kichik sinflarda "Atrofmizdagi olam" va "Tabiatshunoslik" darslarini o'rganishda boshlanadi. Bu darslar orqali o'quvchilarning tabiatda mavjud bo'lgan o'zaro aloqalar to'g'risidagi tasavvurlari kengayib, ular asosida ekologik dunyoqarashni va madaniyatni, atrof-muhitga va o'z salomatligiga mas'ul munosabatni shakllantirishni davom ettiradi. Maktabda o'quvchilarining asosiy ekologik bilimlari "Geografiya", "Biologiya", "Kimyo", "Fizika", "Odam salomatligi" kabi ekologik masalalarni o'zida singdirgan predmetlarning integrtatsiyasi orqali to'planadi. Bu bosqichda nazariy mashg'ulotlar maqsadi atrof-muhit holatini ochib berish va o'rganish bo'lgan bir qator amaliy ishlar bilan birgalikda olib boriladi. Bunda olimlarning fikricha, global, regional va lokal darajadagi ekologik muammolarni tadqiq qilish va yyechishga e'tibor qaratilgan. Yuqorida qayd etilgan fanlar orasidan "Geografiya" fani ekologik ta'lim-tarbiya berishda fundamental fanlardan biri hisoblanadi.

Geografiyaning maktab kursi o'quvchilarning tabiatga bo'lgan qiziqishlarini uyg'otishda, uni asrab-avaylashlarida, axloqiy me'yorlarni, qadriyat yo'nalishlarini shakllantirish va rivojlantirishda obyektiv imkoniyatlarga ega.

Geografiya kursi ekologik yo'nalganligi, ekologik muammolarni ochishning soni va teranligiga hamda ularni yyechish yo'llarini asoslashga ko'ra boshqa fanlarga qaraganda ko'p ustuvorliklarga ega. Unda geoekologiya va tabiatdan oqilona foydalanish nazariyasida tayanch bo'ladigan g'oyalar ko'p. Bu g'oyalar tabiatning bir butunligi, uning barcha komponentlari va jarayonlarining o'zaro aloqasi, tabiiy komplekslar, geografik qobiq, moddalarning aylanma harakati va boshqa g'oyalardir. Bundan tashqari, geografiya kursiga tabiatdan oqilona foydalanish nazariya va amaliyotiga bevosita mansub bo'lgan juda ko'p tushunchalar, aynan antropogen landshaftlar, global ekologik muammolar, tabiiy resurslarga antropogen ta'sirlar, tabiatdan oqilona foydalanishning asosiy prinsiplari va boshqa tushunchalar kiritilgan. Geografiya bo'yicha dasturlarning barcha bo'limlarida ekologik rejaning quyidagi masalalariga e'tibor qaratiladi:

- o'tmishda va hozirgi paytda insoniyat va tabiatning o'zaro ta'siri;
- kishilar xo'jalik faoliyatining litosfera, gidrosfera, atmosfera va biosferaga ta'siri, ularni muhofaza qilishga doir tadbirlar;
- insonning tuproqlardan foydalanish va muhofaza qilish bo'yicha faoliyati va b. Aynan geografiya fani global, regional va mahalliy miqyoslardagi ekologik muammolarni tadqiq qilish hamda yyechishga qodir va mas'ul bo'lgan fundamental fanlardan biri hisoblanadi. Bugungi kun o'quvchilari, ya'ni mamlakatimizning kelajagi bo'lgan yosh avlod bu muammolarni yyechishda faol ishtirokchi bo'lishi

lozim. Bu jarayonda pedagoglarning o'rnini kattadir. Ekologik ta'lim-tarbiya berish jarayoni geografiya o'qituvchisidan o'z fanini chuqur egallagan bo'lish, uni o'qitishning mohir ustasi, zamonaviy innovatsion texnologiyalarni mukammal egallagan bo'lishni talab etadi. O'qituvchi o'quvchilarga beriladigan ekologik ta'lim mazmuni va hajmini aniqlayotganda ma'lum didaktik tamoyillarga amal qilishni bilishi lozim. O'quvchilar dars jarayonida olgan nazariy ekologik bilimlarini amalda sinab ko'rishlari, bajara olish ko'nikma va malakalarini egallashi, ko'rilayotgan muammo bo'yicha o'z xulosalarini chiqarishlari lozim.

Geografiya o'qituvchisi ekologik muammolarning yuz berishi va o'zgarishini iqtisodiy-ijtimoiy nuqtayi nazardan tahlil qila olish qobiliyatiga ham ega bo'lishi zarur. Ushbu jarayonlarning jahon hamda mamlakat iqtisodiyotiga salbiy ta'siri, uning har bir o'quvchi oilasigacha bo'lgan aks ta'sirini kichik tafsilotlar bilan bo'lsada, tushuntirib berish o'quvchida ekologik xulq-atvor qoidalari va madaniyatni tarkib topishida yaxshi samara beradi [4; 403-b.].

Geografiya bo'yicha dasturlarning deyarli barcha bo'limlarida ekologik yo'nalishdagi masalalar mavjud. Ekologik ta'lim va tarbiya bo'yicha geografiya kursini 3 bosqichga bo'lish mumkin:

1. Boshlang'ich tabiiy geografiya kursi tabiatdan foydalanish madaniyatini shakllanishi, jonli tabiat oyektlari bilan munosabatning muayyan me'yorlari va qoidalarini o'zlashtirish, o'quvchilar geografik qobiqdan (litosfera, gidrosfera, atmosfera, biosfera) tashkil topga er to'g'risidagi asosiy tasavvurlarni geografik qobiq ya'ni, yaxlit bir butunlik sifatida shakllanganligi haqida ma'lumotga ega bo'ladilar. 5-sinfda "Tabiiy geografiya boshlang'ich kursi"da har bir bo'limni o'rganishda ekologik darslarni o'tkazish mumkin. O'quvchilarning yoshini e'tiborga olgan holda turli materiallar: ekologik ertaklar, dostonlar, qo'shiqlar, afsonalar orqali ekologik bilimlar berish mumkin.

2. Tabiat geografiyasi, 6-7-sinflar sabab-oqibat aloqalarini ochib berish bo'yicha tadqiqot faoliyatining predmetli bilimlar, ko'nikmalarining tizimini shakllantirish. Tanish vaziyatda egallangan bilimlardan faol foydalanish ko'nikmasini rivojlantirish, qiyoslash va umumlashtirish, sababini topish, oqibatini bashorat qilish, xulosalar qilish kabilarni o'z ichiga oladi. Faoliyatning ustuvor turi ilmiy tadqiqot tipi bo'yicha tizimli bilish uchun izlanishdir.

6-sinf o'quvchisi "Materiklar va okeanlar tabiiy geografiyasi kursi" insonning tabiatga yetkazayotgan ijobiy va salbiy ta'sirlarini o'zicha mulohaza qila oladigan, ko'z oldiga keltira oladigan, atrof-muhitda inson ta'sirida bo'layotgan turli o'zgarishlarni idrok qila oladigan darajaga yetadi. "Okeanlar va materiklar tabiiy geografiyasi" kursining o'qitilishi o'quvchini dunyo miqyosida fikr yuritishga undaydi. O'qituvchi ekologik yo'nalishdagi darslarni saralaydi va ularni taqvimli-mavzuli rejalashtirishga kiritadi. O'quvchilarning ekologik bilimlarini

chuqurlashtirishda quyidagi vazifalar qo'yiladi: dars jarayonida har bir mavzuni tabiat muhofazasiga yaqinlashtirgan holda o'quvchilarga tushuntirishi, inson ta'sirining salbiy oqibatlari qanday ekologik va ijtimoiy-iqtisodiy hodisalarning rivojlanishiga olib kelganligini misollar asosida tushuntirishga harakat qilishi zarur. Masalan, tropiklardagi o'rmonlarning ayovsiz kesilayotganligi va cho'llardagi o'simliklarning nobud qilinishi, cho'llashishning kuchayotganligi va ularning oqibatlari to'g'risidagi suhbat orqali o'quvchilarning tabiatga bo'lgan munosabatlarini yanada yaxshilashga undaydi.

6-7-sinflarda o'quvchilar geografiya kurslari bilan bir qatorda biologiya, fizika, kimyo va boshqa fanlar bo'yicha ham ta'lim oladilar. Binobarin, o'quvchilarga ekologik bilim berish fanlararo bog'lanish asosida rivojlantiriladi. O'rta Osiyo va mamlakatimiz tabiati o'rganiladigan 7-sinf O'zbekiston tabiiy geografiyasida "O'zbekistonning tabiiy boyliklari va ularni muhofaza qilish" mavzusida mamlakatimizning tabiiy boyliklaridan foydalanish va "Qizil kitob" to'g'risida ma'lumotlar berilgan.

3. Tabiatdan foydalanish – 8-9-sinflar. Bu bosqichda yuqori sinflarning o'quvchilari yangi bilimlarni xususiy bilimlar tizimiga mustaqil birlashtira olishga, qarorlarning yangi usullarini loyihalashga, shuningdek ularni loyihalar, taqdimotlar, nashrlar ko'rinishida taqdim qilishga qodir bo'ladilar. Tabiatdan foydalanish madaniyatini shakllantirish bo'yicha ishlarning asosiy yo'nalishi insonning tabiatga aralashuvining oqibatlarini modellashtirishdir.

Xulosa o'rnida aytish mumkinki, ekologik tarbiya oiladan boshlanishi lozim. Bunda ota-onalar ekologik savodxon bo'lishlari kerak. Bog'cha, maktab, oliy ta'lim muassasalarida uzluksiz ekologik ta'limni chuqur yo'lga qo'yish maqsadga muvofiqdir. Geografiya fani o'qituvchisi ekologik ta'lim-tarbiya berish jarayonida tabiat va jamiyatning rivojlanish qonuniyatlari, ularning o'zaro aloqadorligi asosida yuz beradigan hodisa va voqealarni, ekologik muammolarning kelib chiqish sabablarini o'quvchilarga izohlab berar ekan, bu esa undan o'z fanidan tashqari boshqa fanlardan ham xabardor bo'lish kerakligini talab etadi.

### **Adabiyotlar**

1. O'zbekiston Respublikasi Prezidenti Shavkat Mirziyoev raisligida 2018-yil 2-fevral kuni bo'lib o'tgan yig'ilishidagi nutqi.
2. O'zbekiston Respublikasi Vazirlar Mahkamasining 2019-yil 27-maydagi "O'zbekiston Respublikasida Ekologik ta'limni rivojlantirish KONSEPSIYASI" 434-sonli qaroriga 1-ILOVA. <https://lex.uz/docs/4354743>
3. O'zbekiston Respublikasi Vazirlar Mahkamasining 2017-yil 6-apreldagi "Umumiy o'rta va o'rta maxsus, kasb-hunar ta'limining davlat ta'lim standartlarini tasdiqlash to'g'risida"gi 187-son qaroriga 1-ILOVA. <https://lex.uz/docs/3153714>

4. Allayorov R.X., Abduxalikov Q.A., Ergshboyeva M.T., Usmonxo‘jaeva M.A., “Geografiya va geografiya ta’limidagi muammolari” Konferensiya, Nizomiy nomidagi TDPU, Toshkent-2018, 403-bet.

5. H.Hamidov, A.Hodjimatov va boshqalar. “Ekologik madaniyat va ma’naviyat”. T., ZUXRA BARAKA BIZNES, 2018-y. 5-bet.

6. Hamidov H., Hojimatov A.N., Allayorov R.X., Usmonxo‘jaeva M.A. “Geografiya va geografiya ta’limidagi muammolari” ilmiy-amaliy konferensiya. Toshkent, 2018-yil 30-may. 46-bet.

7. N.Mirzayeva. “Pedagogika” jurnali. 2019-yil 6-son. 93-bet

8. Sh.Avazov, F.Saydamatov va H.Allaberganov. “Pedagogika” jurnali. 2019-yil 3-son. 46-bet.

## **PROFESSIONAL TA’LIM BITIRUVCHILARINING ISH BERUVCHI TASHKILOTLAR BILAN HAMKORLIGINI RIVOJLANTIRISHNING PEDAGOGIK ASOSLARI**

**Ergashev B.B. - Namangan muhandislik -texnologiya instituti**

**Annotatsiya.** Maqolada professional ta’lim bitiruvchilarining ish beruvchi tashkilotlar bilan hamkorligini rivojlantirish usullari, kadrlarning kasbiy kompetensiyalarini baholash mexanizmlari to‘g‘risida taklif, tavsiyalar berilgan.

**Kalit so‘zlar:** professional ta’lim, raqobatbardosh, o‘qitish texnologiyalari, kasbiy kompetensiya, ish beruvchi tashkilot.

## **ПЕДАГОГИЧЕСКИЕ ОСНОВЫ РАЗВИТИЯ СОТРУДНИЧЕСТВА ВЫПУСКНИКОВ ПРОФЕССИОНАЛЬНОГО ОБРАЗОВАНИЯ С РАБОТОДАТЕЛЯМИ**

**Эргашев Б.Б. - Наманганский инженерно-технологический  
институт**

**Аннотация.** В статье представлены предложения и рекомендации по развитию сотрудничества между выпускниками профессионального образования и работодателями, механизмы оценки профессиональной компетентности персонала.

**Ключевые слова:** профессиональное образование, конкурентоспособность, технологии обучения, профессиональная компетентность, работодатель.



**PEDAGOGICAL FUNDAMENTALS OF DEVELOPING  
COOPERATION OF PROFESSIONAL EDUCATION GRADUATES WITH  
EMPLOYEES**

**Ergashev B.B. - Namangan Institute of Engineering and Technology**

**Annotation.** The article offers suggestions on ways to develop cooperation of vocational education graduates with employers, mechanisms for assessing the professional competence of staff, recommendations.

**Key words:** professional education, competitive, training technologies, professional competence, employer organization

Bugungi shiddatli tarqatqiyot davrida O‘zbekistonda barcha tarmoq sohalarni jadal rivojlantirish bo‘yicha bir qator qaror, farmonlar orqali qonuniy asoslari yaratilib, ishlab chiqilgan yo‘l xaritalari bo‘yicha tizimli ishlar olib borilmoqda. Ertangi kunning yanada yaxshi, insonlar farovonligini oshirishda muhim omil hisoblangan, yosh avlodning ta‘lim olishi shu bilan birgalikda tarbiyalash davlat siyosati darajasida qaralib, barcha sharoitlar yaratilmoqda. Ta‘lim tizimini yanada rivojlantirish bo‘yicha olib borilayotgan islohotlar natijasida uzluksiz ta‘lim kun sayin rivojlanib, moddiy texnik ta‘minoti, metodik ta‘minotini talab darajasida bo‘lishiga erishilmoqda. Bugungi kunda O‘zbekistonda uzluksiz ta‘limning barcha bo‘g‘inlarida amaliy ishlar qilinayotgani bunga yaqqol misol bo‘ladi. Uzluksiz ta‘lim tizimida kasb-hunar egallashga bo‘lgan talablardan kelib chiqib O‘zbekiston Respublikasi Prezidentining 2019 - yil 6 - sentyabrdagi “Professional ta‘lim tizimini yanada takomillashtirishga doir qo‘shimcha chora-tadbirlar to‘g‘risida”gi PF-5812-sonli farmoni e‘lon qilindi. Natijada professional ta‘limni tashkil etish va uning rivojlantirish kontsepsiyasi ishlab chiqildi.

Professional ta‘lim tizimini 2020-2021 - o‘quv yilidan boshlab talaba-yoshlarni qamrab olish ishlari boshlandi. Bugungi kunda professional ta‘limda tahsil olayotgan talaba-yoshlar ertangi kunga ishonch bilan ta‘lim olmoqdalar. O‘rta bo‘g‘in kadrlarga bo‘lgan ehtiyoj Respublikaning barcha sektorlarida ortib bormoqda. Sohalar bo‘yicha bilimli, raqobatbardosh, malakali kadrlar talablarini qondirish asosiy maqsaddir.

Jahondagi rivojlangan davlatlarda bitiruvchi va bo‘lajak mutaxassislarga qo‘yilayotgan talablardan kelib chiqib, Respublikada tayyorlanayotgan kadrlarning raqobatbardoshligini ta‘minlash zarur. Hozirgi kunda AQSH, Angliya, Germaniya, Xitoy, Yaponiya kabi rivojlangan mamlakatlar ta‘lim standartlarida ta‘lim oluvchilarning global ko‘nikmalarini “global skills” shakllantirishga alohida e‘tibor qaratilmoqda. Buning uchun amaldagi kasbiy ta‘limning mazmuni, o‘qitish



texnologiyalari va o'zlashtirish natijalarini baholash tizimlarini kompetentli yondashuv asosida modernizatsiyalash muhim ahamiyat kasb etmoqda.

O'zbekiston Respublikasini yana-da rivojlantirish bo'yicha "Harakatlar strategiyasi"da "Ta'lim va o'qitish sifatini baholashning xalqaro standartlarini joriy etish asosida oliy ta'lim muassasalari faoliyatining sifati hamda samaradorligini oshirish[1]" vazifasi belgilangan. Bu vazifalar professional ta'lim tizimida tayyorlanayotgan kadrlarning raqobatbardoshligini ta'minlash, bugungi kun talablariga to'liq javob beradigan yetuk mutaxassislarni yetishtirib berishga asos bo'lib xizmat qiladi.

Bo'lajak mutaxassislarga professional ta'limda bilim, ko'nikma, malakalarni berish orqali ularni raqobatbardoshligini ta'minlash maqsad qilingan. Bu maqsadlarni amalga oshirishda professor-o'qituvchilarga ham bir qator talablar qo'yiladi. Bugungi kunda o'quv jarayonini tashkil etishda zamonaviy o'qitish metodikalari, kompyuter texnologiyalarini keng tatbiq etish dolzarb vazifa hisoblanadi. Bugungi kun talablaridan kelib chiqib, o'qitish vositalari, texnikalari, texnologiyalarini rivojlangan xorijiy ta'lim tizimi andozalari asosida tashkil etish zarur. Buning uchun o'quv fanlaridagi mavzular bo'yicha zamonaviy animatsion dars ishlanmalari, ko'rgazmali o'quv materiallari, tajriba stendlari, illyustrativ qo'llanmalar, elektron darsliklar, qo'llanmalarni yangidan yaratish va mavjudlaridan unumli foydalangan holda o'qitish kechiktirib bo'lmas masala hisoblandi.

O'zbekiston Respublikasida oliy va o'rta maxsus, kasb-hunar ta'limini isloh qilishning zamonaviy bosqichi ijtimoiy va iqtisodiy sohalarda amalga oshirilayotgan o'zgarishlar bilan chambarchas bog'liq bo'lib, oliy o'quv yurtlari tomonidan rivojlanishning strategik vektorini tanlashda ham ta'lim muassasasi, ham talaba uchun - mehnat bozorida raqobatbardosh mavqeni shakllantirish maqsadida ko'proq mustaqillikka erishishga qaratilgan. Boshqacha qilib aytganda, bizning fikrimizcha, professional ta'lim muassasasini bitiruvchi talabalarning raqobatbardoshligini shakllantirish ushbu jarayonni tashkil etishga strategik yondashuvni qo'llash orqali amalga oshirilishi mumkin.

Shunday qilib, biz professional ta'limda pedagogik o'quv jarayonlarni tashkil etishda quyidagi:

- o'quv jaryonida zamonaviy pedagogik texnoloriyalarni to'g'ri tanlab olish(dars turiga qarab talabalarga beriladigan bilimlarni oson o'zlashtirishini nazarda tutuvchi)ni ta'minlash;

- pedagogik texnologiyalarni rejali qo'llash, ya'ni ta'lim oluvchining dars jarayonida charchatib, zeriktirib qo'yimaslik chorasini avvalda belgilash;

- fan o'qituvchilari dars turiga qarab ta'lim shakllari, usullari va rejalashtirilgan maqsadga erishish uchun mumkin bo'lgan vositalar bilan ta'minlashga alohida e'tibor qaratish zarur.

Professional ta'lim muassasasi bitiruvchisining raqobatbardoshlik xususiyatlari va ularni shakllantirishda fan o'qituvchilari ta'lim texnologiyalari va strategiyasining asosiy nazariy jihatlariga[2], ya'ni:

- professional ta'lim muassasalari bitiruvchilarini ishga joylashtirish sohasidagi mavjud vaziyatlardan xalos bo'lish sifatida kasb-hunar maktablari, kollejlari, texnikum talabalarida kasbiy kompetentsiya sifatini rivojlantirishning strategik maqsadini to'liq tushunish[3];

- raqobatbardoshlikni shakllantirishning strategik maqsadi mavjud raqobat muhitida kasb-hunar maktablari, kollejlari, texnikum bitiruvchisining yosh mutassis sifatida barqaror ishlashiga va rivojlanishiga imkon beradigan noyob kasbiy kompetentsiyalarni o'zida mujassam etishiga qaratilgan;

- kasb-hunar maktablari, kollejlari, texnikum bitiruvchisi raqobatbardoshligini shakllantirish pedagogik strategiyasining taktik vazifalari - professional ta'lim bitiruvchisi raqobatbardoshligi tarkibiy qismlarining har birini shakllantirishga, pedagogik qo'llab-quvvatlashga qaratilgan imkoniyatlar va shart-sharoitlarni izchil rivojlantirishdan iborat. Bularni amalga oshirish mexanizmlari va pedagogik vositalari; professional ta'lim muassasasi bitiruvchilarining raqobatbardoshligini shakllantirishning ta'lim texnologiyalari va tashkiliy-pedagogik shartlarini amalga oshirish orqali ko'zlangan maqsadga erishish mumkin.

Ta'lim strategiyasini shakllantirish va rivojlantirish tamoyillaridan tashqari, ta'limning umumiylik tamoyillarini ham rejali qo'llash, samaradorlik uchun foydalanish zarur.

Professional ta'lim muassasasi bitiruvchilari raqobatbardoshligini shakllantirish, kasbiy kompetensiyalarini va elementlarini aniqlash, asoslash, qo'llash orqali quyidagi: kasb-hunar maktabi, kollej va texnikum bitiruvchisi raqobatbardoshligini oshirish pedagogik strategiyasining tarkibiy qismlari; kasb-hunar maktabi, kollej va texnikum bitiruvchisi raqobatbardoshligini shakllantirishni strategik rejalashtirish (strategik tahlil, strategik nigoh, strategik sheriklik va boshqalar) zamonaviy mehnat bozorida oliy ta'lim muassasalari bitiruvchilarining samarali xulq-atvorini tavsiflash.

Bundan tashqari professional ta'lim tizimi va ish beruvchi tashkilotlar bilan hamkorlikni yo'lga qo'yish hamda uzviylikni ta'minlash uchun quyidagilarga:

Ish beruvchi tashkilotlar bilan hamkorlikni o'rnatish, ular qo'ygan talablar bo'yicha tizimli ishlarni amalga oshirish;

Ish beruvchi tashkilotlar ta'lim tashkilotlariga kelishi va talaba-yoshlar bilan muloqot qilishi hamda so'rovnomalar o'tkazishini yo'lga qo'yish;

Ish beruvchi tashkilotlar bilan hamkorlik asosida o'quv, malakaviy amaliyotlarni tashkil etish;

Ish beruvchi tashkilotlar bilan hamkorlikda kadrlarni tayyorlashga tizimli yondashish;

Ish beruvchi tashkilotlar bilan reja asosida muntazam ochiq darslar, master klass, ko‘chma darslar tashkil etish;

Ish beruvchi tashkilotlarni manzilli xaritasi, tashkilotning barcha tarmoqlarini aks ettiruvchi ochiq platforma ishlab chiqish va onlayn ma’lumotlar olish imkoniyatini yaratish kabi jihatlarga e’tibor berish lozim.

1-jadval

Ish beruvchi tashkilotlar bilan hamkorlikda asosiy omil hisoblangan raqobatbardosh kadrlarni salohiyatini ish beruvchi tomonidan baholanishini aniqlash usuli.

	<b>Bituvchining kasbiy kompetensiyalari</b>	<b>Ball (0-5)</b>	<b>Izoh</b>
	Fuqarolik huquq va burchlarini bilishi va ularga amal qilishi		
	Javobgarligi		
	Intizomi		
	Savodxonligi		
	Tirishqoqligi		
	Tashkiliy mahorati, tashkilotchiligi		
	Mehnatsevarligi		
	Madaniyatligi		
	Bilimi		
	Siyosiy faolligi		
	Jamiyatdagi o‘zgarishlarga munosabati		
	Ishchi xodimlar bilan muloqot darajasi		
	Xorijiy tillarni bilish darajasi		
	Texnika va texnologiyalarni yordamida muammolarni yechish uchun bilim, ko‘nikma va malakaga egaligi		
	Mavjud muammoga munosabati		
	Muammoni mustaqil hal etishi		
	Muammo bo‘yicha yechimni topa		

	olishi		
	Kreativ fikrlashi		
	Jamoadagi o‘rni		
	Yangi fikr, g‘oyalar bera olishi		
	Jami		

1-jadvalda berilgan bitiruvchilarning kompetensiyalarini aniqlashda 0,5 ball oraliqda belgilanadi. Bunda ish beruvchi tomonidan qo‘yilgan ballga qarab ishga qabul qilingan kadrlarni salohiyati aniqlab olinadi. Bundan ko‘zlangan asosiy maqsad bitiruvchilarni kasbiy kompetensiyalarini aniqlash, kamchiliklarni bartaraf etish va aniqlangan kamchiliklarni tahlil qilish orqali, professional ta’lim bitiruvchilarining kasbiy kompetensiyalarini talab darajasiga chiqarishga xizmat qiladi. Ishlab chiqarish korxonalarida faoliyat olib borayotgan malakali kadrlarning raqobatbardoshligini aniqlash orqali ularni xorijiy kompaniyalarga stajirovkaga jo‘natish, yangi texnika va texnologiyalarni o‘zlashtirish imkoniyati yaratiladi. Raqobatbardosh kadrlarning asosiy parametrlari bo‘lgan, xorijiy tillar, ishchi stanok, zamonaviy texnologiyalarni ishlatish ko‘nikmalari, notiqligi kabi faktorlarni aniqlash ish beruvchi korxonalar va tashkilot rahbar kadrlariga, xodimlarning layoqatini aniqlash imkonini beradi. Agar kadrlarda yetarli layoqat mavjud bo‘lmasa, ularni o‘qitish, malakasini oshirish va o‘z ustida ishlash bo‘yicha tegishli sharoitlarni yaratishga asos bo‘ladi. Bundan tashqari ta’lim tashkilotlariga o‘zlarining talablarini qo‘yish imkoniyatlari yaratiladi. Natijada professional ta’limda o‘quv jarayonlarini tashkil etish va ularning sifatini ta’minlash uchun dastur vazifasini bajaradi.

Ish beruvchi korxonalar va tashkilotlar bilan hamkorlikda tashkil etiladigan hamkorlikning barcha turlarida bugun kun talablariga mos keladigan kadrlarni tayyorlash va ularning raqobatbardoshligini ta’minlash ko‘zda tutilishi lozim. Yuqoridagi jadvalda kadrlarning mutaxassislik, psixologik, ma’naviy bilim, ko‘nikma va malakalarini tahlil qilish, ularga zaruriy maslahatlar berish hamda ularni malakasini oshirish bo‘yicha tegishli qarorlar qabul qilish imkoniyatini yaratadi.

Yuqoridagilardan kelib chiqib xulosa qilish mumkinki, professional ta’limning bitiruvchilarining raqobatbardoshligini ta’minlash hamda ularning kelajakda mehnat bozorida o‘z o‘rnini topishini ta’minlashda professional ta’lim o‘quv yurtlariga qo‘yiladigan talablar va vazifalarni aniqlash lozim. Bu belgilangan vazifalarni amalga oshirish va izchil davom ettirish uchun kasb-hunar maktablari, kollejlarda o‘qitish sifati, samaradorligini oshirishga qaratilgan ishlarni mantazam rivojlantirish, o‘quv fanlaridan raqamli uslubiy ta’minotini yaratishga alohida e’tibor qaratish. Ish beruvchi tashkilot bilan professional ta’limning hamkorligini rivojlantirish hamda shu orqali bitiruvchi kadrlarni kasbiy kompetensiyalarini bugungi kun talablariga javob bera olishini ta’minlash. Ish

beruvchi tashkilot va korxonalaridagi malakali mutaxassislarni jalb qilgan holda talabalarga master klass darslari va ochiq muloqotlarni tashkil etish zurar. Pirovardida jamiyatda ishlab chiqarish korxonalarida malakali, kasbiy kompetentsiyaga ega bo'lgan kadrlarga ehtiyojni qondirish imkoniyati yaratiladi. Tobora rivojlanib borayotgan ishlab chiqarish sektoridagi kadrlar raqobatbardoshligini ta'minlash mumkin.

### **Adabiyotlar**

1. O'zbekiston Respublikasi Prezidentining "O'zbekiston Respublikasini yanada rivojlantirish bo'yicha Harakatlar strategiyasi to'g'risida"gi Farmoni. O'zbekiston Respublikasi Qonun hujjatlari to'plami. –T., 2017. –B. 39
2. Исмаилова З.К., Химматалиев Д.О. Роль педагогической технологии разноуровневого обучения в современном профессиональном образовании / The Seventh International Congresson Social Sciences and Humanities, 2<sup>nd</sup> April, 2016, Vienna 2016, 76-79 с.
3. Ergashev B.B. Ismailova Z.K. Oliy ta'lim muassasasi bitiruvchilarining raqobatbardoshligini shakllantirishning pedagogik strategiyasi. – Namangan, 2019. – 165 bet.
4. Беспалько, В. П. Образование и обучение с участием компьютеров(педагогика третьего тысячелетия) / В. П. Беспалько. – М.: Изд-во Моск. психол.–социал. ин–та ; Воронеж : МОДЭК, 2002. – 352 с.
5. Джураев Р.Х., Рахимов Б.Х. Факторы, влияющие на процесс формирования молодёжной субкультуры будущего учителя. Сб.статей. Под общей редакцией.- М.: Издательство Московского психолого-социального института, 2008.-С-61-66.
6. Донина И. А. Педагогическая стратегия становления конкурентоспособного персонала общеобразовательной организации/ И.А. Донина // Современные проблемы науки и образования. – 2014. – № 6. URL: [www.scienceeducation.ru/2014](http://www.scienceeducation.ru/2014) (дата обращения: 01.07.2015).
7. Жукова Г.С. Технологии профессионально–ориентированного обучения: учеб. пособие. / Г.С. Жукова, Н.И. Никитина, Е.В. Комарова. – М.: Издательство РГСУ, 2012. – 165 с.

## **OLIY TA'LIM MUASSASASI TALABALARINING TIL QOBILİYATLARI RIVOJLANISH JARAYONINING SHAXSIY YONDASHUV NUQTAYI NAZARIDAN TAHLILI**

**Xolmurodova D.X. – Samarqand davlat chet tillar instituti o'qituvchisi**

**Annotatsiya.** Maqolada talabalarning til qobiliyatini ta'limda rivojlantirish jarayonida individuallik munosabatlari va individual yondashuv masalalari tahlil qilingan.

**Kalit soʻzlar:** mazmun, mohiyat, motiv, gʻoya, ijodiy tadqiqot, reproduktiv, variativ, nutqiy faoliyat.

## **АНАЛИЗ ПРОЦЕССА РАЗВИТИЯ ЯЗЫКОВЫХ СПОСОБНОСТЕЙ СТУДЕНТОВ ВЫСШИХ ОБРАЗОВАТЕЛЬНЫХ УЧРЕЖДЕНИЙ С ИНДИВИДУАЛЬНОЙ ТОЧКИ ЗРЕНИЯ**

**Кхолмуродова Д.Х. - преподаватель Самаркандского государственного института иностранных языков**

**Аннотация.** В статье изучается вопрос индивидуальности, индивидуальных отношений и индивидуальных подходов в процессе развития языковых способностей студентов высших образовательных учреждений.

**Ключевые слова:** вещественность, сущность, мотив, духовность, творческое исследование, репродуктивный, вариативный, речевые акты.

## **THE ANALYSIS OF THE DEVELOPMENT PROCESS OF THE LANGUAGE SKILLS OF THE STUDENTS FROM THE INDIVIDUAL POINT OF VIEW**

**Xolmurodova D.X. - teacher of Samarkand State Institute of Foreign Languages**

**Annotation.** The article analyzes the matters of individualism, individual attitudes and individual approaches in the process of development of the language abilities of the students.

**Key words:** substance, essence, motive, idea, creative research, reproductive, variative, speech acts.

Til qobiliyatlari rivojlanish jarayonining shaxsiy yondashuv nuqtayi nazaridan tahlili talabada yuzaga keladigan yangi tuzilmalarni hisobga olishni koʻzda tutadi. Shaxs va qobiliyatlar taʼrifida «iqtidor» va «individual xususiyatlar» markaziy tushunchalar sanaladi. Psixologik – pedagogik adabiyotlarda qobiliyatlar shaxsning u yoki bu faoliyat jarayonida realizatsiyalanadigan va rivojlantiriladigan, shuningdek rivojlanadigan tugʻma xossalari (berilganlari) sifatida qaraladi (L.S.Vigotskiy, S.L.Rubinshteyn, B.M.Teplov, D.B.Elkonin va b.).

Iqtidor va qobiliyatlarni nisbatlash masalalari bilan E.A.Golubeva, YE.P.Gusina, N.S.Leytes, V.D.Nebilitsin, V.V.Pechenkov shugʻullanishadi. Til qobiliyatlarining tabiiy omillari bosh miyaning alohida zonalari va artikulyatsiya



apparating o'ziga xos qurilishi sanaladi. Bu berilganlar (xossalar) til qobiliyati mavjudligini belgilaydi. Individual va tipologik xususiyatlarni esa, bosh miyaning anatomik – fiziologik xususiyatlari, jumladan: nerv tizimining tipologik xossalari: labillik, harakatchanlik, faollik (E.A.Golubeva), I va II signal sistemasi nisbati (I.P.Pavlov), yarim sharlar o'zaro ta'sirini belgilab beradi.

Bu berilganlar hozirgi kunda axborotni qayta ishlashning ma'lum usuli deb qaralmoqda (V.D.Drujinin), bu bizni o'quv jarayonida individuallik haqidagi masalaga yo'naltiradi. Ma'lumki, talabalar til materialini qayta ishlash individual xususiyatlariga ega, kimdir yozma matnni afzal bilsa, kimdir og'zaki so'zni xush ko'radi, ayrim talabalar xabar mazmunini yaxshi ilg'ab oladi, boshqalari detallarni ilg'ab oladi va h.k. ko'p hollarda bu tanlov tug'ma xususiyatlar bilan bog'liq.

Individuallik shaxs strukturasi jiddiy o'rin tutadi. S.L.Rubinshteyn, L.S.Vigotskiy ta'kidlaganidek, individuallik bolada berilganlarga tashqi sharoitlar ta'siri natijasida shakllanadi. A.A.Leontyev til qobiliyati rivojlanishida individuallik haqidagi nuqtayi nazarni yoqlaydi. Uning fikricha, inson tilda faqat shu insonning muloqotdagi, fikrlashdagi va ongli faoliyatdagi ehtiyojiga javob beradiganlarni o'zlashtiradi. Til qobiliyatining shaxsiy xususiyatlari, I.S.Yakimanskaya fikricha, nutqiy faollikda, nutqiy tabiatga e'tibor, kuzatuvchanlikda namoyon bo'ladi.

Talabalarning til qobiliyatlari individual o'ziga xosligi barcha o'quv fanlari va o'qishdan tashqari fanlarda namoyon bo'ladi. U talabalarning o'quv matnlari bilan ishlashida (L.P.Doblayev, K.F.Sedov, I.S.Yakimanskaya) yoki o'z matnlarini tuzishida yaqqol ko'zga tashlanadi: sinf doskasi yonida javob berish, o'qituvchiga savol, turli xil insholar yozish va h.k., shu sababli har bir talabaning subyektiv nutqiy tajribasiga e'tibor zarur.

Shunday qilib, til qobiliyatining shaxsiy yondashuv nuqtayi nazaridan tahliliga ko'ra, neyrofiziologik berilganlar bola hayot sharoitlari bilan o'zaro hamkorlikda bu qobiliyatning individual o'ziga xosligini shakllantiradi, u nafaqat shaxsda mustahkamlanadi, balki shaxsiy o'sishga ham ko'maklashadi.

O'quv–tarbiya jarayonida til qobiliyati rivojlanishini faoliyatli yondashuv nuqtayi nazaridan ko'rib chiqamiz.

Talaba tilini tizim sifatida faqat uning nutqiy faoliyatida kuzatish mumkin. Biz G.I.Bogin, N.YE.Bukrinskaya, I.Y.Zimnyaya, I.V.Mixalkina, , A.V.Suyushov, M.R.Shcherba til qobiliyatini faqat nutqiy faoliyatda rivojlanadigan va mavjud bo'ladigan tuzilma sifatida baholaydigan tadqiqotchilar fikriga tayanamiz. Til qobiliyati nutqiy faoliyatda namoyon bo'ladi va bu o'zaro namoyon bo'lish mexanizmlari maxsus fanlarda yetarlicha o'rganilgan.

Adabiyotlarda nutqiy va til faoliyati degan aynan bir xil tushunchalarni uchratish mumkinligini ta'kidlamoqchimiz (G.I.Bogin, N.I.Jinkin,R.S.Lvov), bu

hodisani yanada to'liq als ettiruvchi nutq – til faoliyati termini zamonaviy fanda tobora ko'p qo'llanmoqda.

Zamonaviy ilmiy ma'lumotlar tilni o'zlashtirishda ham nazariy ham amaliy bilimlar zarurligini isbotlamoqda. Tilni yaxshi o'zlashtira olish va undan nutqiy faoliyatda keng foydalana olish uncha oson ish emas. Zeroki hamma talabalar ham buning uddasidan chiqa olmaydi. Psixologlar YE.D.Bojovich, I.A.Zimney, M.K.Kabardov va pedagoglar B.V.Belyayev, V.K.Bondarenko, L.V.Zankov, L.Y.Zorina, A.N.Ksenofontova, T.F.Krilova, G.I.Shchukina tadqiqotlarida bu holat talabalarning o'quv materialini yetarlicha bera olmasligi, shuningdek nutqiy faoliyatda o'z fikrini adekvat, normativ til vositalari bilan ifodalay olmasligi bilan bog'liq, degan farazni keltiradi. Shu sababli faoliyatli yondashuv nuqtayi nazaridan til qobiliyati faoliyatni bajarishning reproduktiv, produktiv, ijodiy usullariga ko'maklashadigan bilim, malaka va ko'nikmalarni egallashga qaratilgan.

Biroq til qobiliyati bolada unga maxsus malaka va ko'nikmalarni berish natijasidagina yuzaga kelmaydi, balki uning tug'ma til mexanizmi kengayishi jarayonida (A.A.Leontyev, A.M.Shaxnarovich, I.N.Gorelov, K.F.Sedov), bu faqat maxsus tashkil qilingan, faol va talaba uchun shaxsiy ahamiyatli sharoitda bo'lishi mumkin. M.R.Lvov «Til qobiliyati nutqiy faoliyatdan ajratilmagan holda, shu tildagi matnlar tahlili va sintezi orqali uning nazariy va amaliy asosi bo'lib xizmat qilishi kerak» deb ta'kidlaydi.

Shunday qilib, til qobiliyati rivojlanishi mohiyatini ta'riflash uchun uning nutqiy faoliyatda rivojlanishi va realizatsiyalanishi muhim.

Nutqiy faoliyat mahsuli talaba tuzadigan matnlar sanaladi. Bundan tashqari, matnlar talabaning til qobiliyati rivojlanganlik darajasini aks ettiradi (N.I.Gorelov, M.K.Kabardov, V.A.Kan-Kalik, V.A.kruteykiy, K.F.Sedov, O.S.ushakova va b.). bu matnlarning asosiy tavsifi bog'lanishlilik (kogeziya) va yaxlitlik sanaladi. I.N.Gorelov, K.F.Sedov «inson yaratgan matnlar tuzilishining o'ziga xosligi uning til shaxsi xususiyatlari, uning verbal tafakkuri va boshqalar haqida fikr yuritish imkonini beradi», deb hisoblaydi. Bu mualliflarning fikri turli ko'rinish, janr va murakkablikdagi matnlar bilan ishlash, matnlarni yaratish, qayta yaratish va tushunishga oid mashqlarga talabalar til qobiliyatlarini rivojlantirish vositalaridan biri sifatida qarash imkonini beradi.

Pedagogik va metodik adabiyotlarda matn yaratish malaka va ko'nikmalarini shakllantirish haqidagi masala yangilik emas (L.P.Doblayev, L.V.Zankov, V.I.Karasev, I.N.Kapinos, T.A.ladijenskaya, M.R.Lvov, V.N.Sergeyeva, M.S.Soloveychik va b.). O'quv–tarbiya jarayonida til qobiliyatlarini rivojlantirishga nisbatan esa matn talabalarning bu kabi faoliyat malaka va ko'nikmalari hamda tajribasini egallaganligiga asoslangan bilish natijalarini tugal, mantiqiy va bog'lanishli matnda bera olish yoki o'qituvchilar ta'biri bilan aytganda, «o'z so'zi bilan» ifodalay olish malakasi sifatida qaralishi kerak. I.S. Yakimanskaya «istalgan obyektivlangan ilmiy bilim matnda ifodalanishini» ta'kidlaydi. Matn tuzish

jarayonida ichki mahsullar sifatida gavdalanadigan harakat va operatsiyalar bilan nisbatlanadigan tegishli malaka va ko'nikmalar shakllanadi.

Ko'plab pedagoglar o'quv materialini o'z so'zi bilan bayon qilish materialni yaxshiroq anglash va o'zlashtirishga ko'maklashishi haqida gapiradilar. Biroq amalda talabalarga «o'z so'zi bilan» degani nima ekanini tushuntirish qiyin bo'lib chiqadi. Bu malakani shakllantirish, usullariga talabalarning til qobiliyati individual o'ziga xosligini hisobga olgan holda o'rgatish zarur.

Eng avvalo, «o'z so'zi bilan» tushunchasiga nimalar kirishini ko'rib chiqish zarur. L.S.Vigotskiy va S.L.Rubinshteyn ta'kidlashicha, bir fikrni ifodalash uchun ko'plab so'zlar, qolaversa, grammatik konstruksiyalar mavjud. Fikrni rasmiylashtirish uchun talaba S A konstruksiyalarini o'zining til qobiliyati rivojlanish darajasiga muvofiq tanlaydi. Bu konstruksiyalar darajasi qanchalik yuqori bo'lsa, nutq mazmunini shunchalik adekvat bera oladi. M.K.Shcherbak, N.S.Katasova, N.N.Kitayev (306) bolalarning o'zlashtirishidagi farqlarni ularning so'z boyligi, gap tuza olish qobiliyati, ularni og'zaki va yozma bayon ketma-ketligini tashkil qila olish ko'nikmasiga ko'ra belgilaydi, ya'ni mualliflar til qobiliyatining deyarli barcha tarkibiy qismlarini sanab bergan.

O'quv – tarbiya jarayonida nafaqat bilimlarni o'zgartirilgan shaklida («o'z so'zi bilan»), balki so'zma-so'z berish zarurati ham yuzaga keladi. Faoliyat mahsullari, aynan matnlar faoliyat bajarishning reproduktiv, produktiv va ijodiy usullarida yaratiladi.

Shunday qilib, produktiv yondashuv nuqtayi nazaridan til qobiliyatlarini rivojlantirish tashqi (bog'langan matnlar) va ichki (mexanizmlar va operatsiyalarni shakllantirish) mahsullarni yaratishni nazarda tutadi.

Til qobiliyatini rivojlantirish jarayonining subyektli yondashuvi nuqtayi nazaridan tahlili talabaning faoliyat subyektini sifatida tiklanishini ko'zda tutadi.

Zamonaviy fanda faoliyatning psixologik strukturasi barcha komponentlari talabaning o'zi tomonidan anglanishi va boshqarilishi mumkinligi isbotlangan (O.A.Konopkin, A.K.Osnitskiy). Talabaning o'quv subyektini sifatida shakllanganligi talaba bu faoliyatni tahlil qila oladi, uning tarkibiy qismlarini ajrata oladi, ularni ijtimoiy ishlab chiqilgan norma va birlamchi nuqtayi nazaridan baholay oladi deganidir. Qobiliyatning rivojlanganlik darajasi qanchalik yuqori bo'lsa, bolaning faoliyat subyektini bo'lishiga ko'maklashuvchi qurollari shunchalik ortib boradi. «Nutqiy faoliyat natija ifodalovchi bo'lib, u faoliyat subyektining ham o'zi ham o'qituvchi uchun subyektning rivojlanganlik daraja ko'rsatkichi hisoblanadi».

Shunday qilib, subyektli yondashuv nuqtayi nazaridan til qobiliyatlarini rivojlantirish talabaning faoliyat subyektini sifatida tiklanishiga ko'maklashadi.

Til qobiliyati rivojlanishi mohiyatini aniqlashda sanab o'tilgan yondashuvlar uni faoliyatning ichki va tashqi individual mahsulini olishga qaratilgan va talabaning faoliyat subyektini sifatida tiklanishiga ko'maklashuvchi, talabaning shaxsiy xususiyatlarini rivojlantirish jarayoni sifatida ta'riflash imkonini beradi.

Talabaning faoliyat subyektini sifatida tiklanishini ta'minlaydigan til qobiliyati rivojlanish jarayonining sistemali – strukturali tahlili bu o'zaro belgilanganlikni xarakterlovchi unsurlarni tavsiflash imkonini beradi.

Maqsad talaba tomonidan til qobiliyatini rivojlantirishning o'zi uchun ahamiyatli maqsad sifatida angab yetadi, ahamiyatli subyektiv maqsad qo'yadi va o'quv vazifasini qabul qilishda o'z ifodasini topadi.

Motivlar faoliyatning shaxsiy ahamiyati va ehtiyojlarini qondiruvchi motivlarni belgilashdan iborat. O'quv faoliyatida bu kabi motivlar qommunikativ – bilish ehtiyoji, muvaffaqiyatga intilish, o'z imkoniyatlarini realizatsiyalashga intilish sanaladi.

Mazmun Til qobiliyatini rivojlantirish jarayonining mazmuni uning asosiy turlarini ajratish orqali ochib beriladi. Biroq bu vazifani til qobiliyatining tabiati va amalda bo'lishi masalalari bilan shug'ullanuvchi bir turga oid fanlar ma'lumotlariga, psixologiya, tilshunoslik va psixolingvistika yutuqlariga murojaat etmasdan hal qilib bo'lmaydi.

Biz psixolingvistik, psixologik, pedagogik adabiyotlarni o'rganish asosida til qobiliyatining reproduktiv, variativ, qisman izlanishli va ijodiy turlarini ajratdik. Til qobiliyati turlarini ajratish va asoslash o'quv – tarbiya jarayoni doirasida amalga oshirildi, shu sababli fikrlarni lisoniy rasmiylashtirishda talabalarning mustaqillik darajasi va bilimlarni bog'langan matnda qayta yaratishdagi bilish faoliyatining tipi asosiy mezon ko'rsatkichlar deb hisoblanadi.

Til qobiliyati turlarini ajratishda I.Y.Lerner, M.N.Skatkin, YE.N.Kabanova–Meller, V.F.Palamarchukning talabalarning mustaqil faoliyati darajalari o'rganilgan ishlari konseptual asos bo'lib xizmat qildi. Shuningdek, biz O.S.Kojuxova, A.V.Suyushevning til qobiliyati turlarini ajratishga urinishlar qilingan dissertatsion tadqiqotlariga tayanib ish ko'rdik.

O'quv – tarbiya jarayonida til qobiliyatining (TQ) quyidagi turlarini ajratdik:

Reproduktiv tadqiqot. Tayyor nutqiy asarni namunadan minimal chetlanishlar yordamida qayta yaratish imkonini beruvchi til va nutq malaka va ko'nikmalarining mavjudligi bilan xarakterlanadi. Original nutqiy asarni yaratish, til vositalarini saralash, g'oyani shakllantirish, mavjud bitta element (boshlanishi, oxiri) bo'yicha yaxlit matn qurish qiyinchilik tug'diradi. Talaba til vositalaridan foydalanishda minimal darajada mustaqil bo'ladi. Bu tur matn strukturasi oriyentirlanish, o'z nutqiy faoliyatida tayyor til namunalari va modellaridan foydalanishga ko'maklashadi.

Variativ tadqiqot. Tayyor bilimlarni «o'z so'zi bilan», matnni transformatsiyalash orqali malaka va ko'nikmalari orqali yetkazish bilan xarakterlanadi. Biroq mustaqil fikrlash uchun, individual nutq uslubini qo'llanilmaydi. Tayyor o'quv matnlarini qayta aytib berilishini aniq ifodalovchi moyillik ko'rsatadi. Til qobiliyatining bu turi bilimlarni, turli murakkablikdagi matnlar bilan ishlash malaka va ko'nikmalarini egallash; bu matnlarni

transformatsiyalash, lug‘at boyligini to‘ldirish va undan adekvat foydalanish, malaka va ko‘nikmalarni qo‘llash tajribasini to‘plashga ko‘maklashadi.

Qisman izlanishli tadqiqot. Nutqiy asarning yadro mazmunini ajratish, matnni o‘zga ko‘rinishda taqdim qilish (I.N.Gorelov talqini) malaka va ko‘nikmalarining mavjudligi bilan xarakterlanadi. Fikrni ifodalovchi til vositalarini mustaqil tarzda izlashda bilan belgilanadi. Matnni strukturaviy qismlarga ajratish va uni bayon qilishda mazmunini o‘zgartirish malaka va ko‘nikmalari xos. Bu tur til materialida mustaqil izlanish faoliyatiga, o‘z–o‘zini tahlil va o‘z–o‘zini baholash ko‘nikmalarini shakllantirishga, faoliyat tajribasini to‘plashga ko‘maklashadi.

Ijodiy tadqiqot. Insonning til va nutqiy rivojlanishining oliy darajasi ijodiy faoliyatda: improvizatsiya, ertaklar, teatr faoliyati, she‘rlar, kundaliklarda namoyon bo‘ladi (Z.I.Kalmikova). Voqeaga ijodiy yondashuvda kuzatiladigan faoliyat usullarini tanlash to‘g‘riligi va originalligi, o‘ziga xosligi bilan xarakterlanadi. Til vositalaridan foydalanishda individuallikka intilishni ifodalaydi. Til qobiliyatining bu turi mavjud bilim, malaka va ko‘nikmalar hamda shunday faoliyat tajribasini sistemalashtirish asosida ijodiy mahsullarni yaratishga ko‘maklashadi.

Til qobiliyatini rivojlantirish jarayoni uchun ajratilgan barcha turlar o‘zaro hamkorlik xususiyati bilan belgilanadi. Har bir tur malaka va ko‘nikmalarini egallash nafaqat rivojlanishning yanada yuqori bosqichiga (quyi darajadan yuqorisiga kabi) o‘tishni, balki bu tur mexanizm va operatsiyalari biriktirilishi kabi masalalarni nazarda tutadi. Til qobiliyatining rivojlanishining yuqori darajasi har xil turlarning malaka va ko‘nikmalarini belgilangan vazifa yoki vaziyatga muvofiq tarzda qo‘llashga tayyorlikni anglatadi. Bir odamda til qobiliyatining u yoki bu turi ustivor bo‘lishi mumkin. Bu shuningdek kompensator mexanizmlar bilan ham bog‘liq bo‘lishi mumkin.

Usullar va operatsiyalar o‘z g‘oya (maqsad) larini amaliy ahamiyati va til adekvatligini hisobga olib mustaqil qura olish, maqsadga adekvat faoliyat usullarini mustaqil va tanqidiy tanlay olish malakalarini ifodalaydi. Buning uchun mazkur operatsiyalar va ularning yuzaga kelish mexanizmini bilish zarur.

A.A.Leontyev, A.A.Zalevskaya, N.I.Jinkin, I.N.Gorelov, K.F. Sedov kabi psixolog va psixolingvistlar tomonidan aniqlanishicha, to‘liq yoki rasmiylashgan nutqiy faoliyat ichki tayyorlov asosi – «nutqning tug‘ilishiga»ega. Mazkur mualliflar fikricha, til qobiliyati rivojlanishining yuqori darajasi aynan nutqning tug‘ilish jarayonining shakllanganligiga bog‘liq.

A.R.Luriyaning fikricha, nutqning tug‘ilishi «fikrdan iborat nutqiy ibora hamda nutqiy kommunikatsiyaning tuzilish sxemasi ichki nutqdan tashqi nutqqacha kengayib boruvchi psixologik yo‘lning shakllanishidan iborat». Bunda ko‘pincha tashqi natija mazmuniga ko‘ra unga olib keluvchi jarayonlar haqida fikr yuritish mumkin emas va bu borada talabalarga yordam berish murakkab ekanligi ahamiyatlidir.

Nutqning tug‘ilishi masalasi uzov vaqtlardan buyon tadqiqotchilarni qiziqtirib keladi. Bu muammoni o‘rganish L.S.Vigotskiy, A.R.Luriya, A.N.Sokolov,



L.V.Shcherba, N.I.Jinkin ishlaridan boshlangan va A.A.Leontyev, I.A.Zimney, A.A.zalevskaya, A.A.Brudniy, I.N.Goreliy, L.V. Saxarniy, ye.s.Kubryakova, N.V.Ufimseva, YE.F.Tarasova, K.F.Sedov, I.A.Sternin tadqiqotlarida davom ettirilgan. Olimlarni qiziqtiruvchi masala bu fikrni, tashqi ta'sirni yakuniy natija, aynan matnga o'tkazish jarayoni qiziqtiradi. Tadqiqotimizda asosan psixolingvist K.F.Sedovning umumlashtiruvchi ishlarida tavsiflangan modelga tayanamiz. U zamonaviy fanda mavjud bo'lgan nutqning tug'ilishi muammosiga doir qarashlarni umumlashtirib, quyidagi bosqichlarni ajratadi: motiv, qommunikativ maqsad, g'oya, g'oyadan mazmun tiliga qayta kodlash (o'girish), yadro mazmunini kengaytirish, iboraning sintaktik sxemasini shakllantirish, konkret leksikani saralash, artikulyatsiya (yozma nutq sharoitida bir paytning o'zida mayda motorikaning kinestetik harakati ham sodir bo'ladi),

Har bir bosqichni batafsilroq ko'rib chiqamiz. Motiv istalgan nutq boshlanishi uchun dastlabki turtki hisoblanadi. Motivni «Gapirishimiz sababi nima?» degan savol bilan xarakterlash mumkin. U bizning ehtiroslarımız, ehtiyojlarımız, qiziqishlarımız va intilishlarımız, affekt va hislarımızni o'z ichiga oladi. Bu borada I.A.Zimneyning fikr va motiv hosil qilish dialektikasini ta'kidlovchi fikrlari muhim. U fikr - bu nutqning motivi va aksincha degan fikrni aytgan. Kommunikativ maqsad ijtimoiy – kommunikativ vaziyatni tavsiflaydi, g'oyani intonatsion va janr jihatdan gavdalantirishni ifodalaydi. Bu bosqichda intensiya, ya'ni nutqning umumiy maqsadi shakllantiriladi. G'oya - universal predmetli kodda (UPK) shakllangan dastlabki fikrdan iborat bo'lib, bu iboraning umumiy mazmuni uning norasman so'z bilan tuzilishini bildiradi. Kishi allaqachon nima haqida gapirishini bilishi, ammo uni qanday ifodalashni hanuz bilmasligi mumkin. A.R.Luriya bu bosqichni «birlamchi semantik yozuv» deb ataydi.

G'oyadan mazmun tiliga qayta kodlash bosqichida bo'lajak ibora ichki nutqda shakllantiriladi, shu sababli kishi ongida tayanch so'zlar, faqat so'zlovchi uchungina tushunarli ibora bo'laklari shaklida mavjud bo'ladi. Yadro mazmunni kengaytirishda matnning yaxlitlik va bog'lanuvchanlik kabi sifatleri muhim ahamiyatga ega bo'ladi. Iboraning sintaktik sxemasini shakllantirishda so'zlovchi ongida bo'lajak so'zlar o'z sintaktik pozitsiyasini egallaydi. Konkret leksikani saralash individual til qobiliyatiga muvofiq ravishda sodir bo'ladi. Artikulyatsiya bosqichida bo'g'inma-bo'g'in motor dasturning realizatsiyasi, yozma nutqda esa ayni paytda mayda motorikaning kinestetik harakatlari ham amalga oshiriladi.

T.V.Akutina va I.A.Zimney ishlarida ta'kidlanishicha, nutqning tug'ilishi yoki kengaytirilishi chiziqli tamoyil asosiga emas, balki parallel, kesishgan tamoyil asosiga quriladi, bunda bir daraja bo'g'ini boshqasining komponenti sanaladi. Nutqning tug'ilishini psixologik nuqtayi nazardan ketma-ket unsurlar bo'yicha bo'lish va tavsiflash mazkur mexanizmi o'rganish imkonini beradi. Pedagogik nuqtayi nazardan, ushbu mexanizm pedagogik modelning rivojlanishiga yordam beradi, bunda har bir bosqichga tegishli malakalarni shakllantirish va har bir bosqichga tegishli metod va vositalarni tanlash bilan har bir bosqich ishlab chiqiladi.



Natija talaba tomonidan bilim va malakalar rivojlanishining baholanishini, natijani baholash, uni g'oya bilan taqqoslash, o'z faoliyatini boshqarish malakasi, o'z-o'zini tahlil, o'z-o'zini korreksiyalash, subyekt tajribasini refleksiya qilishni nazarda tutadi.

Shunday qilib, rivojlantiruvchi ta'lim doirasida amalga oshiriladigan shaxsiy, faoliyatli, produktiv va ijodiy yondashuvlar nuqtayi nazaridan talabalar til qobiliyatini rivojlantirish jarayonining mohiyati nutqiy faoliyat davomida amalga oshiriladigan, faoliyatning ichki va tashqi mahsulini olishga qaratilgan va talabanning faoliyat subyekt sifatida tiklanishini ta'minlovchi talabanning shaxsiy xususiyatlarini rivojlantirish jarayonidan iborat.

O'quv-tarbiya jarayoni doirasida bu yondashuvlarni realizatsiyalash til qobiliyatini rivojlantirish usullarini ko'rsatish bilan birga bu jarayonni texnologik ta'minlash mumkinligini asoslash imkonini beradi.

## **Adabiyotlar**

1. Махкамova Г.Т. Концепция формирования межкультурной компетенции студентов английского языка. -Ташкент: фан, 2010.-208 с.
2. Махкамova Г.Т., Алимова Ш.С., Зияев А.И. Innovative pedagogical technologies in the English language teaching.-Т.:2017.
3. Akmayeva A.S. Methodological Regulation of the English Language Teachers' Training in the USA//Вестник ЧГПУ.-№ 1.-2012.- стр.11-12
5. Muslimov N.A., Qo'ysinov O.A. Kasb ta'limi yo'nalishi bakalavrlarni tayyorlashda mustaqil ta'limni tashkil etishning nazariyasi va metodikasi. - Т.: Fan, 2009.
6. Мюллер В. Новый англо-русский словарь. New English- Russian Dictionary. Издательский дом Диалог. – М., 2003. –895 б .
7. Невмержицкая, Е.В. Методики обучения иностранному языку / Е.В.Невмержицкая // Профессиональное образование. Столица. – 2010. – № 4. – С. 34 – 35.
8. Пассов, Е.И. Основы коммуникативной методики обучения иноязычному общению / Е.И.Пассов. – М.: Просвещение, 1989. – 276 с.
9. Педагогический энциклопедический словарь / Гл. ред. Б.М. Бим-Бад. – М.: Большая Российская энциклопедия, 2003. – 920 с.
10. [https://musicpianomusic.com/wp-content/uploads/2015/11/Genrih\\_Gustavovich\\_Neigauz\\_Ob\\_iskusstve\\_fortepia.pdf](https://musicpianomusic.com/wp-content/uploads/2015/11/Genrih_Gustavovich_Neigauz_Ob_iskusstve_fortepia.pdf)
11. <https://uz.warbletoncouncil.org/caracteristicas-musica-7150>
12. <http://kutubxona.adu.uz/kutubxona/haydarovxalilovapdf.pdf>
13. [library.ziyonet.uz](http://library.ziyonet.uz)

**QADIMIY AN'ANALARNING YARATILISHIGA ZAMIN BO'LGAN -  
"KASHSH"**

**Jabborov J.Z. - Toshkent davlat pedagogika universiteti yoshlar bilan  
ishlash va ma'naviy tarbiya bo'limi boshlig'i**

**Annotatsiya.** Ushbu maqolada Shahrisabz mahallalari aholisini ijtimoiy va iqtisodiy hamda siyosiy masalalari, urf-odatlarini yoritilgan. Shuningdek, qadimiy mahallalardan biri Zingiron mahallasi tarixi ochib berilgan.

**Kalit so'zlar.** Kashsh, Zingiron, darveshona, "Tosh hammom", ashtar.

**ОСНОВА ДЛЯ СОЗДАНИЯ ДРЕВНИХ ТРАДИЦИЙ – "KASHSH"**

**Джабборов Ж.З. - заведующий отделом по делам молодежи и духовному  
просвещению Ташкентского Государственного Педагогического  
университета**

**Аннотация.** В статье освещены социальные, экономические и политические проблемы и традиции населения махаллей Шахрисабза. Раскрыта история одной из древних махаллей – махалли Зингирон.

**Ключевые слова.** Кашш, Зингирон, дарवेशона, "Каменная баня", аштар.

**THE BASIS FOR CREATING ANCIENT TRADITIONS - "KASHSH"**

**Jabborov J.Z. - Head of the Department for Youth Affairs and Spiritual  
Education, Tashkent State Pedagogical University**

**Annotation.** This article describes the social, economical and political issues and traditions of the population of Shakhrisabz mahallas. Add to this, the history of Zingiron mahalla, one of the ancient mahallas is also revealed.

**Key words:** Kashsh, Zingiron, darveshona, "Stone bath", ashtar.

Shahrisabz – O'zbekistondagi qadimiy shaharlardan biri. Arxeologik manbalarga ko'ra, shaharga miloddan avvalgi I ming yillikning o'rtalarida asos solingan. O'rta asrlarda Kesh deb nomlangan Shahrisabz vohasining poytaxti ham Kesh nomi bilan atalgan. U Kitob va Shahrisabz shaharlari o'rtasida joylashgan. Manbalarda Shahrisabz shahri "Kesh", "Kashsh", "Kas" shakllarida tilga olingan [1]. Shahrisabz nomi ham shaharning qadimiy nomi bo'lib, "Yashil shahar" degan ma'noni anglatadi. Shahrisabz ilk o'rta asrlarda Kitob shahri o'rnida joylashgan. Sh.S. Kamoliddinovning yozishicha, vaqt o'tishi bilan shahar markazi hozirgi Shahrisabz atrofiga ko'chgan [2]. Keyinchalik shaharning mudofaa devori bilan o'rab olinishi va shaharning mustahkam qal'aga aylanishi Sohibqiron Amir Temur faoliyati

bilan bog‘liq. Shahrisabz Amir Temur davrida aniq rejali, uzun va pishiq qilib qurilgan himoya devori va mustahkam minoraga ega bo‘lgan shaharga aylangan. Ammo XVII asrning ikkinchi yarmiga kelib, iqtisodiy inqiroz sababli Shahrisabz tang ahvolda qolgan va bu hol XIX asr boshlarigacha davom etgan.

Shaharni tashqi muhitdan ajratib turuvchi qal‘a devorlarining 6 ta darvozasi mavjud bo‘lgan. Shimoliy darvoza - Kitob (ikkinchi nomi Samarqand yoki Ark), sharqiy darvoza - Kunchiqar, g‘arbiy darvoza - Kushxona (Chiroqchi yoki Qibla), janubiy darvoza - Charmgar (Yakkabog‘) deb atalgan. Bular bilan bir qatorda, janubiy - sharqiy burchakda ikkinchi darajali Qalmaq (mahalliy tilda Qaymoq) darvoza va Simxona darvozalari ham mavjud bo‘lgan.

Shaharda bu yerga kelgan savdogarlar va sayyohlar uchun xizmat qilgan 7 ta karvonsaroy va 2 ta hammom bo‘lgan. Shahar guzarlarga bo‘lingan bo‘lib, har bir guzarda masjidlar qad rostlagan. A.L.Kun keltirgan ma‘lumotlarga ko‘ra, XIX asrning ikkinchi yarmida shaharda 14 ta guzar mavjud bo‘lgan, shahar kengayishi va aholining ortishi bilan guzarlar soni ham ko‘paygan va XX asr boshiga kelib ular soni 52 taga yetgan. Bular: Xonaqo, Ko‘knorxona, Qatag‘on, Chubin, Madoxon, Eshonipir, Telpakdo‘z, Toqi Chanor, Sangi Oxur, Rais, Xo‘ja, Kultepa, Balohovuz, Alovuddin, Degrezi, Hovuzi Mardon, Chakor, Simxona, Jo‘yi Xaytak, Hazrati Imom, O‘zbek, Qo‘shhovuz, Meshgarlik, Katta Charmgar, Kichik Charmgar, Xabarlik, Kuli Xatbaka, Kunduzak, Yoyilma, Kulollik, Murdoshuy, Hazrati Shayx, Poxol, Qassoblik, Nazarmat, Payzbobo, Qopqon, Namatmon, Xo‘ja Mir Hamid, Sutbozor, Jilovxona, Xingaron, Isobek, Chakorlik, Maliki ajdar, Kitob, Xo‘jaguzar, Eshonguzar, So‘piguzar, Katta Chuyton, Kichik Chuyton, Arpabozor [3].

Mustaqillik yillarida mahallalar chiroyiga chiroy qo‘shilib borilmoqda. Shu jumladan Shahrisabzdagi eng qadimiy maskan “Zingiron”da ham ko‘zga ko‘rinarli ishlar amalga oshirilmoqda.

Shuni alohida qayd etib o‘tish lozimki, har bir mahalla o‘z xususiyatiga ega bo‘lib ijtimoiy-iqtisodiy munosabatlarda muhim rol o‘ynagan. Masalan:

**Zingiron** – O‘rta asrlar tarixining asosiy ulovi bo‘lgan otlar uchun egar - jabduq yasovchilar mahallasi hisoblangan. Mazkur nom uch qisimdan iborat: tojikcha *zin* - egar, egarga o‘xshash jihoz; ishlovchi kishi degan ma‘noni anglatuvchi - *gar* qo‘shimchasi; ko‘plikni bildiradigan - *on* qo‘shimchasi. Uchala qism ham fors - tojik tili so‘z yasash qoidalariga binoan birikib, kasb - hunar turini bildirgan so‘zni anglatadi. Egarchilarning xonadonlari, ish joylari hamda rastalari shu guzarda bo‘lgan. Egar asosan tut, qayrag‘och kabi qattiq yog‘ochlardan tayyorlangan. Qismlari charm tasmasi bilan birlashtirilgan. “Zingiron” Mahalla Fuqarolar Yig‘ini 1933 - yilda tashkil etilgan bo‘lib, aholisi 5130 nafarni tashkil etadi. Shahrisabz shahar hokimining qarori bilan 1991-yildan “Zingiron” deb qayta nomlangan. Zingiron mahallasi eng qadimiyligi bilan ajralib turib, Shahrisabz shahrining markazida joylashgan mahallalardan biri hisoblanadi. Maydoni 495514,2 m<sup>2</sup> ni tashkil etib, mahgallaning shimoli - g‘arbda Nomozgoh mahallasi, shimoli - sharqida O‘rda mahallasi, sharqida Zargarlik, Janubida Kulollik, g‘arbida esa Navro‘z

mahallalari bilam chegaradosh. Mazkur mahallada 662 ta xo‘jalik va 1 094 ta oila istiqomat qiladi. Bugungi kunda aholining asosiy qismi hunarmandchilik va ganchkorlik bilan shug‘ullanib kelmoqdalar. Mahalla hududida qadimiy diqqatga molik inshootlar va yodgorliklar mavjud. Jumladan:

-*Tarixiy hammom* - Shahrisabzda ikkita hammomning bunyod etilgan vaqti XVIII - XIX asrlar bilan bog‘lashsa-da, tadqiqotchilarning fikricha, ular ancha ilgari, hatto Samarqand va Buxorodagi hammomlardan oldin XIV yoki XV asr boshlarida barpo etilgan. Shahrisabzning hammomlaridan faqat bittasigina saqlangan bo‘lib, uning ichkari qismi 3 qismdan iborat bo‘lib, 9 ta xonadan tashkil topgan. Hammomning barcha xonalarining o‘ziga xos vazifasi bo‘lgan. Markaziy zalda oldin oyoqni yuvish va issiqqa moslashish uchun 3ta o‘tish xonasi keladi. Markaziy zalning orqasidagi 3 ta xona sovunlab yuvinadigan xona bo‘lgan. Zalning sharq va g‘arb tomonida joylashgan 2 ta chuqur taxmon uqalash xonasi bo‘lgan. Shahrisabz hammomining tarxi puxta o‘ylab chizilgan. Issiqlikni saqlab qolish maqsadida chuqur qilib qurilgan. Hammom o‘zining “davolovchi” xususiyatlari bilan mashhur bo‘lgan va odamlar turli joylardan bu yerga davo istab kelishgan. Mahalliy tilda “Tosh hammom” deb ham ataladi. Hozirgi kunda ham hammomning asosiy qismi va olovxonasi saqlanib qolgan bo‘lib, mahalliy xalq uchun xizmat qilib kelmoqda.

-Abdushukur Og‘aliq (Ogollik) jome’ masjidi – mahalliy aholining aytishicha, yirik savdogar Abdushukur boy tomonidan guzarda masjid qurilgan. Shuning uchun uning nomi masjid nomiga ko‘chgan.

-Malik Ashtar jome’ masjidi – Arabchada – ashtar so‘zi “**bir ko‘z**” degan ma’noni anglatadi.

“Zingiron” mahallasida professor Muxsin Qodirov, tarix fanlari professori Salohiddin Mannonov, texnika fanlari nomzodi Saparova Norbibilarning unib o‘sganlarini misol qilib keltirishimiz o‘rinlidir. An’ana va urf-odatlarining saqlanib qolishiga “Zingiron”liklarning hissasi katta. Jumladan urf-odatlardan birgina “Darushona” (“Darveshona”, “Darvishlarcha” “Darveshlarga o‘xshab”ni anglatadi)ning kelib chiqishi tarixi haqida so‘zlaydigan bo‘lsak:

**Darveshona** – odatda mahalliy aholi tilida “Darushona”, “Darvish misoli” tarzda uchraydi. Mazkur nom bilan ataladigan bu tantana Navro‘z sayillari bilan ayni bog‘liq bayramdir. Darveshona Navro‘z arafasida tashkillashtiriladi. Qishloqlar, guzarlar va mahalla ahli keng maydonda to‘planib, Navro‘zni nishonlashadi, bir - birlarini qutlug‘ ayyom bilan muborakbod etishadi. “Darveshona islom dinining mintaqaga kirishidan oldin shakllangan. Tadbirda butun mahalla ahil jamoa sifatida qatnashadi. Yoshlar o‘yin-kulgu bilan xizmatda bo‘ladi. Mahalla aholisidan to‘plangan mablag‘ga jonzot so‘yiladi yoki kerakli masallig‘ sotib olinadi. Mahallaning bir hovlisida damlangan osh hamjihatlikda tanovul qilinadi. Qariqartanglar, betoblar, kamxarj xonadonlar yo‘qlanadi. So‘ng jamoa yaratgandan yaxshi ob-havo, ekinlar uchun yetarli oqin suv, mo‘l hosil so‘rab tilovat qiladi” [4] Shahrisabz shahri “Bo‘ston” mahallasida istiqomat qiluvchi 1941 - yilda tug‘ilgan Azizov Mo‘min ota bilan suhbat jarayonida nima uchun xalq

navro‘z sayillarini “darveshona” deydi, deb so‘raganimizda, ular “darveshlar bir joyga yig‘ilishganda, yana bir bor salomat ko‘rishib turganlari uchun bir-birlarini qutlashgan va shuni nishonlaganlar. Taom va suhbatdan so‘ng Allohning bergan ne‘matlariga shukur qilib ibodat qilishgan. Shu sabab har yangi kun - Yangi yil arafasida odamlar ham bir-birlarini xuddi darveshlar kabi qutlaydilar, shukronalar aytishadi. “Darushona” shu sabab paydo bo‘lgan va omma orasida shunday nom bilan tarqalgan bo‘lsa, ajabmas”, deya javob berdilar. “Darveshona” atamasining o‘zagi “darvesh” so‘zi bo‘lib, darvesh so‘zi “tarki dunyo qilgan, go‘shanishinlikka berilgan odam; sufiy” ma‘nolarini anglatadi. O‘rta asrning yirik yer egalari hisoblangan dehqonlar tomonidan kambag‘al va miskinlarga, qahatchilik yoki yong‘in paytlarida muhtoj bo‘lgan kishilarga ularni ko‘nglini ko‘tarish uchun moddiy va ma‘naviy yordamlarni darveshlar yig‘ilib turgan joylarga olib borib berishni – Darveshona deb atashganligi manbalarda aks etadi.

### **Adabiyotlar**

1. Камалиддинов Ш.С “Китаб ал-ансаб” Абу Саъа Абдулкарима ибн Маҳаммада ас-Самани как источник по истории и истории культуры Средней Азии –Ташкент:”Фан”, 1993.- С.108.
2. Камалиддинов Ш.С Историческая география Южного Согда и Тохаристана по арабоязычным историчникам. IX – начало XIII вв.- Ташкент: “Фан”, 1996.-С.21.
3. Сухарева О.А. К истории городов Бухарского ханства. –Ташкент: Издательство АН ЎзССР. 1958. –С. 130.
4. <https://zamin.uz/>

### **Axborot beruvchilar ro‘yxati**

1. Azizov Mo‘min. 1941 yilda tug‘ilgan. Shahrizabz shahri “Bo‘ston” mahallasida istiqomat qiladi.
2. Primov Sobir. 1960 yilda tug‘ilgan. Shahrizabz shahri “Ipak yo‘li” mahallasida yashaydi.
3. Asomov Jo‘raxon. 1938 yil tug‘ilgan. Shahrizabz shahri “Zargarlik” mahallasida yashaydi.
4. Eshonqulov Shokir. Shahrizabz shahri “Xo‘ja Xuroson” mahallasida yashaydi.
5. Abduraxmonov Abdufattoh. Shahrizabz shahri “Oqsaroy” mahallasida yashaydi.

## **O‘QUV GRAMMATIK TUSHUNCHALARNI O‘ZLASHTIRISHDA VA TALABALARNI MUSTAQIL BILIM OLIISH JARAYONIDA O‘QITUVCHI VA TALABALAR O‘RTASIDAGI DIDAKTIK O‘ZARO FAOLIYAT**

**Utayeva I.B.- Guliston davlat universiteti doktranti**



**Annotatsiya.** Maqolada o'quv grammatik tushunchalarni o'zlashtirishda talabalarning mustaqil bilim olish jarayonida o'qituvchi va talabalar o'rtasidagi didaktik o'zaro faoliyat ochib berilgan.

**Kalit so'zlar:** didaktik, strategiya, grammatik tushunchalar, tadqiqot, struktura, pedagogik modellashtirish, matematik statistika, usullar

## **ДИДАКТИЧЕСКОЕ ВЗАИМОДЕЙСТВИЕ ПРЕПОДАВАТЕЛЯ И СТУДЕНТОВ В ПРОЦЕССЕ САМОСТОЯТЕЛЬНОГО ОБУЧЕНИЯ СТУДЕНТОВ В УСВОЕНИИ УЧЕБНЫХ ГРАММАТИЧЕСКИХ ПОНЯТИЙ**

**Утаева И.Б. - докторант Гулистанского государственного  
университета**

**Аннотация.** В статье раскрывается дидактическое взаимодействие преподавателя и студентов в процессе самостоятельного обучения учащихся усвоению грамматических понятий.

**Ключевые слова:** дидактика, стратегия, грамматические концепции, исследование, структура, педагогическое моделирование, математическая статистика, методы.

## **DIDACTIC INTERACTION BETWEEN TEACHER AND STUDENTS IN THE PROCESS OF INDEPENDENT LEARNING OF STUDENTS IN THE ACQUISITION OF EDUCATIONAL GRAMMATICAL CONCEPTS**

**Utayeva I.B.- doctoral student of Gulistan State University**

**Annotation.** The article reveals the didactic interaction between teacher and students in the process of independent learning of students in the acquisition of educational grammatical concepts

**Key words:** didactic, strategy, grammatical concepts,, research, structure, pedagogical modeling, mathematical statistics, methods.

O'quvchining mustaqil bilim faoliyati muammosi A.Disterveg tomonidan alohida aniqlik bilan taqdim etilgan va asoslangan. U inson qobiliyatlarini rivojlantirish, uning sa'y-harakatlarisiz mumkin emas deb ta'kidlaydi. "Ularga (rivojlanish va ta'limga) qo'shilishni istagan har bir kishi bunga o'z faoliyati, o'z kuchi, o'z mehnati bilan erishishi kerak.". Nemis pedagogi o'qitishda faol usullardan



keng foydalanish, o'quvchini mustaqil fikrlashga majbur qilish zarurligini ta'kidlaydi.

Shunday qilib, bilim olish faoliyatining didaktik va uslubiy jihatlarini ko'rib chiqqanda, faoliyat va mustaqillik didaktikaning yetakchi tamoyillaridan biri sifatida ajratib ko'rsatiladi. Muhokama qilingan muammo doirasida o'quvchilarni bilish faoliyatiga jalb qilishning amaliy masalalari ko'tariladi, ular mustaqil ishda amalga oshiriladi, o'qitish metodi va tafakkurni rivojlantirish vositasi sifatida qaraladi.

O'quv faoliyati jarayonida o'quvchilarning bilish mustaqilligini rivojlantirish muammosi XIX asrning ikkinchi yarmidagi pedagoglarning asarlarida o'z aksini topgan. "Bu milliy rus pedagogikasining gurkiragan davri bo'lib, uning vakillari jahon pedagogika fikra taraqqiyotiga munosib hissa qo'shdilar». Didaktikada diqqatning tashqi tabiatni hisobga olishdan inson tabiatini hisobga olishga qaratilishi boshladi. XIX asrning ikkinchi yarmi - XX asrning boshlarida K. D. Ushinskiy, L. N. Tolstoy va boshqa ilg'or pedagoglar tomonidan aqliy bilish faoliyatini shakllantirish usullarini tavsiflash, uni falsafiy, psixologik, fiziologik va didaktik asoslashga qaratilgan birinchi urinishlar amalga oshirilgan. Mustaqil bilim olish faoliyati tadqiqot predmeti sifatida fiodalanganligi bilan ajralib turadigan uchinchi yo'nalish vujudga keldi. U K. D. Ushinskiy asarlaridan boshlangan va bugungi kunda rivojlanishda davom etmoqda, P. I. Pidkasistiy bu yo'nalishni psixologik va didaktik deb ataydi.

Buyuk rus o'qituvchisi K. D. Ushinskiy nafaqat ta'lim qonunlarining mavjudligini e'lon qildi, balki ularni tushuntirishga ham harakat qilgan. K. D. Ushinskiyning pedagogik tizimida talabalarning mustaqilligi va faolligini rivojlantirish masalasi markaziy o'rinni egallaydi. Unga zamondosh bo'lgan maktabda ta'lim jarayonining o'zgarishini K. D. Ushinskiy o'quvchining jiddiy va qiziqarli ijodiy ishlarini tashkil qilish nuqtai nazaridan tasavvur qilgan. O'quvchining mustaqil bilim olish faoliyatiga intilishi ta'lim jarayonida muhim rol o'ynaydi. "O'z fikrlaringizni yaxshi ifodalay olmaslik - kamchilik, lekin mustaqil fikrlarga ega bo'lmaslik undan ham ko'proq kamchilik; mustaqil fikrlar esa faqat mustaqil egallagan bilimlardan kelib chiqadi» .

K. D. Ushinskiy tomonidan zamonaviy tadqiqotchilar tomonidan ishlatiladigan mustaqil bilim olishning asosiy g'oyalari va shart-sharoitlari ilgari surilgan edi:

Mustaqil bilish faoliyati "har qanday sermahsul ta'limotning yagona mustahkam poydevori" bo'lib, passiv faoliyat "faoliyat emas, balki o'zganing faoliyatini boshdan kechirishidir» .

"To'siqlarning mavjudligi - faoliyat mavjudligining zaruriy shartidir – bunday shartsiz faoliyatning o'zi mumkin bo'lmaydi"

- o‘quvchilarning yosh xususiyatlarini hisobga olish zarurati, bolaning yoshi ulg‘aygan sari asta-sekin yordamning zaiflashtirilishi "har doim bolaga o‘z kuchiga mos faoliyat uchun imkoniyat yaratib berishi va unga faqat kuch yetishmagan joyda yordam berishi, shu bilan birga bu yordamni bolaning yoshi ulg‘aygan sari asta-sekin zaiflashtirishi kerak» .

Pedagog tomonidan – “bolalar, imkoni bo‘lsa, mustaqil ishlashlari, o‘qituvchi esa bu mustaqil ishni boshqarishi va unga materiallar berishi uchun” - mustaqil bilish faoliyatiga rahbarlik qilish va zarur axborot-uslubiy material bilan ta‘minlash.

K.D. Ushinskiy pedagogika tarixida birinchi bo‘lib talabalarning bilim mustaqilligini rivojlantirish uchun shart-sharoitlar sifatida ilmiy tushunchalarni shakllantirish masalasini ko‘tardi - "Asosiysi qoidalarini o‘rganish emas, balki bu qoidalar kelib chiqqan ilmiy asoslarini o‘rganishdir» .

Ta‘lim jarayonini maktab o‘quvchilarining "erkin faoliyati" asosida qurish. "Bolaning qalbida, - deb yozadi u, - mustaqil faoliyatga intilish eng kuchli namoyon bo‘ladi» .

Shunday qilib, K.D.Ushinskiy o‘zining o‘tmishdoshlari va zamondoshlari tomonidan bildirilgan qoidalar bilan taqqoslaganda talabalarning mustaqil bilim faoliyati ta‘limotini rivojlantirishda muhim qadam qo‘ygan va "U pedagogika fanida birinchi marta falsafiy va psixologik-fiziologik nuqtai-nazaridan faoliyat predmet va maqsadi kabi komponentlarni umumiy qilib tavsiflagan holda ta‘lim berishda talabaning mustaqil faoliyatini tahlil qilishga yaqinlashgan» .

L. N. Lolstish tomonidan ta‘imni tashkillashtirish borasidagi mustaqil bilim olish faoliyati bir muncha boshqa jihatdan ko‘rib chiqilgan. Uning g‘oyasining asosi bo‘lib bolaning hayotiy tajribasini hisobga olish, unga o‘qitish jarayonida ijodiy qobiliyatlarini rivojlantirish vositasi sifatidagi mustaqil ishlashga keng imkoniyat va erkinlik berish hisoblanadi. “Agar o‘quvchi maktabda o‘zi mustaqil hech naosani yarata olmasa, unda hyotda ham u faqat taqlid qiladi, chunki nusxa ko‘chirishni o‘rganib olib, undan mustaqil ilovani yaratishni biladiganlar kam” deya ta‘kidlagan .

Pedagogning ishida asosiy o‘rinni grammatika va san‘atni o‘qitish egallaydi. L.N.Tolstoyning fikriga ko‘ra, a‘naviy grammatika, ayniqsa uni o‘qitish uslubiyoti Yasnaya Polyana maktabining maqsadlariga mos kelmaydi, L.N.Tolstoy grammatikani yodlashni o‘rniga uning qonunlarini ongli tushunishga almashtirishga va ushbu fanning o‘qitilishini qiziqarli qilishga intilgan. Qiziqarli qilishga turli ijodiy vazifalarni joriy etish orqali erishildi. L. N. Tolstoy bolalarning insholariga juda katta e‘tibor beradi. “Yasnaya Polyana maktabi ajoyib natijalarga erishdi. Bolalar uch oy o‘qigandan so‘ng aqliy o‘qish qobiliyatiga ega bo‘ldilar - o‘quvchilar o‘qituvchi oldida qo‘rquvga tushmaydigan bo‘ldilar” .

K.D. Ushinskiyning pedagogik g‘oyalari XIX asrning ikkinchi yarmida ko‘plab pedagoglar orasida o‘z tarafdorlarini topgan bo‘lib, ularning sa‘y-harakatlari,

bir tomondan, bu g'oyalarni kitob, maqola, tezislarda ishlab chiqishga va boshqa tomondan – o'qituvchilar uchun, uchun qo'llanmalarda, darsliklarda va maktab amaliyotida yo'riqnoma bo'lishiga qaratilgan edi (N.F.Bunakov, P.F.Kapterev, V.P.Vaxtrov va boshqalar).

XIX asr ikkinchi yarmining rus pedagogikasida demokratik yo'nalishlarning eng ko'zga ko'ringan vakillaridan biri bo'lgan N. F. Bunakov, maktabdagi mustaqil ishning turli xillarini yuqori qadrlagan. N. F. Bunakov o'z amaliyotida o'qitishning birinchi yilidan boshlab mustaqil ish turlarini kiritgan va sekin-asta bolalarning faoliyatini murakkablashtirib borgan .

Mustaqil faoliyat va uning shaxs rivojlanishidagi o'rni haqidagi fikr P.F. Kapterevning butun pedagogik merosida asosiy fikrlardan biridir. P.F. Kapterev tomonidan mustaqil faoliyatning inson tanasining asosiy xususiyati sifatida tan olinishi, uni tarbiya va ta'lim jarayonida o'z-o'zini rivojlantirishning hal qiluvchi roli haqidagi fikrga olib keldi.

Oktabr inqilobi va fuqarolar urushi Rossiyada pedagogika va ta'lim rivojiga salbiy ta'sir ko'rsatdi. Biroq 20-yillarning ikkinchi yarmida ta'lim inqirozdan tiklana boshladi. O'sha yillardagi tajribaviy muassasalar, eng malakali pedagoglar (S. T. Shatskiy, M. M. Pistrak, A. S. Tolstov, N.I.Popova) boshchiligida, inqilobgacha bo'lgan Rossiya tajribaviy maktablarining ruhini saqlab qoldi va turli innovatsiyalarni, kompleksli o'quv dasturlarini, o'qitishning g'arb shakllari va usullarini va mehnat ta'limining tashabbuskorlari bo'lishdi.

XX asrning birinchi choragida dunyoda va Rossiyada amalga oshirilgan kognitiv mustaqillik muammosini hal qilishning juda qiziqarli tajribasi aniqlandi. Ayni paytda individuallashtirilgan ta'limning yangi shakli – AQShdagi Dalton rejasi, G'arbiy Yevropada o'qitishni tashkil etishning o'xshash shakllari, sobiq Ittifoqda o'qitishni tashkil etishning jamoa-laboratoriya shakli talabalarning mustaqil bilim olishlariga asoslangan. Ko'p o'tmay, o'quvchilarning ta'lim imkoniyatlarini baholash va o'qituvchining ahamiyatini kamaytirish kabi ta'lim shaklining muhim kamchiliklari aniqlandi, bu esa akademik ishlashning sezilarli darajada pasayishiga, bilim tizimining yetishmasligi va eng muhim umumiy ta'lim ko'nikmalarini bilmaslikka olib keldi. Mehnat maktabining salbiy jihatlarini tahlil qilgan S.I.Gessen quyidagi fikrni bildirgan: "Darsning shoshma-shosharlik bilan ijodga aylantirilishi ijodkorlarni tarbiyalashga emas, balki haqiqiy ijodga har qanday yo'lni yopadigan va noaniq umumiylikdan, taxminiy ijrodan qoniqadigan havaskorlarning shakllanishiga olib keladi". D. V. Vilkeyevning ta'kidlashicha, muvaffaqiyatsizlik sababi nafaqat muammoli usul imkoniyatlariga ortiqcha baho berib yuborishdan iborat, balki tadqiqot uslubiyoti induktiv mantig'ining ilmiy o'rganish usullariga nomuvofiqligi, ya'ni ilmiy tushunchalarning shakllanish muammosining inkor qilinishidan iboratdir .

20-yillarning oxiri va 30-yillarning boshlarida pedagogika fanida mustaqil bilish faoliyatining mohiyatini aniqlashtirishdan o'quvchilarning turli xil mustaqil ishlarni bajarishga jalb qilingan maktablar tajribasini tasvirlashga qaratilgan izlanishlar markazida o'zgarish yuz berdi. Bu davrda mustaqil ishlarni tashkil etishning uslubiy jihatini ishlab chiqish, ayniqsa, o'quvchilarga darslik va kitob bilan ishlash ko'nikmalarini o'rgatish masalalari bo'yicha yetarlicha ishlar qilindi. 30-80 - yillarda mustaqil bilish faoliyatining mohiyati, jarayoni va strukturasi nazariy ochib berishdan uni tashkil etishning didaktik va metodik usullarini o'rganishga, mustaqil ishning turli turlarini tavsiflashga qaratilgan izlanishlarga qaratilgan e'tiborda o'zgarish yuz berdi. Bu davr oxiriga kelib 70-80-yillarda mustaqil ishlar muammosi mustahkam ilmiy-nazariy asosga qo'yildi. 30-40 yillarning ilg'or pedagoglari R.M.Mikelson, YE.Y.Golant, keyinchalik esa B.P.Yesipov, N.T.Ogorodnikov, M.R.Skatkin, R.B.Sroda (50-yillarning o'rtalari – 60-yillarning boshlarida) darsda o'quvchilarning mustaqil ishlashini keng qo'llash uchun chiqa boshlashdi. 50-60-yillarda o'tkazilgan tadqiqotlarning umumiy g'oyasi – bu mustaqil ishni bilimlarni o'zlashtirishning ongliligi va mutahkamligini oshirishning ta'sirchan vositasi sifatida ochib berish edi. U "ilmiy pedagogikaning eng qiziqarli muammolaridan" biriga aylandi. Ta'kidlash lozimki, Tataristonda bu davrda moskvalik olimlar rahbarligida o'quvchilarning bilim olish mustaqilligini rivojlantirish borasida katta ishlar amalga oshirildi. Tatariston o'qituvchilari o'quvchilarning mustaqilligini rivojlantirish "keyingi ko'plab aqliy amallarning mustaqil amalga oshirilishiga", "o'rganishning hayot bilan aloqasi" ni mustahkamlashiga va "o'qitishda rasmiyatchilikni" bartaraf etishga» olib keladi deb ta'kidlashgan. Tataristonning ilg'or tajribasi M.L.Danilov, I.T.Ogorodnikov, B.P.Yesipov, P.R.Atutov kabilarning ilmiy ishlarida nazariy asosini topgan. Respublika o'qituvchilarining tajribasi haqida olim va pedagoglarning 400 dan ortiq maqolalari nashr qilingan . 1967 yilda aynan Tataristonda mamlakatda birinchi bo'lib muammoli o'qitish bo'yicha monografiya ishi paydo bo'lgani bejiz emas (D.V.Vilkeyev, A.N.Xuziaxmetov).

Mustaqil bilish faoliyati o'zining didaktik va metodik jihatdan mustaqil ish sifatida qaralar edi. B. P. Yesipov, P.I.Pidkasistiy, V.G.Sterzikozi va L.V.Jarovlarning ko'plab nazariy va tajribaviy tadqiqotlari yuqoridagi muammoga bag'ishlangan. Ularning mavzulari juda xilma-xil. Asosiy e'tibor mustaqil ishlarning dars tizimidagi rolini aniqlash, ularning mazmuni va tashkillashtirish uslubiyotini belgilashga qaratilgan. Pedagogika adabiyotida mustaqil ishning turli xil ta'riflari uchrab turadi. Xususan, R.M.Mikelson mustaqil ish tushunchasi ostida «o'quvchilar tomonidan hech qanday yordamsiz, biroq o'qituvchi nazorati ostida topshiriqlarning bajarilishi»ni tushunadi .

Ye.Y. Xolant bu tushunchaga ta'rif bermagan. U mustaqillikning namoyon bo'lishining uch yo'nalishini nazarda tutadi: 1) tashkiliy-texnik mustaqillik; 2) amaliy

faoliyatda mustaqillik; 3) bilim olish faoliyati jarayonidagi mustaqillik. YE. Y. Golant fikr, hukm, xulosalar mustaqilligida ifodalanadigan mustaqil ishning ichki tomonini ta'kidlaydi. Bundan tashqari, u mustaqil ishning muhim xususiyatlarini ham ta'kidlab o'tadi: muayyan o'quv vazifasining mavjudligi; o'qituvchining bevosita rahbarligisiz, uning tomonidan har bir harakatini darhol tekshirmagan holda ish bajarish.

B.L. Yesipov mustaqil ishni tashkil etish muammosini boshqalardan ko'ra ko'proq tadqiq qilgan bo'lib, u bu tushunchani quyidagicha belgilaydi: "O'quvchilarning o'quv jarayoniga kiritilgan mustaqil ishlari shunday ishki, u o'qituvchining bevosita ishtirokisiz, lekin uning iltimosiga ko'ra buning uchun maxsus taqdim etilgan vaqt ichida bajariladi". B. L. Yesipov mustaqil ishni mustaqillikni rivojlantirishning asosi deb hisoblaydi. "Ma'lumki, shaxsning har qanday sifati faoliyat jarayonida rivojlanadi. Mustaqillik o'quvchilarda, faqat mustaqil ish jarayonida rivojlanishi mumkin". B.L. Yesipov o'z tadqiqotlarida ularning mohiyati, maqsadi, o'quv faoliyatidagi o'rnini aniqlashtiradi va tasnif beradi. Mustaqil ishning ta'rifiga muhim qo'shimcha bo'lib A. S. Lindaning o'qituvchining topshirig'iga binoan va uning ko'rsatmalari va maslahatlari asosida maktab soatlaridan tashqari (shu jumladan, ta'lim vazifalarini bajarishda) amalga oshirilishi mumkinligi haqidagi ta'kidi hisoblanadi.

Hozirgi kunda ushbu tushunchaning alohida jihatlarini ochib beruvchi va unga turli ta'riflar beruvchi bir qator ishlar mavjud (B. P. Yesipov, A. S. Linda, R. M. Mikelson, P.I.Pidkasistiy, M. N. Skatkin, I. E. Unt, O. A. Nilsen, va boshqalar). Mustaqil ishning mohiyati o'quvchilarning o'quv-bilim olish faoliyatining tashkiliy, protsessual yoki motivatsion komponentlariga qarab belgilanadi. Mavjud vazifalardan kelib chiqqan holda universitetda mustaqil ishlar tuzilmasini quyidagicha taqdim etish mumkin (qarang, 1-jadval).

Tadqiqotchilarning fikricha, mustaqil ish quyidagida ifodalanadi:  
o'qitish shakli (N.G.Dayri, I.I.Ilyasov, V.Y.Lyaudis);

1-jadval

Talabalarning mustaqil ishlarini o'rganishning asosiy yo'nalishlari

	TMI turlari, shakllari va xillarini aniqlash
	TMIning hajmi, mazmuni va tuzilishini ko'rib chiqish
	TMI ni faollashtirish shakllari, usullari va vositalarini ishlab chiqish
	TMI ga ketadigan vaqt meyorlarini belgilash
	Talabalarning vaqt budjetini o'rganish
	TMI ning o'quv-uslubiy ta'minlanishi
	TMI ning pedagogik boshqaruvini ta'minlash



	Talabalarning faoliyatini tashkillashtirishning didaktik materiallarini ishlab chiqish
	O‘qitish usullarini tanlash
	Axborot texnologiyalaridan foydalanish
	TMI ni boshqarishda nazorat o‘rni va ahamiyatini aniqlash
	Sessiyalar oralig‘ida nazorat tuzilishini o‘rganish
	TMI ni nazorat qilishning umumiy va alohida funksiyalarini ajratish
	TMI ni nazorat qilish shakl va vositalarini ishlab chiqish
	Turli o‘quv fanlari bo‘yicha nazorat obyektlarini belgilash

o‘qitish usuli (A.Z.Ksova, L.V.Jarova);

o‘quv faoliyati turi (O.A.Nilson, R.A.Nizamov);

bilim olish faoliyatini tashkillashtirish va boshqarish vositasi (P.I.Pidkasistiy, YE.L.Belkin).

Fikrimizcha, birinchi uchta yondashuv – bilim olish faoliyati qanday tashkil etilgan degan savolga javob berish orqali «mustaqil ish» tushunchasining mohiyatini ochib berishga urinish bo‘lib hisoblanadi, ya’ni gap o‘quv jarayonining shakli qandayligi haqida ketmoqda.

P.I.Pidkasistiy mustaqil ishni samaradorlikka katta ta’sir o‘tkazuvchi o‘qitish vositasi sifatida ta’riflaydi, chunki u: 1) ta’lim oluvchida uning bilmaslikdan bilishga tomon haraktining har bir bosqichida zarur hajm va darajadagi bilimlar, ko‘nikma va qobiliyatlarni shakllantiradi; 2) o‘z bilimlarini mustaqil ravishda muntazam to‘ldirib borishga bo‘lgan intilishni ishlab chiqadi, bili molish vazifalarini yechishda ilmiy va siyosiy axborot oqimida mo‘ljal olishga yordam beradi; 3) ta’lim oluvchining bili molish faoliyati usullarini o‘zlashtirishida o‘zini tashkillashtirishi va intizomining muhim sharti bo‘lib hisoblanadi; 4) o‘qitish jarayonida mustaqil bilim olish faoliyatini boshqaradi [157, c.315-316].

Balki «vosita» atamasi boshqa didaktik o‘qitish vositalari bilan o‘xshash bo‘lgani, bu esa o‘z navbatida, agar u vosita sifatida ko‘rib chiqilayotgan bo‘lsa, mustaqil ishning hajmi va ahamiyatini sezilarli ravishda pasaytirgani uchun unchalik ham o‘rinli bo‘lib ko‘rinmasligi mumkin. Biroq, ushbu tadqiqot uchun aynan shu yondashuv mosdir, chunki bunda asos soluvchi bo‘lib quyidagi g‘oya xizmat qiladi: bilimlar faqat o‘rganish jarayonidagina olinishi mumkin. Bundan tashqari, A.N.Leontyev mustaqil ishni «o‘quv yoki ilmiy o‘rganishni tashkil qilish vositasi» sifatida ham ko‘rib chiqqan . N.G.Dayri quyidagi fikrni yozib qoldirgan: “mustaqil ish o‘quv materialini o‘zlashtirish bo‘yicha mustaqil faoliyatni fiodalamaydi, balki u muallim tomonidan tashkillashtiriladigan o‘qitishning alohida shartlari tizimi hisoblanadi” .



Shu tarzda, mohiyatiga ko‘ra mustaqil ish bilim olish faoliyatini tashkil etish, boshqarish vositasi va o‘quvchilarni mustaqil bilim olish faoliyatiga jalb etish vositasidir. Biz "mustaqil ish" tushunchasining muhim ko‘rsatkichlari sifatida quyidagi xususiyatlarini ajratib ko‘rsatamiz: 1) topshiriqning mavjudligi; 2) o‘qituvchining vazifada bevosita ishtirok etmasligi; 3) topshiriq uchun maxsus taqdim yetilgan vaqtning mavjudligi; 4) o‘qituvchining o‘quvchilar bilim olish faoliyatini bilvosita boshqarishi.

“Mustaqil bilim olish faoliyati” tushunchasi tashqi yordamni istisno qiladi. Ushbu faoliyat - talabaning o‘zi tomonidan nazorat qilinadigan faoliyatdir. Subyektga o‘z oldiga vazifa qo‘yish va uni bajarish vaqtini belgilash imkoniyatini bergan holda, biz “muayyan maqsadlarni qo‘ya bilish va ularga o‘z mehnati bilan erisha olishida ifodalangan shaxsning yetakchi fazilatlaridan biri” bo‘lgan “mustaqillik” tushunchasining ta‘rifiga ega bo‘lamiz [23, s,309]. Ushbu tushuncha bir vaqtning o‘zida maqsad qo‘yish predmeti va shu maqsadni amalga oshirish subyekt sifatidagi qadimgi yunon so‘zi “chretis”ga mos keladi.

Shunday qilib, “mustaqil bilim olish faoliyati” – bu insonning tashqi yordamsiz o‘rganish qobiliyati va ehtiyoji, ya’ni mustaqil ta’lim olishidir. “Pedagogik ensiklopediya” (1966) va “Pedagogik lug‘at”da (1960) mustaqil ta’lim olish “mustaqil ish orqali ta’lim muassasalaridan tashqarida olingan ta’lim” deb ta’riflangan. Bu yerda biz mustaqil bilish faoliyatining mohiyatini aniqlashda, xususan, oliy ta’lim didaktikasida yagona fikr yo‘qligiga sabab bo‘lgan ziddiyatga duch kelamiz. Mustaqil faoliyatning mohiyatini aniqlashda, dissertatsiya tadqiqotlarining ayrim mualliflari “tor” tushunchasini o‘zlarining tadqiqot muammosi bilan o‘zaro bog‘lagan holda, mustaqil faoliyatning mohiyatini "keng"(yuqorida keltirilgan) va "tor" ma’noda keltirishgan (Molonova, Fedorova), boshqalari esa, aksincha, o‘qitishda mustaqil bilim olish faoliyati tushunchasini, unga o‘quv-o‘rganish faoliyati va mustaqil ishni kiritgan holda mustaqil faoliyat tushunchasini kegaytirgan (Sturova, V.Terii).

Yuqoridagi ta’rif tanqid ostiga olingan (A. H. Gromseva, R. Spionova) – mustaqil ta’lim olishni ta’lim muassasalarida olinadigan ta’limning o‘ziga qarama-qarshi qo‘yib bo‘lmaydi, chunki u uni takomillashtirgan va chuqurlashtirgan holda o‘z ishi tizimida amalga oshirilishi mumkin.

Biroq, N.Ye.Gusinskiyning ta’lim tizimlari nazariyasiga asoslangan zamonaviy ta’lim falsafasi mustaqil ta’lim olishni tabiiy (uyushmagan) ta’lim tizimga kiritadi, chunki “uning modeli avtonom, o‘z-o‘zini tashkil etuvchi tabiatga ega”. Ushbu xulosa quyidagilar bilan tasdiqlanadi:

-ta’lim tushunchasining kengayishi va uning farqlari quyidagi jadvalda keltirilgan an’anaviy va “nopedagogik” (G.L.Ilina) ga bo‘linishi:

**Pedagogik va nopedagogik o‘qitishning asosiy farqlari**

O‘qitish	O‘qitish shakli	
	Pedagogik	Nopedagogik
1. O‘qitish maqsadi	Bilimlarni berish	Aniq vazifaning hal etilishi
2. O‘qitiladigan mazmun	Bilim	Axborot
3. Muloqot shakllari	O‘rgatish	Axborot almashinishi
4. Tashabbuskor va olib boruvchi (yetakchi)	Pedagog	O‘quvchi
5. Ishtirokchilarning o‘zaro munosabatlari xususiyati	Ustunlik qilish	Navbatlashib ustunlik qilish yoki tenglik
6. Ta’lim beruvchi	Mutaxassis, mahoratli o‘qituvchi	Axborotning istalgan tashuvchisi

Bunda ta’lim sifatidagi pedagogik muloqot shakllari o‘z samaradorligini yo‘qotadi, ta’lim esa tayyor bilimlarni o‘zlashtirishga emas, balki yangi bilimlarni, yangi ma’lumotlarni olish uchun axborotni qidirish va uni qayta ishlashni o‘rganishga borib taqaladi.

Mustaqillik muammosiga nisbatan yangi texnologik yondashuvlar. Turli avlod ta’lim texnologiyalarida bilim olish mustaqilligining imkoniyatlarini ko‘rib chiqib (an’anaviy usullari, modul-blokli texnologiyalar, butun blokli texnologiyalar, integral texnologiyalar va global axborot bo‘shlig‘ida ta’lim texnologiyalari), V. V. Guzeyev an’anaviy usullari bilim olish mustaqilligini namoyon qilish uchun qariyb hech qanday o‘rin qoldirmaydi, “...ta’lim texnologiyasi o‘zmustaqil ta’limga qanchalik ko‘p yaqinlashsa, qanchalik samarali bo‘lsa, u shuncha resurslarni ko‘proq talab qiladi va uni ta’lim paradigmasi va ta’lim standartlariga bog‘lash shunchalik qiyin bo‘ladi” degan xulosaga keladi.

Ko‘rinib turibdiki, bu ziddiyatni hal qilish o‘quvchilarning yoshiga, psixologik xususiyatlariga, o‘rganilayotgan bilim sohasining xususiyatlariga, o‘qitishning texnik imkoniyatlariga, hal qilinadigan vazifaga, o‘qitishning maqsadlariga, o‘quvchilarning dastlabki tayyorgarlik darajasiga, motivatsiyasining xarakteriga va boshqalarga qarab an’anaviy usullardan va har ikkala ta’lim shakllaridan samarali foydalanishni o‘z ichiga oladi.

S.L. Rubinshteyn ta’kidlaganidek: "Faoliyatning ikki turi mavjud bo‘lib, ular natijasida inson yangi bilim va ko‘nikmalarga ega bo‘ladi. Ulardan biri - bu bilim va ko‘nikmalarni o‘zining bevosita maqsadi sifatida o‘zlashtirishga qaratilgan. Ikkinchisi esa bilim va ko‘nikmalarni egallashga, boshqa maqsadlarni amalga oshirishga olib keladi. O‘qish, oxirgi holatda, bu mustaqil faoliyat (kursiv bizga

tegishli) emas, balki u kiritilgan faoliyatning tarkibiy qismi va natijasi sifatida amalga oshiriladigan jarayondir". Shu tarzda, S. L. Rubinshteynning fikriga ko'ra, mustaqil faoliyatning asosiy ajralib turadigan xususiyati - bu talabaning bilimlarni o'zlashtirishga motivatsion yo'naltirilganligidir.

S.L.Rubinshteyndan keyin ko'plab tadqiqotchilar ham ta'lim faoliyati va o'qish va o'zlashtirish jarayonlari o'rtasida tenglik belgisini qo'yishmaydi va "mustaqil bilim olish faoliyati" (MBOF), "mustaqil ta'lim faoliyati" (MTF), yoki shunchaki "o'quv faoliyati" (O'F) haqida gapirishgan. Ilmiy adabiyotlarda bu tushunchalar o'rtasida qat'iy farq yo'q, lekin ularning barchasi o'rganishda mustaqil faoliyatni nazarda tutadi. Misol uchun, I.A.Zimnyaya o'qish faoliyatini "subyektning o'qish harakatlarining umumlashtirilgan usullarini o'zlashtirish va o'zini-o'zi nazorat qilish va o'z-o'zini baholashga aylanadigan tashqi nazorat va baholash asosida maxsus o'z-o'zini nazorat va o'z-o'zini baholash o'tib, tashqi nazorat va baholash asosida o'qituvchi tomonidan maxsus berilgan o'quv harakatlari orqali hal qilish jarayonidagi faoliyati" deb belgilaydi.

N. A. Lolovnikova quyidagi ta'rifni beradi: "Bilim olish mustaqilligi tushunchasi ostida, biz bilim olishda o'zining shaxsiy kuchlariga tayangan holda oldinga intilishga tayyorligi (qobiliyat va intilishi) ni tushunamiz".

N.F.Koryakovsevnning ta'rifiga ko'ra: "Mustaqil ta'lim faoliyati – bu o'quvchilar tomonidan ushbu faoliyatning subyekti sifatida tartibga solinadi va boshqariladigan hamda mavzu bo'yicha bilim va ko'nikmalarni hamda madaniy-tarixiy tajribani o'zlashtirishga qaratilgan bilim olish faoliyatining bir turidir".

Quyida bizning tadqiqotimizda ko'rsatilganidek, o'qitish va o'rganish faoliyati jarayoni o'rtasidagi farqni aniqlash juda qiyin, shuning uchun biz bizning tadqiqotimiz maqsadlariga nisbatan aniqroq javob beruvchi N. A. Polovnikovaning ta'rifini asos qilib olamiz.

P.I.Pidkasistiy qayd etganidek: "Ta'lim tizimidagi mustaqil ta'lim faoliyatining mohiyatini ifodalovchi asosiy xususiyati – bu talabaning tashqi yordamsiz ishlashi emas, balki uning faoliyatining maqsadi bo'lib bir vaqtning o'zida ushbu faoliyatni boshqarish funksiyasini bajarishidan iboratdir"

Shunday qilib, ta'lim mustaqilligining asosiy xususiyati uni o'qitishning ichki motivatsiyasi bilan belgilanadi, deb hisoblash mumkin. Biroq, bu xususiyat o'quvchilarning bilish mustaqilligini rivojlantirishning harakatlantiruvchi kuchlarini aniqlash uchun yetarli emas, chunki u ham yuqorida ta'kidlanganidek, mustaqil ta'lim olish mohiyatini belgilaydi.

XX asr oxiri-XXI asr boshlarida Rossiyada ijtimoiy-siyosiy vaziyatning o'zgarishi va jamiyat oldida turgan muhim ijtimoiy-iqtisodiy muammolarni mustaqil

hal etishga qodir ijodkor shaxsni tarbiyalash zarurligi munosabati bilan o'quvchilarning mustaqil bilim olish faoliyatiga e'tibor kuchaydi.

### **Adabiyotlar**

1. Jalolov J.J. Chet til o'qitish metodikasi. Chet tillar oliy o'quv yurtlari (fakultetlari) talabalari uchun darslik qayta ishlangan va to'ldirilgan 2 -nashri. - Toshkent: O'quvchi, 2012. -432 b.
2. Jalolov J "Chet tili o'qitish metodikasi" Toshkent 1996 yil.
3. Качество образования. Библиографический указатель. Болонский процесс в документах / Сост. и перевод. Е.В. Шевченко. – М.: Логос, 2003. – 200 с.
4. Качество образования: концепции, проблемы: Материалы III Междунар. науч.-метод. конф. – Новосибирск: НГТУ, 2000. – 380 с.
5. Казанцева, Л.В. Профессиональная компетенция учителя английского языка / Л.В.Казанцева. – Тамбов: ТОИПКРО. – 1999. – 67 с.
6. Киселева Е.В. Формирование культурной компетентности студентов технического вуза.: Дис....канд.пед.наук. -Москва, 2007. - 149
7. [https://en.wikipedia.org/wiki/Education\\_in\\_Great Britain](https://en.wikipedia.org/wiki/Education_in_Great_Britain)  
[www.lugat.uz](http://www.lugat.uz),[www.glossaiy.uz](http://www.glossaiy.uz). Axborot-kommunikatsiya texnologiyalari izohli lug'ati, 2004, UNDP DDI: Programme.

## **РАЗВИТИЕ ПРОФЕССИОНАЛЬНЫХ КАЧЕСТВ СТУДЕНТОВ НА ОСНОВЕ ИННОВАЦИОННЫХ ОБРАЗОВАТЕЛЬНЫХ ТЕХНОЛОГИЙ**

**Садикова Д.Х. - докторант Ташкентского государственного педагогического университета**

**Аннотация.** В данной статье речь идет о важности применения инновационных технологий в образовании. В статье представлено определение инновационным технологиям и говорится о необходимости мультимедийных презентаций, компьютерных тестов, интернет-конференций. Современное образование не может развиваться без информационно-коммуникационных технологий. ИКТ обеспечивает учащегося не только многочисленными готовыми сведениями, но и развивает интеллектуальные способности и предоставляет возможность самостоятельному поиску новых сведений.

**Ключевые слова:** инновационные технологии, образование, интернет, повышение качества, преподавание, педагог.

## INNOVATSION TA'LIM TEXNOLOGIYALARI ASOSIDA TALABALARNING KASBIY SIFATLARINI RIVOJLANTIRISH

**Sadikova D.X. - Toshkent davlat pedagogika universiteti doktoranti**

**Annotatsiya.** Ushbu maqolada, ta'limda innovatsion texnologiyalarni qo'llash muhimligi haqida so'z yuritiladi. Maqolada innovatsion texnologiyalarga ta'rif va multimediya prezentatsiyalari, kompyuter testlar, internet-konferensiyalarga bo'lgan ehtiyoj haqida aytib o'tiladi. Zamonaviy ta'lim axborot-kommunikatsiya texnologiyalarisiz rivojlana olmaydi. AKT o'quvchini nafaqat ko'p sonli tayyor ma'lumotlar bilan ta'minlaydi, balki talabalarning intellektual qobiliyatini va mustaqil ravishda yangi ma'lumotlarni topishga imkon beradi.

**Kalit so'zlar:** innovatsion texnologiyalar, ta'lim, internet, sifatni oshirish, o'qitish, pedagog.

## DEVELOPMENT OF PROFESSIONAL QUALITIES OF STUDENTS ON THE BASIS OF INNOVATIVE EDUCATIONAL TECHNOLOGIES

**Annatation.** The article discusses the importance of the application of innovative technologies in education. The definition of innovative technologies and the need for multimedia presentations, computer tests, Internet conferences, etc. The fact that modern education cannot develop without information and communication technologies. ICTs can not only saturate a student with a large number of ready-made knowledge, but also to develop the intellectual abilities of students, their ability to independently acquire new knowledge.

**Key words:** innovative technologies, education, the Internet, quality improvement, teaching, teacher.

В стратегии действий по пяти приоритетным направлениям развития Республики Узбекистан в 2017 – 2021 годах говорится о повышении качества и эффективности деятельности высших образовательных учреждений на основе внедрения международных стандартов обучения и оценки качества преподавания, повышение качества и эффективности деятельности высших образовательных учреждений на основе внедрения международных стандартов обучения и оценки качества преподавания, стимулирование научно-исследовательской и инновационной деятельности, создание эффективных механизмов внедрения научных и инновационных достижений в практику, создание при высших образовательных учреждениях и научно-исследовательских институтах научно-экспериментальных

специализированных лабораторий, центров высоких технологий, технопарков[1]. В апреле 2019 года Президент Узбекистана утвердил Концепцию развития системы народного образования до 2030 года. Помимо улучшения и расширения образовательной инфраструктуры и совершенствования методик обучения, в концепции ставится цель к 2030 году войти в число 30 ведущих стран мира по рейтингу PISA – международному исследованию оценки образовательных достижений обучающихся.

Концепция определяет основные направления развития системы народного образования на долгосрочную перспективу, помимо вышеуказанной цели, также качественное обновление содержания системы непрерывного образования, подготовки, переподготовки и повышения квалификации профессиональных кадров, совершенствование методики обучения, поэтапное внедрение принципов индивидуализации учебно-воспитательного процесса, внедрение современных информационно-коммуникационных технологий и инновационных проектов в сферу народного образования[2].

В связи с этим на фоне стремительных перемен, происходящих сегодня во всех сферах жизни нашего общества, исключительно важное значение для достижения социально значимых положительных результатов приобретает задача инновационного развития системы среднего и высшего образования. Требуется развитие новых подходов, основная цель внедрения которых – резкое повышение качества образовательной деятельности, развитие науки и технологий. Главными целями научной, научно-технологической и инновационной политики в системе высшего профессионального образования являются подготовка специалистов, научных и научно-педагогических кадров на уровне мировых квалификационных требований, а также использование образовательного, научно-технического и инновационного потенциалов для развития экономики и решения социальных задач страны. Достижение этих целей требует как изменения общей концепции высшего профессионального образования, так и технологий управления высшим профессиональным образованием. Успешное решение этих задач в значительной мере обусловлено степенью включения всех участников образовательной деятельности в инновационные процессы начиная с дошкольного до послевузовского [3].

Понятие “инновация” означает новшество, новизну, изменение; инновация как средство и процесс предполагает введение чего-либо нового. Применительно к педагогическому процессу инновация означает введение нового в цели, содержание, метод, формы обучения и воспитания, организацию совместной деятельности педагога и студента. В педагогике сделаны первые попытки объяснения сущности и содержания инновационных процессов.



Что же такое сегодня «инновационное образование»? — Это такое образование, которое способно к саморазвитию и которое создает условия для полноценного развития всех своих участников; отсюда главный тезис; инновационное образование — это развивающее и развивающееся образование.

Что же такое «инновационная образовательная технология»? Это комплекс из трех взаимосвязанных составляющих:

1. Современное содержание, которое передается обучающимся, предполагает не столько освоение предметных знаний, сколько развитие компетенций. Это содержание должно быть хорошо структурированным и представленным в виде мультимедийных учебных материалов, которые передаются с помощью современных средств коммуникации.

2. Современные методы обучения — активные методы формирования компетенций, основанные на взаимодействии обучающихся и их вовлечении в учебный процесс, а не только на пассивном восприятии материала.

3. Современная инфраструктура обучения, которая включает информационную, технологическую, организационную и коммуникационную составляющие, позволяющие эффективно использовать преимущества дистанционных форм обучения [4].

В понимании сущности инновационных процессов в образовании лежат две важнейшие проблемы педагогики — проблема и изучения, обобщения и распространения передового педагогического опыта и проблема внедрения достижений психолого-педагогической науки в практику. Одни инновационные процессы прежде всего связывают с изучением, обобщением и распространением педагогического опыта, другие отдают предпочтение проблеме разработки и внедрения педагогических новшеств. Таким образом, результатом инновационных процессов должно быть использование новшеств теоретической и практической природы в целостном педагогическом процессе. Все это подчеркивает важность управленческой деятельности по созданию, освоению и использованию педагогических новшеств.

Речь, следовательно, идет о том, что преподаватель может выступать в качестве автора, разработчика, исследователя, пользователя и пропагандиста новых педагогических технологий, теорий, концепций. Управление этим процессом обеспечивает подготовку к отбору, оценке и применению в своей деятельности опыта коллег или предлагаемых наукой новых идей, методик.

Инновационная направленность студентов в педагогической деятельности, предполагает включение преподавателей в процесс создания, освоения и использования педагогических новшеств в практике обучения воспитания, создания определенной инновационной и творческой среды [5].

А также, творчески работающий студент должен быть готов к презентации собственного опыта с помощью новых информационных технологий. Ему необходимо владеть знаниями в области ИКТ для того чтобы участвовать в работе сетевых образований студентов, интернет-конференциях, разрабатывать компьютерные тесты, мультимедийные презентации, модули дистанционного обучения. Информационная компетентность студентов, формируется не только на занятиях информатики, но и на других уроках. [5].

Кроме того, в процессе обучения, ИКТ позволяют повысить интерес к обучению и изменить традиционное преподавание, расширить кругозор учащихся по предмету, активизируя все потенциальные возможности ученика посредством смены видов деятельности на уроке. Инновационные технологии в профессиональном образовании повышают эффективность обучения и воспитания личности и направлены на подготовку высококвалифицированных специалистов, получивших фундаментальные и прикладные знания.

Таким образом, в условиях информатизации объединяются усилия создателей и распространителей педагогических инноваций. Использование ИКТ в ВУЗах позволяет быть в курсе новшеств развития современной педагогической науки. Развивать и повышать профессиональный уровень, расширить кругозор и самое главное позволяет усилить мотивацию учения путем активного диалога студента с компьютером, путем ориентации учения на успех; усвоить базовые знания по предметам, их систематизировать; сформировать навыки самостоятельной работы с научной и дополнительной литературой. С использованием ИКТ источником информации является не только преподаватель, но и сам студент.

## **Литература**

1. Ш.М.Мирзиёев “О стратегии действий по дальнейшему развитию Республики Узбекистан” №УП- 4947.07.02.2017.
2. К.Абдурахманов <http://www.biznes-daily.uz/ru/gazeta-birja/66130-novi-sli-i-dostijniya>. 2019 г].
3. Н.В.Недоспасова “Инновационная направленность педагогической деятельности”. Образование и инновации 2017г.
4. В.Б.Тарабаева “Инновационное развитие вузов: проблемы управления конфликтами”. Монография. Белгород 2007г.
5. О.В.Бондаренко “Современные инновационные технологии в образовании” Электронный журнал “Роно” №16, 2012г.

**BOSHLANG'ICH SINIF O'QITUVCHISINING DIDAKTIK-METODIK  
KOMPETENTLIGINI RIVOJLANTIRISH XUSUSIYATLARI**

**Axmedova L.B. - Toshkent davlat pedagogika universiteti doktoranti**

**Annotatsiya.** Maqolada bo'lajak boshlang'ich sinf o'qituvchisining didaktik-metodik kompetentligi ostida o'qituvchining kasbiy faoliyati uchun zarur bo'lgan va mazkur kompetentlikni kasbiy kompetentlikning xususiy ko'rinishi sifatida ajratishga imkon beruvchi pedagogik ishlash, bilim, ko'nikma, malakalari va maqbul metodlari birligi tizimini taqoza etishi haqida ma'lumotlar keltirilgan.

**Kalit so'z:** kompetentlik, boshlang'ich sinf, didaktik-metodik, kasbiy, texnologiya, komponent, metodika, psixologik, pedagogik.

**ОСОБЕННОСТИ РАЗВИТИЯ ДИДАКТИКО-МЕТОДИЧЕСКОЙ  
КОМПЕТЕНТНОСТИ УЧИТЕЛЕЙ НАЧАЛЬНОЙ ШКОЛЫ**

**Ахмедова Л.Б. - докторант Ташкентского государственного  
педагогического университета**

**Аннотация.** В статье приведены сведения о востребовании системы единства знаний, умений, навыков и приемов педагогической работы, необходимые для профессиональной деятельности учителя в рамках дидактико-методической компетенции будущего учителя начальных классов и предоставляющие возможность выделить данную компетентность в качестве частного проявления профессиональной компетентности.

**Ключевые слова:** компетентность, начальная школа, дидактико-методический, профессиональный, технологический, компонентный, методический, психологический, педагогический.

**CHARACTERISTICS OF DIDACTIC-METHODICAL  
COMPETENCE OF PRIMARY SCHOOL TEACHER**

**Axmedova L.B. - Doctoral student of Tashkent State Pedagogical  
University**

**Annotation.** The article provides information on the demand for a system of unity of knowledge, skills, skills and methods of pedagogical work, necessary for the teacher's professional activity within the didactic-methodological competence of the future primary school teacher and providing an opportunity to single out this competence as a private manifestation of professional competence.

**Key words:** competence, primary school, didactic-methodical, professional, technological, component, methodical, psychological, pedagogical.

Boshlang'ich sinf o'qituvchisi – bu bir-ikki aloqador fanlarni emas, balki maktabning mazkur bosqichida barcha o'quv fanlarining asosini o'qitish bilimlari va metodikalarini egallagan umumiy o'rta maktabdagi yagona mutaxassis-pedagogdir. U har kuni 3-4 fan mutaxassislarining tor rolini bajaradi, shuning uchun boshlang'ich sinf o'qituvchisi alohida fanlar bo'yicha metodik bilimlarni sintezlashiga to'g'ri keladi.

Mazkur qoida boshlang'ich sinf o'qituvchilari kasbiy faoliyatlarining metodik sohasini ajratishga asos bo'lib xizmat qildi. A.A.Verbitskiy pedagogning kasbiy muhim komponentlari kompleksiga hozirgacha hal etuvchi ahamiyatli sifatida xizmat qilmagan komponentlarni qo'shadi: o'qituvchining umumiy madaniyatining yuqori darajasi, psixologik-pedagogik va metodik kompetentligidir [1].

Didaktik-metodik kompetentlikning tahlili dasturi quyidagi bo'limlardan tashkil topdi:

- boshlang'ich sinf o'qituvchisi kasbiy faoliyatining o'ziga xosligini, uni shakllantirishning didaktik sharoitlarini aniqlash;
- boshlang'ich sinf o'qituvchilari didaktik-metodik kompetentliklarining
- funksional va strukturaviy komponentlari mazmunining tahlili va holatini o'rganish.

Didaktik-metodik kompetentlikda kognitiv komponentni ajratib, biz o'qituvchining pedagogik jarayonni samarali amalga oshirishi uchun zarur bo'lgan pedagogda kasbiy bilimlar tizimini shakllantirishni nazarda tutamiz. Bizning tadqiqotimizda didaktik-metodik kompetentlik pedagogik jarayonni qurish mazmunli va operatsional bilimlarning birligini ko'zda tutadi.

Boshlang'ich sinf o'qituvchilarida kasbiy bilimlar shakllanganligining holatini ko'rib chiqamiz. O'qituvchilik toifalarini: kasbiy kompetentlik, didaktik-metodik kompetentlik, pedagogik texnologiyani o'rganishimizda ma'lumotlarning tahlili ahamiyatli bo'ldi. So'rov metodlari anketa, intervyu, suhbat yordamida o'tkazilgan tadqiqot natijalarining sifatli tahlili mazkur pedagogik toifalarni anglashda quyidagi yo'nalishlarni ajratish imkonini berdi.

Bugungi kunda pedagogik texnologiyalarni yagona tushunchasi mavjud bo'lmaganligi sababli, o'qituvchilar orasida bu atama mazmuni bo'yicha turli ma'nolarda qo'llanadi: pedagogik jarayonni amalga oshirish bo'yicha xatti-harakatlar tizimi sifatida, o'qituvchi va o'quvchilar xatti-harakatlari algoritmi sifatida, pedagogik usullarning ma'lum to'plami sifatida, pedagogik tizim tavsifi va h.k.

«Didaktik-metodik kompetentlik», «kasbiy kompetentlik» tushunchalarini ta'riflashda o'qituvchilarning ish stajlaridan qat'iy nazar qiyinchiliklar yuzaga keldi. Bunda ularning bir qismi didaktik-metodik kompetentlikning yuqori darajasini belgilovchi mezon bo'lib, o'quv-tarbiya jarayonini amalga oshirish bo'yicha alohida amaliy usullarning ma'lum miqdorini bilish va egallash deb hisoblaydilar. O'qituvchilarning boshqa qismi maqsad va vazifalar, ma'lum mavzuning mazmuniga eng ko'p mos keluvchi pedagogik ta'sir etish vositalari va usullarini tanlashga

ko'maklashuvchi shaxsiy sifatlar va ko'nikmalarning mavjudligiga katta ahamiyat berdilar.

Shuningdek, bizning fikrimizcha, o'qituvchilar va talabalar tomonidan boshlang'ich sinf o'qituvchisining didaktik-metodik kompetentligining ahamiyatini baholashlari bo'yicha o'tkazilgan tadqiqot e'tiborli hisoblanadi. 5 yildan ortiq ish stajiga ega o'qituvchilar didaktik-metodik kompetentlik professionallikning asosi bo'lib xizmat qiladi deb hisoblaydilar; 3 yildan 5 yilgacha ish stajiga ega o'qituvchilar ayniqsa 4-sinflarda 1-3 yil ishlayotgan o'qituvchilarda didaktik-metodik kompetentlikning shakllanganligining zaruratini ta'kidlaydilar; ish boshlagan o'qituvchilar va pedagogik OTM talabalar asosan didaktik-metodik kompetentlikning rolini baholashda qiynaladilar.

Umumiy respondentlar didaktik-metodik kompetentlikning ahamiyatida yuqori baho beradilar. didaktik-metodik kompetentlikning kognitiv komponenti uning gnoseologik funksiyasining ifodasi hisoblanishini ta'kidlaymiz. Pedagogik OTM talabalarining kasbiy bilimlarni egallashlari didaktik-metodik kompetentlikning namoyon bo'lishining barcha jihatlarini aks ettirmaydi. O'qituvchi kompetentligi pedagogik mehnatning kasbiy ahamiyatli qadriyatlarini (jumladan «Men- kasbiy» konsepsiyasi qadriyatlar-maqсадlari ham, kasbiy faoliyat maqsadi qadriyatlari, kasbiy faoliyat innovatsion komponentlarini qabul qilish va anglash qadriyatlari, mutaxassis modeliga qadriyatli munosabat, kasbiy idealga qadriyatli munosabat) o'zlashtirish va rivojlantirish sharti bilangina yuzaga kelishi mumkin [3].

Boshlang'ich sinf o'qituvchilari faoliyatining tahlili, ularning kasbiy faoliyatlarida ko'p yoki oz darajada quyidagi psixologik-pedagogik g'oyalarning amalga oshirishini kuzatish mumkinligini ko'rsatdi.

Talabalarning so'rovlari, pedagogik amaliyot davrida o'quv-tarbiya jarayonini kuzatish, o'qituvchi metodistlarning, OTM o'qituvchilarining fikrlari bo'lajak o'qituvchilar o'zlarining o'quv-kasbiy faoliyatlarida an'anaviy pedagogik vositalardan foydalanishni afzal ko'rishlari, bunda boshlang'ich ta'lim amaliyotida mavjud bo'lgan metodik ishlanmalarni reproduktiv ifodalashga yo'nalganliklarini ko'rsatdi. Talabalar pedagogik amaliyotda faoliyatning individual uslubini ishlab chiqishga intilmaganliklari, ko'pincha ma'lum o'qituvchilarning ish tajribalariga asoslangan holda, «sinov va xato» metodi bilan ishlaganliklarini ta'kidlab o'tamiz.

O'z kasbiy faoliyatida u yoki bu psixologik-pedagogik g'oyani amalga oshiruvchi o'qituvchi talabalarni ijodiy izlanishga undaganliklari va bu bilan didaktik-metodik kompetentlikni shakllantirishga ta'sir etishlarini ta'kidlash zarur.

Shu tariqa, ma'lum pedagogik amaliyotni kuzatish, tushunish va tahlil qilishdan kelib chiqqan holda biz ta'kidlashimiz mumkinki: pedagog o'quv-tarbiya jarayonini boshqarishda qanday maqsadlar, qadriyatlar, ideallarga asoslansa, boshqarish xususiyati va uning ta'limiy natijalari, shuningdek ma'lum pedagogik texnologiyalardan foydalanish samaradorligi ham shunday bo'ladi hamda bu bilan o'qituvchining didaktik-metodik kompetentligining u yoki bu darajasi belgilanadi.



Boshlang'ich sinf o'qituvchisining didaktik-metodik kompetentligining o'ziga xosligi boshlang'ich ta'limda ta'lim va tarbiyaning maqsadi va vazifalari, bola shaxsini rivojlantirish uchun sharoitlar yaratish; boshlang'ich sinf o'qituvchilarining yosh xususiyatlari va bilishga oid imkoniyatlari; boshlang'ich sinflarda elementar asoslari o'rganiladigan qator fanlarning mazmuni va mantiqi bilan; quyidagi maktab turlariga kiruvchi zamonaviy ta'lim muhitining o'zgarishi bilan belgilanadi: an'anaviy maktab (bilim berishga yo'naltirilgan), bir yoki bir necha fanlarni chuqurlashtirilgan o'rganish bilan maxsus maktablar, gimnaziya, litseylar, mualliflik dasturlariga, yangi metodlar, o'qitish vositalaridan foydalanishga asoslangan innovatsion maktablar, rivojlantiruvchi turdagi maktablar (L.V.Zankov bo'yicha, D.B.Elkonin bo'yicha, V.V.Davidov bo'yicha o'qitish), [2] bir yoki bir necha ta'lim tizimlariga yo'naltirilgan maktablar kiradi.

Didaktik-metodik kompetentlik shakllanganligining ma'lum o'quv-pedagogik vazifalar turlarini echish ko'nikmalarining rivojlanganligi darajasiga bog'liqligini ta'kidlash lozim. Didaktik-metodik kompetentlikning yuqori darajasiga ega o'qituvchi kasbiy faoliyat natijalari ishonchliligi va barqarorligining yuqori darajasi bilan ajralib turadilar, pedagogik vazifalarning turli guruhlarini bir xilda muvaffaqiyatli hal etadilar.

Didaktik-metodik kompetentlikda mos bilim, ko'nikma va metodlarning mavjudligi pedagogik texnologiyani yanada to'liq egallashga imkon berishini taxmin qilish mumkin.

O'qituvchilar, maktab direktori, direktor o'rinbosarlari, OTM o'qituvchilari bilan suhbatlarning natijalari to'liqligiga da'vo qilmagan holda, kompetensiyaviy faoliyatni ta'minlovchi quyidagi sharoitlarni ajratishga imkon beradi:

1) o'rganish predmeti sohasidagi chuqur bilimlar, o'qituvchining u yoki bu o'qitish texnologiyasidagi prinsiplar, konseptual g'oyalarni tushunishi;

2) maktabda o'quv-tarbiya jarayonini loyihalash, tashkil etish va boshqarishning alohida metodlari, usullarining keng ko'lamini erkin egallaganlik;

3) o'qitish metodlari tizimini qurish, pedagogik texnologiyalar doirasida o'quvchilar faoliyatini tashkil etish mantiqini texnologiyani tanlashning to'g'riligini ta'minlovchi o'quvchilarning haqiqiy shaxsiy tavsiflari bilan bog'lash ko'nikmasining mavjudligi;

4) u yoki bu pedagogik texnologiyalarni amalga oshirish va undagi prinsiplar va konseptual g'oyalar doirasida uni tuzatish davomida refleksiya qobiliyatiga egalik.

Mazkur kompetentlikning barcha sohalari rivojlanishining motivatsion-qadriyatli komponentlari darajalarini aniqlash uchun shaxs sifatleri sifatida motivlar va intilishlarning ifodalanishi bo'lajak boshlang'ich sinf o'qituvchisining didaktik-metodik kompetentlik sohasining individual-ijodiy komponenti shakllanganligi bo'lib ta'lim muassasasida o'quv-tarbiya jarayonini loyihalash, tashkil etish va boshqarish bo'yicha faoliyatning individual-ijodiy uslubini rivojlantirish darajasiga xizmat qiladi.



### **Adabiyotlar**

1. А.А.Вербицкий Аксиоматический подход к проектированию педагогик технологиялар // Педагогика, 1997. - № 6. - С. 26-31
2. Л.В.Занков ва бошқалар Оптимизация учебного процесса. - М.- Михайловка, 1997. - 193 с.
3. В.В.Давидов Как создать школьный учебник нового типа? // Педагогика, 1997.-№1
4. <http://ziyonet.uz/>

### **BO‘LAJAK O‘QITUVCHILARNING KASBIY KO‘NIKMALARINI RIVOJLANTIRISH JARAYONINI AXBOROT TEXNOLOGIK YONDASHUV ASOSIDA LOYIHALASH**

**Qo‘chqarov D.U. - Toshkent davlat pedagogika universiteti mustaqil tadqiqotchisi**

**Annotatsiya.** Maqolada bo‘lajak o‘qituvchilarning kasbiy ko‘nikmalarini rivojlantirish jarayonini axborot texnologik yondashuv asosida loyihalash zarurati, ahamiyati va pedagogik shart-sharoitlari yoritib berilgan.

**Kalit so‘zlar:** bo‘lajak o‘qituvchilar, kasbiy ko‘nikmalar, axborot texnologik yondashuv, loyihalash, pedagogik shart-sharoit.

### **ПРОЕКТИРОВАНИЕ ПРОЦЕССА РАЗВИТИЯ ПРОФЕССИОНАЛЬНЫХ НАВЫКОВ БУДУЩИХ ПРЕПОДАВАТЕЛЕЙ НА ОСНОВЕ ИНФОРМАЦИОННО-ТЕХНОЛОГИЧЕСКОГО ПОДХОДА**

**Кочкаров Д.У. - Независимый исследователь Ташкентского государственного педагогического университета**

**Аннотация.** В статье освещены необходимость, важность и педагогические условия проектирования процесса развития профессиональных навыков будущих учителей на основе информационно-технологического подхода.

**Ключевые слова:** будущие учителя, профессиональные навыки, информационные технологии, дизайн, педагогические условия.

### **DESIGNING THE PROCESS OF DEVELOPING THE PROFESSIONAL SKILLS OF FUTURE TEACHERS ON THE BASIS OF INFORMATION TECHNOLOGICAL APPROACH**

**Kochkarov D.U. - Independent researcher of Tashkent State Pedagogical University**

**Annotation.** The article illuminated the need, importance and pedagogical conditions for designing the process of professional development of future teachers on the basis of information technology approach.

**Key words:** future teachers, professional skills, information technology approach, design, pedagogical conditions.

Ta'limga axborot texnologik yondashuv bo'yicha ko'plab ilmiy tadqiqot ishlari olib borilgan bo'lib, ularda texnologik yondashuvga turli ta'riflar keltirilgan. M.V. Klarinning ta'riflashicha, ta'limga axborot texnologik yondashuv:

1) rejalashtirilgan ta'lim natijalariga yo'naltirilgan tashxislanuvchi o'quv maqsadlarining qo'yilishi va shakllantirilishi;

2) ta'limning borishini o'quv maqsadlariga mos ravishda tashkil etish;

3) qo'yilgan maqsadlarga erishishga yo'naltirilgan joriy natijalarni baholash va ularni korreksiyalab borish;

4) oxirgi natijalarni baholash. O'qituvchi faoliyatiga nisbatan, o'quv jarayonini (avvalo, darsni) loyihalash usulini (aniq qo'yilgan maqsadlar asosida) egallaganlikni bildiradi[3].

O.B.Yepishevaning tadqiqot ishlarida ta'limni tashxislanuvchi maqsadlarni qo'yish orqali kafolatlangan natijalarga erishishga yo'naltirilgan xatti-harakatlar ketma-ketligi ko'rsatib berilgan:

1) tashxislanuvchi maqsadlarning qo'yilganligi;

2) o'quv materialining mazmunini loyihalash;

3) o'quvchilar o'quv faoliyatini loyihalashtirish;

4) o'qituvchining boshqaruvchilik faoliyatini loyihalash;

5) nazoratni, bilimlar darajasi egallanganligi va faoliyat usullarini korreksiyalash va baholash[2].

A.I. Uman ta'limga axborot texnologik yondashuv deyilganda, tor ma'noda – ta'limning tartiblangan maqsadlari asosida o'quv jarayonini loyihalashni tushunadi; keng ma'noda – aniq maqsadlarni qo'yish va ularga erishish muolajalari eng muhim bo'lgan holdagi ta'lim jarayonini maxsus tashkil qilinishini tushunadi[7].

Axborot texnologik yondashuvni ba'zan uchrab turganidek, an'anaviy ta'limga qarama-qarshi qo'yish mutlaqo noto'g'ri. Axborot texnologik yondashuv an'anaviy ta'lim asosidagina rivojlanadi. Agar an'anaviy metodikasi “nega o'qitish kerak?”, “nimani o'qitish kerak?” va “qanday o'qitish kerak?” degan savollarga javob bersa, pedagogik texnologiya yana qo'shimcha “qanday qilib, samarali o'qitish

mumkin?” degan savolga javob beradi. Shunday qilib, ta’limga texnologik yondashuv asosiy texnologik xatti-harakatlar orqali amalga oshiriladi.

Ta’limga turlicha axborot texnologik yondashuvlar: tashxislanuvchi maqsadlarni qo‘yish; maqsadlarni o‘quv topshiriqlariga aylantirish; o‘quvchilarning o‘quv faoliyatini loyihalash; ta’lim beruvchining o‘quv-boshqaruv faoliyatini loyihalash; o‘quv jarayonini loyihalash; o‘quv faoliyatini tashxislash; nazorat qilish, korreksiyalash, baholash.

Psixologik-pedagogik tadqiqot ishlarida axborot texnologiyalarning konseptual asoslari va kompyuterdan ta’lim jarayonida foydalanishning asosiy didaktik shart-sharoitlari ishlab chiqilgan. Ammo haqiqiy kompyuter instrumentlari hali yo‘q, faqat an’anaviy metodlarni kompyuterga o‘tkazishga urinishlar mavjud. Kompyuterlashtirishni hali tayyor bo‘lmagan xodimlar bilan emas, balki ertaga umumiy o‘rta ta’lim maktablariga va o‘rta maxsus, kasb-hunar ta’limi muassasalariga keladigan pedagoglardan boshlash kerakligi dolzarb bo‘lib qolmoqda.

Ta’limning kompyuterlashtirish bo‘lajak o‘qituvchilarni tayyorlashga yangidan-yangi talablar qo‘ymoqda. Fan o‘qituvchilarini tayyorlashning muhim vazifasi talabalarni kompyuter texnologiyalari bilan qurollantiribgina qolmasdan, balki muayyan metodik tizim doirasida umumiy o‘rta ta’lim maktablarida va o‘rta maxsus, kasb-hunar ta’limi muassasalarida fanni o‘qitishda kompyuterdan foydalanishga o‘rgatish zarur.

Ta’limga texnologik yondashuv nuqtayi nazaridan o‘quv jarayonini loyihalashda tashxislanuvchi maqsadlar asosiy kalit vazifasini o‘taydi. Bunda, butun o‘quv jarayoni doimiy va ketma-ket ravishda qo‘yilgan aniq maqsadlar sari yo‘nalgan bo‘lib, ta’lim jarayonida ularga erishishni kafolatlaydi. Bu talabni loyihalashga faoliyatli va axborot-texnologik yondashuvlardan foydalanib amalga oshirish mumkin.

Taklif etilayotgan axborot-texnologik yondashuvning maqsad vazifalari bo‘lajak o‘qituvchilar tomonidan quyidagilarni egallashni taqozo etadi:

- bilimlarga puxta ega bo‘lishni hamda ularni tahlil qila olishni;
- fanning kasbiy ko‘nikmalarini rivojlantirishda tutgan o‘rni haqida to‘la tasavvurlarga ega bo‘lish va bu tasavvurlarni o‘quvchilarga yetkazish;
- jarayon va hodisalarni o‘rganishga fan apparatlarini qo‘llay olishi va bunday ko‘nikmalarni o‘quvchilarda shakllantira olish;
- aniq maqsadlarga yo‘naltirilgan ta’lim jarayonini loyihalashi va uni amalga oshirishi, darslarda va darsdan tashqari ishlarda, o‘quvchi shaxsini tarbiyalash va rivojlantirishni;
- metodik ishlarni rejalashtirish va uni amalga oshirishni;
- o‘z malakasini oshirish va takomillashtirish uchun o‘z faoliyatini tahlil qilishni.

Ta'lim maqsadlarini amalga oshirishda tayyorgarlik darajasi faoliyatli va axborot-texnologik yondashuv asosida bilish, tushunish, ko'nikma va malakalar kabi toifalar bo'yicha amalga oshiriladi. Bular, bo'lajak o'qituvchilarning kasbiy ko'nikmalarini rivojlantirishga qo'yiladigan umumiy talablar, muayyan materialni o'zlashtirish darajalari bo'yicha tabaqalashgan talablar hisoblanadi.

Bo'lajak o'qituvchilarning tayyorgarligiga qo'yiladigan umumiy talablar:

bo'lajak o'qituvchi bilishi va tushunishi kerak:

- fanlarni aksiomatik asosda qurish imkoniyatlari, umumiy o'rta ta'lim maktabi va o'rta maxsus, professional ta'limda fanning mantiqiy tuzilishini o'rgatishni;

- umumiy o'rta ta'lim fanlarida keng qo'llaniladigan metodlar va maqsadlarni, uni o'qitishni rivojlantirishning yaxlit tizimini;

- fanda ko'rgazmalilikdan foydalanishni; o'quvchilarning yosh va individual xususiyatlari bo'yicha fanni o'qitishning ko'rgazmali metodidan foydalanishni hamda o'qitishda tabaqalashgan yondashuv metodikasini amalga oshirishni;

- fanni o'rganiladigan nazariyalarni isbotlash, o'quvchilarni ulardan foydalanishga o'rgatish;

Bo'lajak o'qituvchilarning o'qitish bo'yicha bilim, ko'nikma va malakalarni shakllantirish maqsadida har bir didaktik yo'nalish egallanish darajasiga ko'ra tabaqalashtiriladi.

Pedagog olim va amaliyotchilar ilmiy asoslangan hamda ijtimoiy-pedagogik jamoatchiligi sharoitiga mos bo'lgan ta'lim texnologiyasini yaratish va uni ta'lim-tarbiya amaliyotida qo'llashga intilib kelmoqdalar. Uzluksiz ta'lim tizimida faoliyat ko'rsatayotgan o'qituvchi zamonaviy pedagogik texnologiya modelining mazmun va mohiyatidan to'liq xabardor bo'lishi, shuningdek,

tizimli yondashuv tamoyillarini o'qituvchi o'zining pedagogik faoliyatida qo'llash ko'nikmasiga ega bo'lishi;

o'qituvchi faoliyatni texnologiyalashtirish ijtimoiy zaruriyat ekanligini tushunish;

o'qituvchi ta'lim jarayonidagi innovatsion texnologiyalarning nazariy va amaliy asoslarini bilishi va amaliy faoliyatida qo'llay olish ko'nikmasining mavjudligi;

pedagogik texnologiya tushunchasiga juda ko'p pedagog olimlarimiz tomonidan har xil ta'riflar berilgan. Shundan kelib chiqib, o'qituvchi innovatsion pedagogik texnologiya mazmunini bilishi va uning ta'riflarini tahlil qila olishi hamda zamonaviy ta'rifini ajratib o'zining ma'naviyatiga singdirishi;

o'qituvchi tahsil oluvchilar faoliyatini loyihalash innovatsion pedagogik texnologiyaning tamoyillardan kelib chiqadi. Bundan kelib chiqib, o'qituvchi pedagogik texnologiya tamoyillarini o'zining faoliyatini loyihalashtirishda qo'llay

olishi;

o'quv jarayonini modulli o'qitish texnologiyasi asosida tashkillashtirishning mohiyatini o'qituvchi tushunishi va faoliyatini loyihalashtirishda qo'llay olish ko'nikmasiga ega bo'lishi;

modulli o'qitish texnologiyasi ta'lim jarayonini to'g'ri tashkil qilishdagi o'rnini, uning nazariy, amaliy asoslarini bilishi va o'qituvchi hamda tahsil oluvchilar faoliyatini loyihalashtirishda asos sifatida foydalanish ko'nikmasining mavjudligi;

o'qituvchi o'zi o'qitadigan fanlarni loyihalab o'qitishning zamonaviy konsepsiyasi haqida tasavvurga ega bo'lishi va faoliyatini samarali tashkil qilishdagi ahamiyatini bilishi;

o'qituvchi o'qitadigan fanining metodik tizimini ishlab chiqish ko'nikmasiga ega bo'lishi;

ta'lim texnologiyasi innovatsion modelining o'qituvchi faoliyatini tashkil etishdagi o'rnini va ahamiyatini bilishi;

o'qituvchi va tahsil oluvchilar faoliyatini loyihalashtirishning asoslaridan biri sifatida o'quv mashg'ulotlari loyihalarini tuzish ko'nikmasiga ega bo'lishi lozim;

o'qituvchi o'quv mashg'ulotlarni loyihalashtirishning didaktik shart-sharoitlarini bilishi va shu asosida o'zi o'qitadigan fan bo'yicha o'quv mashg'ulotlari loyihalarini tuzish ko'nikmasiga ega bo'lish;

o'qituvchi o'quv jarayonini rejalashtirish va loyihalashtirishning nazariy asosini bilishi hamda uni o'quv amaliyotiga qo'llay olishi;

o'qituvchi o'quv mashg'ulotlarni loyihalab o'qitish metodikasini amaliyotida qo'llay olishi;

o'qituvchi o'qitish faoliyatida foydalaniladigan zamonaviy ta'lim usullarini tahlil qila olishi va qo'llay olish ko'nikmasiga ega bo'lishi lozim;

o'qituvchi ta'lim usullari va texnologiyalarining tasnifini bilishi;

ta'lim jarayonini tashkil qilishda qo'llaniladigan asosiy o'qitish usullari va texnologiyalarini ta'lim amaliyotida to'g'ri qo'llay olishi;

o'qituvchi XXI asrning zamonaviy usul va texnologiyalari haqida tasavvurga ega bo'lishi;

ta'lim jarayoni loyihalarini o'quv amaliyotga tatbiq etish malakasining mavjudligi;

zamonaviy dars va unga qo'yiladigan talablarni bilishi;

o'qituvchi ta'lim jarayoni loyihalari asosida ta'limni tashkil etishning asosi bo'lgan dars turi, shakli, usul va metodikasini o'rnida qo'llay olish malakasining mavjudligi.

Ta'lim-tarbiyani samarali tashkil qilish uchun yangi ta'lim texnologiyalariga sifat jihatdan tez o'tish uchun obyektiv asos yuzaga keldi, chunki iqtisodiy va ijtimoiy hayotdagi innovatsion jarayonlar o'z-o'zidan ta'limda ham tub

o'zgartirishlarni taqozo etmoqda. O'qituvchining an'anaviy ish usullari fan, ta'lim va ishlab chiqarish integratsiyasi yoki o'qitishni kompyuterlashtirish sifatlarini o'zlashtirish zaruriyati ularni ilmiy-metodik asoslash ehtiyojining tug'ilishida obyektiv omil bo'lib qolmoqda.

Pedagogik texnologiya tamoyillari asosida o'qituvchi va tahsil oluvchilar faoliyatini loyihalashda albatta, ijodkor o'qituvchilarning o'rni beqiyosdir. Ilk bora o'quv jarayoni loyihalarini tuzishning ilmiy-nazariy asosini yaratgan olimlar B.3iyomammedov[1;], M.Tojiyev [5; 6-b.], D.Yunusova [8;] boshqalarning ishlarida, uning amaliyotga tatbig'ini A.Alimov [4;] va boshqalarning ishlarida ko'rish mumkin.

Shuning uchun ham, o'qituvchi ta'lim jarayonidagi barcha yangiliklar modernizatsiyasining amaliy jarayonlari majmuining markaziy bo'g'ini bo'lib qolaveradi. Aytilgan fikr, avvalo, o'qituvchi mehnatida texnik yutuqlar, birinchi navbatda, ilg'or pedagogik texnologiyalar yutuqlaridan foydalanish zarurligi haqidagi g'oyani ilgari suradi.

Pedagogik texnologiya tushunchasiga juda ko'p pedagog olimlarimiz tomonidan har xil ta'riflar berilgan. Pedagogik texnologiyaning mohiyati – ta'lim samaradorligini yaxshilash, o'quvchilarning bilim olishdagi faolligini oshirish asosida ularning mustaqil fikrlashlarini rivojlantirish, darsga qo'yilgan maqsadga erishishni kafolatlaydigan pedagogik jarayonni anglatadi.

Pedagogik texnologiya quyidagi o'qitish texnologiyalaridan tarkib topadi:

- 1) Muammoli o'qitish texnologiyasi;
- 2) didaktik o'yin texnologiyasi;
- 3) hamkorlikda o'qitish texnologiyasi;
- 4) dasturlashtirilgan o'qitish texnologiyasi;
- 5) jadallashtirib o'qitish texnologiyasi;
- 6) tabaqalashtirib o'qitish texnologiyasi;
- 7) individullashtirib o'qitish texnologiyasi;
- 8) mustaqil o'qitish texnologiyasi;
- 9) modulli o'qitish texnologiyasi va boshqalar.

Yuqoridagilardan ko'rinadiki, pedagogik texnologiya ta'limda texnologik yondashuv, shu jumladan, pedagogik faoliyatning turli sohalarini o'zlashtirishda yangi imkoniyatlarni ochadi, ya'ni aniq, natijalarni oldindan aytib berish, pedagogik jarayonlarni boshqarish; amaliy tajribalarni ilmiy asoslash va tizimlashtirish hamda undan foydalanish; ta'lim-tarbiya sohasidagi muammolarni yechish; shaxs rivojlanishi uchun qulay sharoitlarni yaratish; mavjud bo'lgan manba va imkoniyatlardan samarali foydalanish; yangi texnologiyalar modellarini ishlab chiqish kabilar.



Ta'lim-tarbiya jarayoniga innovatsion pedagogik texnologiyani qo'llash uchun albatta, o'qituvchi va tahsil oluvchilar faoliyatini loyihalash talab etiladi, o'qituvchi va tahsil oluvchilar faoliyatini loyihalash innovatsion pedagogik texnologiyaning quyidagi tamoyillardan kelib chiqiladi:

**Birinchisi** o'qituvchi va tahsil oluvchilar faoliyatini loyihalashda va shu loyiha asosida o'qitish jarayonini tashkil qilishda zamona ilmining obyektiv borliqqa eng ilg'or yondashuvi bo'lgan «Sistemali (majmu) yondashuv» tamoyiliga hamda uning qonun va qoidalariga doimo amal qilish.

**Ikkinchisi** – o'qituvchi va tahsil oluvchilar faoliyatini loyihalashda va uning asosida o'qitish jarayonini tashkil qilishda didaktika (ta'lim nazariyasi)ning barcha prinsiplari va qonun-qoidalaridan kelib chiqadi. Buning uchun, o'quv mashg'ulotlari loyiha tuzuvchi va tuzilgan loyiha asosida o'quv mashg'ulotini olib boruvchilar didaktikani yaxshi bilishlari va undan pedagogik amaliyotda foydalana olishlari shart.

**Uchinchisi** – o'qituvchi va tahsil oluvchilar faoliyatini loyihalashda va shu loyiha asosida o'qitish jarayonini tashkil qilishda, bu jarayonning ajralmas va tarkibiy qismlari bo'lgan - «maqsad va maqsadchalar», «ularga ajratilgan vaqt», beriladigan bilimlar ichidagi «tayanch tushunchalar», «dars turi va bosqichlari», «pedagogik uslublar», «axborot texnologiyalari» va «didaktik materiallar» degan elementlarini o'zaro uzviy, ya'ni funksional bog'liqlikda bo'lgan yaxlitlik sifatida ko'rish.

**To'rtinchisi** – o'qituvchi va tahsil oluvchilar faoliyatini loyihalashda va shu loyiha asosida o'qitish jarayonini tashkil qilishda ta'lim oluvchilar egallashlari shart bo'lgan bilimlarni, o'zlari mustaqil ravishda topishlariga urg'u berish. YA'ni, pedagog muayyan soatda ta'lim oluvchilar egallashlari shart bo'lgan bilimlarni ularga aytib bera olmay, bu bilimlarni ular faol fikr yuritib o'zlari topishlariga erishishi lozim.

**Beshinchisi** – o'qituvchi va tahsil oluvchilar faoliyatini loyihalashda va shu loyiha asosida o'qitish jarayonini tashkil qilishda, egallanadigan bilimlarni ta'lim oluvchilar anglashlari, xotirasida saqlashlari va amaliyotda qo'llay olishlarini bir vaqtning o'zida olib borish (amaliyotda qo'llash deganda faqat muayyan bir ishni bajarib berishni tushunib qolmay, egallangan bilimlarni aytib berish hamda amalda qo'llash, deb tushuniladi).

**Oltinchisi** – har bir o'quv jarayoni yakunida erishiladigan natijalarning fe'llar shaklida bo'lishi. Buning uchun, har bir o'quv mashg'ulotining yakunida erishilishi shart bo'lgan ish harakatlar tizimi avvaldan belgilab qo'yiladi.

**Yettinchisi** – kichik modullar orqali beriladigan bilimlar ichidan tayanch tushunchalar aniqlanib, ular asosida talabalar bilimlarni egallaganlik darajasini aniqlash uchun nazorat savollari tuziladi va nazoratning turi belgilanadi.

**Sakkizinchisi** – o‘quv jarayoni yakunida, oldindan shu mashg‘ulot uchun aniqlangan baholash tur va mezonlari asosida barcha ta’lim oluvchilarning bilimlarni o‘zlashtirganlik darajasini aniqlash.

Xulosa qilib aytganda, ta’lim tizimida joriy etilayotgan ushbu yondashuvlar bugungi kunda o‘ziga xos ahamiyatga ega bo‘lib, ularni takomillashtirish va samaradorligini ta’minlash orqali ijobiy natijalarga erishish mumkin, qolaversa bilim, ko‘nikma va malakalar shakllanishini bosqichma-bosqich ta’minlab beradi. Ta’lim oluvchilar modullar bilan ishlash jarayonida o‘quv-biluv faoliyati oldiga tutilgan maqsadga mustaqil ravishda erishadi. O‘quv mashg‘ulotlari loyihalarini tuzib chiqishda asosiy hisoblanadi. Natijada ta’lim oluvchilarning o‘quv materialini samarali o‘zlashtirishni ta’minlaydi.

### **Adabiyotlar**

1. Ziyomammedov B. Pedagogika: Oliy o‘quv yurtlari uchun o‘quv qo‘llanma. – T.: Turon-Iqbol, 2006. – 112-b.
2. Епишева О.Б. Деятельностный подход как теоретическая основа проектирования методической системы обучения математике. Дисс. ... д-ра пед. наук. М, 1999. – 410 с.
3. Кларин М.В. Педагогическая технология в учебном процессе (анализ зарубежного опыта). – М.: Знание, 1989. – 80 с.
4. Tajiyev M., Alimov A.Y., Qo‘chqaroq D.U. Pedagogik texnologiya-ta’lim jarayoniga tatbig‘i (Boshlang‘ich ta’limda matematika o‘qitish metodikasi fani darslarining loyihasi). I qism. Uslubiy qo‘llanma. – Toshkent: Tafakkur, 2010 –152-b.
5. Tojiyev M. Maktab ta’limining statistik tadqiqoti matematika o‘qitishning didaktik modellari asosi sifatida. Doktorlik dissertatsiyasi. – Toshkent, 1998. – 317-b.
6. Tojiyev M., Seytxalilov E.A., va boshqalar Pedagogik texnologiya: zamonaviy ilmiy-nazariy asosi. –T.: MVSSO, 2008. – 185-b.
7. Уман А.И. Теоретические основы технологического подхода в дидактической подготовке учителя: Автореф. дисс. .. д-ра пед. наук. М., 1996.- 28 с.
8. Yunusova D. I. Matematikani o‘qitishning zamonaviy texnologiyalari. – T.: 2007, - 256-b.

## **TA’LIM MUASSASALARIDA KLASTER MODELINI AMALGA OSHIRISHNING SHART-SHAROITLARI**

**Abduvaliyev A.I. - Chirchiq davlat pedagogika instituti magistranti**

**Annotatsiya.** Ushbu maqolada ta'lim muassasalarida klasterli yondashuvning ahamiyati, uni amalga oshirish shart –sharoitlari haqida fikr yuritilgan. Shuningdek, ta'lim klasterini joriy etishda integratsiyaning roli haqida ma'lumotlar keltirilgan. Maqolada klasterlarning asosiy xususiyatlari va ularning kombinatsiyasi ko'rinishlariga urg'u berilgan.

**Kalit so'zlar:** ta'lim klasteri, integratsiya, mutaxassis, ta'lim samaradorligi, kompetensiya.

## **УСЛОВИЯ РЕАЛИЗАЦИИ КЛАСТЕРНОЙ МОДЕЛИ В ОБРАЗОВАТЕЛЬНЫХ УЧРЕЖДЕНИЯХ**

**Абдувалиев А.И. - магистр Чирчикского государственного педагогического института**

**Аннотация.** В данной статье рассматривается важность кластерного подхода в образовательных заведениях, условия, в которых он реализуется. В нем также содержится информация о роли интеграции в реализации образовательного кластера. В статье выделяются основные особенности кластеров и внешний вид их сочетания.

**Ключевые слова:** образовательный кластер, интеграция, специалист, эффективность образования, компетенция.

## **CONDITIONS FOR IMPLEMENTATION OF THE CLUSTER MODEL IN EDUCATIONAL INSTITUTIONS**

**Abduvaliyev A.I. - Master of Chirchik State Pedagogical Institute**

**Annotation.** This article discusses the importance of the cluster approach in educational institutions, the conditions in which it is implemented. It also contains information about the role of integration in the implementation of the educational cluster. The article highlights the main features of clusters and the appearance of their combination.

**Key words:** educational cluster, integration, specialist, effectiveness in education, competence.

Jaxon amaliyotida ta'limning barcha turlari va bosqichlarida samaradorlikni oshirish va takomillashtirishning yangi mexanizmi sifatida qaralayotgan klaster modelini yanada rivojlantirish natijasida ta'lim tizimida yangi imkoniyatlarini topish, subyektlarining manfaatli hamkorligini yo'lga quyish orqali ularning istiqbol natijalarini kafolatlash, shaxsning sifatli ta'lim olishiga xizmat qiluvchi yangicha

yondashuv va metodlarni kashf etish tobora dolzarb ahamiyat kasb etmoqda. Shu jumladan, respublikamizda ta'limni zamonaviy va istiqbolli mehnat bozori talablari asosida tashkil etish, o'qitish modellarini texnologik taraqqiyot g'oyalari bilan uyg'unlashtirish, ta'lim sifati nazariyasi va metodologiyasining yetakchi g'oyalarini klasterning uzviylik, uzluksizlik va izchillik tamoyillari orqali amalga oshirish an'analari kengaymoqda.

O'zbekistan Respublikasining "Ta'lim to'g'risida"gi qonunda sohada uzluksizlik va izchillikni ta'minlash, insonning butun hayoti davomida ta'lim olishi, o'quv dasturlarini tanlashga doir yondashuvning tabaqalashtirilganligi, bilimlilik, qobiliyatlilik va iste'dodning rag'batlantirilishi kabi asosiy tamoyillarga katta e'tibor qaratildi. Shuningdek, ta'lim muassasalarida klaster modelini qo'llash masalalariga ham e'tibor qaratilgan[1].

Hozirgi vaqtda mutaxassislar klasterlarning 7 ta asosiy xususiyatlarini tavsifladilar, ularning kombinatsiyasi ma'lum bir klaster strategiyasini tanlashga asoslangan:

(jug'rofiy: iqtisodiy faoliyatning fazoviy klasterlarini qurish, o'ta mahalliy joylardan boshlab (masalan, Gollandiyada bog'dorchilik) chinakam global (aerokosmik klaster) joylargacha;

(gorizontal: bir nechta sanoat/tarmoqlar katta klasterga kiritilishi mumkin (masalan, Gollandiya iqtisodiyotidagi megaklasterlar tizimi);

(vertikal: klasterlar yonma-yon ishlab chiqarish bosqichlariga ega bo'lishi mumkin. Shu bilan birga, tarmoq ishtirokchilaridan aniq kim klaster ichidagi yangiliklarning tashabbuskori va yakuniy ijrochisi ekanligi muhimdir;

(lateral: yangi kombinatsiyalarga olib keladigan ko'lamni tejashga imkon beradigan turli tarmoqlar klasterga birlashtirilgan (masalan, multimedia klasteri);

(texnologik: bir xil texnologiyadan foydalanadigan sanoat majmui (biotexnologiya klasteri kabi);

(markaziy: bitta markaz atrofida to'plangan firmalar klasteri - korxonalar, ilmiy-tadqiqot instituti yoki o'quv muassasasi;

(sifatga doir: firmalar haqiqatan ham hamkorlik qiladimi, ular buni qanday amalga oshirishi ham muhim. Tarmoq har doim ham innovatsiyalarning rivojlanishini avtomatik tarzda rag'batlantirmaydi.

Jamiyatning rivojlanish qonuniyatlarida umumiy jihatlar va tabiiy qonuniyatlar mavjud bo'lib, bu borada o'ziga xos yangi yo'llarni qidirishdan ko'ra, ba'zan rivojlangan mamlakatlardagi tayyor andozalarni olish, ulardan ijodiy foydalanish yaxshiroq natijani beradi[5]. Shundan kelib chiqqan holda, bugungi kunda iqtisodiyot tarmoqlarida xalqaro tajribada sinalgan va mamlakat iqtisodiyotining ishlab chiqarish tarmoqlarini rivojlantirishda katta ahamiyat kasb etuvchi innovatsion tajribalarni qo'llashga jiddiy e'tibor qaratilmoqda. Ana shunday

innovatsiyalardan biri “klaster modeli” bo‘lib, bugungi kunda u agrar, to‘qimachilik, yengil sanoat va farmasevtika sohalarida keng qo‘llanilmoqda. Qisqa muddat ichida klaster modeli iqtisodiyotda istiqbolli innovatsion yo‘nalish sifatida e‘tirof etilib, uni boshqa sohalarda qo‘llash tajribalari amalga oshirilmoqda.

Umumta‘lim muassasalarida klaster modelini amalga oshirishning eng muhim shartlaridan biri sifatida ta‘lim turlari va ta‘lim jarayoni ishtirokchilarining samarali hamkorlik qilish mexanizmi, subyekt-subyekt munosabatidagi yangi hamkorlik tamoyillarining takomillashtirilganligi alohida ahamiyatga ega.

Xalqaro innovatsion tajribalarga ko‘ra ta‘lim samaradorligini oshirishda klaster yondashuvi tavsiya qilinib, bunda fan, ta‘lim va ishlab chiqarishning uzviyligini ta‘minlash, innovatsion faoliyatni jadallashtirish, ta‘lim obyektlari va jarayonlarining o‘zaro hamkorlikdagi ziddiyatlarini bartaraf etish muhim hisoblanadi. Ta‘lim klasteri ta‘lim turlari va jarayoni ishtirokchilarining o‘zaro samarali hamkorlik qilish mexanizmini tashkil qilish ta‘lim sifatini oshirish hamda ta‘lim jarayoni ishtirokchilari kompetensiyalarini muvaffaqiyatli rivojlantirish imkonini beradi.

Ta‘lim klasterini joriy etishda integratsiyaning roli ahamiyatga molikdir. Ta‘limdagi integratsiya samaradorlikni oshiruvchi omil bo‘lib, integratsion jarayonlar amaliy ahamiyatga ega.

Umumta‘lim muassasalari sifatini ta‘minlashga uslubiy, ilmiy, moddiy va moliyaviy, texnologik, axborotni hamda sifatli ta‘lim oluvchini ta‘minlashga barcha resurslarni jalb qilish zarurati aynan amalga oshiriladi. Ta‘lim kontekstida esa, ta‘lim turlari o‘rtasidagi integratsiya oliy ta‘lim muassasasi professor-o‘qituvchilari, tadqiqotchi-amaliyotchilari, talabalarini, magistrilarini umumta‘lim maktablariga birlashtirilgan holda, fanlarni o‘qitish sifatini oshirishga qaratilgan innovatsion modellarni tashkil etishda namoyon bo‘ladi.

Integratsiya jarayonida ta‘lim samaradorligini oshirishning didaktik imkoniyatlari etiborga olinadi.

Ta‘lim muassasalarida ta‘lim jarayoni ishtirokchilarining kompetensiyalarini rivojlantirish klaster yondashuvi asosida bir mintaqaviy hududda joylashgan oliy va umumiy o‘rta ta‘lim muassasalari hamkorligida samarali tus oladi. Uning faoliyati subyektlarning uzaro birgalikda loyihalashtirilgan, huquqiy asoslar bilan ta‘minlangan dastur va loyihalarini ishlab chiqish hamda tatbiq qilish bilan amalga oshiriladi.

Iste‘molchi talablariga javob beradigan mutaxassis faqatgina oliy o‘quv yurtida muayyan bir yo‘nalishdagi kompetensiyalarni egallashi bilan ta‘minlanmaydi, bu bo‘lajak mutaxassisni tayyorlashning dastlabki bo‘g‘inlarida individuallashtirilgan, ixtisoslashtirilgan ta‘limda o‘z aksini topishi lozim. Oliy va umumiy o‘rta ta‘lim muassasalari o‘rtasidagi klaster tuzilmasini tashkil qilish bu maqsadni amalga oshirishda samarali tendensiya hisoblanadi.

Demak, ta'lim tizimida klasterni qo'llashning nazariy va amaliy asoslarini tahlil qilish orqali mintaqaning ta'lim sifati menejmenti, ta'lim mazmuni va tarkibining asosiy xususiyatlarini har tomonlama yangilash va rivojlantirishni amalga oshirish imkoniyati yaratiladi.

### **Adabiyotlar**

1. O'zbekiston Respublikasi "Ta'lim to'g'risida"gi URS-637-sonli Qonuni. Toshkent shahri, 23.09.2020-y.
2. Дани Якобс, «Меры по развитию инновационных процессов».- Интернет-ресурс: сайт «Государственный научно-исследовательский институт информационных технологий и телекоммуникаций», <http://www.informika.ru>
3. Muxamedov G.I. Pedagogik ta'lim innovatsion klasteri: extiyoj, zarurat, natija // "Xalq so'zi" 15 fevral 2019-yil. <http://xs.uz/uzkr/post/pedagogik-ta'lim-innovatsion-klasteri-ehiyozh-zarurat-natizha>
4. Mardonov, Sh., Toshtemirova, S. (2020). Structure and Mechanisms of Action of The Educational Cluster. International Journal of Psychological Rehabilitation, 27(07), 8104-8111
5. Sultanov X.E Ta'lim jarayonida innovatsion pedagogik klaster texnologiyalaridan foydalanish imkoniyatlari//Science and Education" Scientific Journal December 2020 / Volume 1 Issue 9
6. Toshtemirova G.A. Klaster yondashuvi asosida mintaqaviy ta'lim tizimini boshqarish // NamDU ilmiy axborotnomasi. - Toshkent, 2019.
7. Muxamedov Ye.I., Xodjamqulov U.N., Toshtemirova S.A. Pedagogik ta'lim innovatsion klasteri // Monografiya. - Toshkent, 2020. - B. 280.

## **KREATIV YONDASHUV ASOSIDA OLIY TA'LIM TALABALARINING NUTQINI O'STIRISH VA TAFAKKURINI RIVOJLANTIRISHNING ILMIY-NAZARIY ASOSLARI**

**Abdullaeva M.A. - Zahiriddin Muhammad Bobur nomidagi Andijon  
davlat universiteti katta o'qituvchisi**

**Annotatsiya.** Mazkur maqolada kreativ yondashuv asosida oliy ta'lim talabalarining nutqini o'stirish va tafakkurini rivojlantirishning metodologik va ilmiy-nazariy asoslari ilmiy jihatdan yoritib berilgan. Shuningdek, maqolada oliy ta'lim sohasida kechayotgan islohotlar, kreativ yondashuv asosida oliy ta'lim talabalarining nutqini o'stirish va tafakkurini rivojlantirish mazmunini takomillashtirish pedagoglar oldiga qo'yilgan asosiy vazifalardan biri ekanligi ilmiy nazariy jihatdan asoslab berilgan.



**Kalit soʻzlar:** kreativ yondashuv, oliy taʼlim talabalari, tarbiyachi, pedagog, metodist, tarbiyalanuvchi, nutq oʻstirish, tafakkur, taʼlim sifati va samaradorligini oshirish, STEAM oʻqitish.

**НАУЧНО - ТЕОРЕТИЧЕСКАЯ ОСНОВА РЕЧИ ВЫСШЕГО  
ОБРАЗОВАНИЯ И РАЗВИТИЯ МЫШЛЕНИЯ НА ОСНОВЕ  
ТВОРЧЕСКОГО ПОДХОДА**

**Абдуллаева М.А. - старший преподаватель Андijanского  
государственного университета имени Захириддина Мухаммада Бабур**

**Аннотация.** В статье научно обоснованы методологические и научно-теоретические основы развития речи и мышления студентов высших учебных заведений на основе творческого подхода. В статье также научно и теоретически обосновано, что в рамках проводимых реформ в высшем образовании одной из основных задач преподавателей является совершенствование содержания речевого развития и мышления студентов высших учебных заведений на основе творческого подхода.

**Ключевые слова:** творческий подход, студенты вуза, педагог, педагог, методист, ученик, развитие речи, мышление, повышение качества и эффективности обучения, обучение в STEAM.

**SCIENTIFIC AND THEORETICAL BASIS FOR THE SPEECH OF  
HIGHER EDUCATION STUDENTS AND THE DEVELOPMENT OF  
THINKING ON THE BASIS OF A CREATIVE APPROACH**

**Abdullaeva M.A. - Senior Lecturer, Andijan State University named  
after Zahiriddin Muhammad Babur**

**Annotation:** This article scientifically explains the methodological and scientific-theoretical basis for the development of speech and thinking of higher education students on the basis of a creative approach. The article also scientifically and theoretically substantiates that the ongoing reforms in higher education, one of the main tasks of teachers is to improve the content of speech development and thinking of higher education students on the basis of a creative approach.

**Key words:** creative approach, higher education students, educator, pedagogue, methodologist, pupil, speech development, thinking, improving the quality and effectiveness of education, STEAM teaching.

Globalashuv sharoitida respublikamizda yuz berayotgan taʼlim sohasidagi oʻzgarishlar asosida oliy taʼlim tizimida kasbiy va metodik faoliyat samaradorligini

oshirish, talabalarning kreativlik potensialini rivojlantirish yuzasidan keng miqyosda izlanishlar olib borilmoqda. Mazkur jarayon bugungi kunda kreativ yondashuv asosida oliy ta'lim muassasalari talabalarining ta'lim-tarbiya jarayonini modernizatsiya qilishning ustuvor yo'nalishlari: noformal (o'qitish – asosiy izlanish “Hamkorlik strategiyasi” asosida o'quv jarayoniga innovatsiyalar, onlayn o'qitish, tyutorli ta'limga urg'u berilishi) va informal (o'qitish – individual holatda va shaxsiy) o'qitish mazmunini takomillashtirish, bolalarning nutq va tafakkurini rivojlantirishning samarali shakl va metodlarini ishlab chiqish, mashg'ulotlarning integratsiyalashuvini ta'minlashning turli modellari va texnologiyalarini yaratish zaruratini yuzaga keltiradi. O'zbekiston Respublikasini yana-da rivojlantirish bo'yicha Harakatlar strategiyasida “...uzluksiz ta'lim tizimini yana-da takomillashtirish, sifatli ta'lim xizmatlari imkoniyatlarini oshirish” vazifasi belgilanib, bu borada pedagoglarning kreativligini oshirish, ta'lim mazmunini takomillashtirib borishda qulay sharoitlar yaratish, pedagogik deontologiya (yunon. «deontos» - loyqlik, munosib, kerakli, tegishli, «logos» - ilm, ta'limot) ni ta'minlash orqali kutilgan natijalarga erishish muhim ahamiyat kasb etadi.

- mafkuraviy immunitetni mustahkamlash, milliy qadriyatlarini anglash va qabul qilish asosida shaxs takomilida ma'naviy-axloqiy dunyoqarash shakllantiriladi;

- sog'lom turmush madaniyati aqidalariga rioya qilish asnosida talabalar nutqini o'stirish va tafakkurini rivojlantirish muhim pedagogik ahamiyat kasb etadi.

Haqiqatdan ham kreativ yondashuv asosida oliy ta'lim muassasalari talabalarining nutqini o'stirish va tafakkurini rivojlantirish zamirida sog'lom turmush madaniyati, sog'lom dunyoqarash asoslari shakllantiriladi. Ammo talabalar nutqini o'stirish va tafakkurini rivojlantirish tushunchalarini o'zaro birlashtirib turuvchi omil real hayot, ya'ni amaliyot hisoblanadi. Real amaliy hayotda maktabgacha tarbiya yoshidan boshlab bolalarni odob-axloq me'yorlari asosida dunyoqarashlari shakllantirib borilsa, unda bolalar ma'naviy-axloqiy fazilatlarini tarkib toptirish oson va samarali kechadi, ma'naviy dunyoqarash tafakkur jarayonining negizini tashkil etadi.

Aytish joizki, noan'anaviy ish usullari orqali talabalarning ijodiy qobiliyatlarini o'stirish, dialogik nutqni rivojlantirishi yangi g'oyalar va yangicha shijoat bilan o'qishi, mazmunli dam olishi, qiziqarli va foydali faoliyatlar bilan kun tartibining boyitilishi o'ta dolzarb va muhim vazifalardan bo'lib hisoblanadi.

Demak, talabalarning ta'limiy jarayonlardan tashqari vaqtini sermazmun o'tkazish, ularning ham jismoniy, ham ruhiy jihatdan hordiq chiqarishlarini ta'minlash, ular ongiga milliy g'oyani, vatanparvarlik tuyg'ularini hamda milliy va umuminsoniy qadriyatlarni singdirish pedagoglarning kreativ potensialiga ko'p jihatdan bog'liq bo'lib hisoblanadi.

Mazkur masalalar S.I.Gavrinava, N.G.Kutyavinalar tomonidan ilmiy mushohada qilinib kreativ yondashuv asosida oliy ta'lim muassasalari talabalarining nutqini o'stirish va tafakkurini rivojlantirishga xizmat qiluvchi g'oyalar, bilimlar, nazariyalar, badiiy obrazlar va boshqa ma'naviy qadriyatlar asosida oliy ta'lim

muassasalarida tarbiyaviy tadbirlarni tashkil etish orqali talabning ijodiy qobiliyatlarini o‘stirishga, tabiiy-ilmiy, ijtimoiy-falsafiy qarashlarning shakllanishiga, ta’lim jarayonida yuksak samaradorlikga erishish uchun muhim pedagogik ahamiyat kasb etadi.

Shu nuqtai nazardan olib qaraganda kreativ yondashuv asosida oliy ta’lim muassasalari talabalarining nutqini o‘stirish va tafakkurini rivojlantirish mazmunini takomillashtirish pedagoglar oldiga qo‘yilgan asosiy vazifalardan biridir.

Aytish o‘rinliki, globallashuv, texnogen sivilizatsiya yosh avlod tarbiyasiga ham o‘z ta’sirini o‘tkazayotgani sir emas, bugungi kun bolasini “o‘tmish ertaklari, voqealari” bilan aldab bo‘lmaydi, ularni real voqealarga asoslangan ma’lumotlar qiziqtiradi. Aksariyat hollarda bir yoshli bolamiz mobil aloqa vositalaridan “foydalana” olayotganligini quvonch bilan gapiramiz. Demak, maktabgacha ta’lim tashkilotlarida faoliyat yuritayotgan zamonaviy tarbiyachi maktabgacha ta’lim sohasida kechayotgan yangilanishlarni bilishi, o‘z ustida tinmay ishlashi, doimiy o‘zgarib turuvchi nostandart sharoitlarda amaliy faoliyatga innovatsion tayyorligini ta’minlash ehtiyojini yuzaga keltirmoqda, bu esa qo‘shimcha, noan’anaviy, parallel mustaqil ta’lim tizimlarini yaratishga ehtiyoj tug‘dirmoqda.

Bizning fikrimizcha, yuqoridagi muammolar orasida eng muhimlari oliy ta’lim muassasalari pedagog xodimlarini ta’lim jarayoniga kreativ yondashuv masalalarini modernizatsiyalash, innovatsiya va novatsiya, innovatsion ta’lim texnologiyalari bilan qurollantirish lozim. Kreativ yondashuv asosida oliy ta’lim talabalarining nutqini o‘stirish va tafakkurini rivojlantirish jarayonini mazmunli tashkil qilish tayanch o‘quv rejasining qanchalik mustahkam egallanganligiga bog‘liq.

Aytish o‘rinliki, oliy ta’lim muassasalari talabalarini va ijtimoiy sohadagi yangilanishlar asosida ta’lim unsurlari jiddiy o‘zgarishlarga uchradi. Shu bois, uzluksiz ta’lim falsafasi, qonuniyatini, kreativ yondashuv asosida ta’lim muammolarini qaytadan ko‘rib chiqish davr talabiga aylanib bormoqda.

Yuqorida ko‘rsatib o‘tilgan bir qator vazifalar ijrosini ta’minlash, faoliyat yuritayotgan tarbiyachilarning kreativ qobiliyatlarini zamon talablariga javob bera oladigan darajada rivojlantirish, ta’limni tubdan isloh qilish, mazkur tizimni yangi sifat bosqichiga ko‘tarishning muhim shartlaridan biridir.

Kreativ yondashuv asosida oliy ta’lim talabalarining nutqini o‘stirish va tafakkurini rivojlantirish jarayonining o‘ziga xosligi didaktik imkoniyatiga ko‘ra yangi ta’lim subyektlari: tarbiyachi – tarbiyalanuvchi – ota - ona hamda metodist-o‘qituvchi-professional, fuqaro-shaxs; tarbiyalanuvchilar jamoasi; pedagoglar jamoasi; jamoatchilik birlashmalarini tarkib toptirish bilan bog‘liqdir.

Oliy ta’lim muassasalari talabalarining nutqini o‘stirish va tafakkurini rivojlantirish jarayoniga yangicha yondashuv uchun zaruriy shart-sharoitlar yaratish, uni maktabgacha ta’lim tashkilotlarining ta’limiy imkoniyatlari va tarbiyalanuvchilarning qobiliyatlarini o‘stirish bilan bog‘liq mustaqil faoliyatga

tashabbus uyg‘otish va qo‘llab-quvvatlash; tarbiyachilar jamoasini hamkorlikdagi ijtimoiy ahamiyatga ega, innovatsion o‘quv loyihalari, dasturlar, ta’lim-tarbiya texnologiyalarini ishlab chiqishdagi ishtirokini ta’minlash; ta’limiy muhitda o‘zaro hamkorlik aloqalari, sherikchilikni kengaytirish tushuniladi.

Aytish o‘rinliki, oliy ta’lim talabalarining kreativ qobiliyatlarini rivojlantirish ta’lim xizmatlarini diversifikatsiyalash, sifat menejmentini joriy qilish, pedagogik texnologiya va ta’lim strategiyalarini o‘zaro integratsiyalash, ta’lim shakllarini optimizatsiyalash vazifalarini belgilaydigan texnik va inson resurslari va ularning o‘zaro ta’sirini hisobga olgan holda o‘qitish va bilimlarni o‘zlashtirishning “butun” jarayonlarini yaratish, qo‘llash va aniqlashning tizimli metodi YUNESKO tomonidan alohida e’tirof etildi.

O‘zbekiston Respublikasi Prezidentining 2019 - yil 8 - maydagi PQ-4312-son “O‘zbekiston Respublikasi maktabgacha ta’lim tizimini 2030 - yilgacha rivojlantirish konsepsiyasini tasdiqlash to‘g‘risida” gi qarorida maktabgacha ta’limda fanlarni rivojlantiruvchi muhitning innovatsion texnologiyalari va modullarini ishlab chiqish, talabalarning maktabgacha va umumiy boshlang‘ich ta’lim izchilligining mazmun va protsessual komponentlarini optimallashtirish, maktabgacha yoshdagi bolalarning badiiy-estetik va musiqiy tarbiya hamda ta’lim darajasini oshirish, erta yoshdan boshlab STEAM o‘qitish asoslarini joriy etish muhim vazifa sifatida ko‘rsatib o‘tildi.

Mazkur vazifalardan kelib chiqqan holda:

- bolalarni sifatli maktabgacha ta’lim bilan qamrab olish ko‘lamini oshirish;
- bolalarni har tomonlama intellektual, axloqiy, estetik va jismoniy rivojlantirish;

- oliy ta’lim talabalarining ilg‘or xorijiy tajriba asosida zamonaviy menejment va pedagogik texnologiyalar bo‘yicha sohaga oid bilimlar va ko‘nikmalarni rivojlantirish muhim pedagogik ahamiyat kasb etadi.

Shu bois, oliy ta’lim talabalarining nutqini o‘stirish va tafakkurini rivojlantirishda ta’lim mazmuni kreativ texnologiyalarini ishlab chiqish, ta’lim sifatini oshirish, o‘quv reja va dasturlarni modernizatsiyalash, pedagog kadrlarining kreativ tafakkurini shakllantirish, rivojlangan xorijiy mamlakatlarning yetakchi oliy ta’lim muassasalarida “El-yurt umidi” jamg‘armasi fondi hisobidan tajriba almashishlari bo‘yicha kompleks chora-tadbirlar ishlab chiqish zaruriyatini alohida e’tirof etish joiz.

Mavzu mohiyatidan kelib chiqib aytish joizki, bugungi kunda pedagogik atamalar lug‘atida “kreativ”, “pedagogik kreativlik”, “kreativ qobiliyatlar”, “kreativ kompetentlik” terminlarini juda ko‘p uchratamiz. Xo‘sh, maktabgacha ta’lim tashkilotlari tarbiyalanuvchilari nutqini o‘stirish va tafakkurini rivojlantirishda kreativ yondashuvning o‘rni qanday? Buning zaruriyati nimada? Mazkur savollarga javob berishdan oldin “kreativ”, “pedagogik kreativlik”, “kreativ qobiliyatlar”, “kreativ kompetentlik” terminlariga to‘xtalib o‘tsak:

Ilmiy adabiyotlarda “kreativlik” hamda “kreativ kompetentlik” tushunchalari qo‘llaniladi.

Kreativlik - (lot. «creare»; ingl. creativity- «yaratish», «bunyod qilish») – bu ijodiy qobiliyatlik darajasi, shaxsning barqaror sifati hisoblanadigan ijod qilishga bo‘lgan qobiliyati bo‘lib, u kreativ tafakkur bilan bog‘liq. Kreativ tafakkur – bu shaxsning o‘z oldida turgan vazifalarini nostandart hal etish hamda o‘z maqsadlariga erishishning yangi, yana-da samaraliroq yo‘llarini topish qobiliyatidir. Ya’ni kreativlik, asosan, boshqalarga o‘xshamagan g‘oyalarni o‘ylab topish, an’ana tusiga kirib qolgan fikrlashdan qochish hamda muammoli vaziyatlarni tez hamda samarali hal etish yo‘llarini bilish hisoblanadi. Kreativlik insondagi ijodkorlik qobiliyatini shakllantirish va rivojlantirishga asos yaratadigan individual sifatlarining hamda fikrlash qobiliyatlarining birligidan iborat bo‘ladi.

Kreativ kompetentlik (ing. «create» yaratuvchanlik, ijodkorlik). Kompetentlikning bu turi pedagogning yangilik yaratish, ijodkorlik va tashkil etish singari ko‘nikmalarga ega bo‘lishi bilan bog‘liq. Kreativlik faqatgina yangi g‘oyalarni yaratish uchungina emas, balki shaxsning turmush tarzi va ma’naviyatini yuksaltirish uchun ham katta ahamiyatga ega[11;].

Bir qator pedagogik adabiyotlar tahlili va keyingi yillarda ilmiy izlanishlar olib borilgan tadqiqot ishlarida ham “kreativ”, “pedagogik kreativlik”, “kreativ qobiliyatlar”, “kreativ kompetentlik” tushunchalariga atroflicha izoh berib o‘tilgan. “Kreativ yondashuv” tushunchasining ilmiy, falsafiy, adabiy yoki oddiy tilda ifodalanadigan ko‘plab ta’riflarini keltirish mumkin.

Adabiyotlar tahlili asosida aytishimiz mumkinki, kreativlik termini Angliya-Amerika psixologiyasida 60-yillarda paydo bo‘lgan bo‘lib, bunda kreativlikning intellekt bilan bog‘liqlik masalalari hamda kreativlikning psixologik jihatlari va uning har bir shaxsning individual xususiyatlariga bog‘liqligi o‘rganilgan. M.N.Gnatko kreativlikning mexanizmlarini ikkita turga ajratib tahlil qilgan. Bular:

- potensial kreativlik - bu kreativlikning zaruriy sharti bo‘lib, qanday sharoit bo‘lmasin pedagoglarning kreativlikka tayyor turishi, shuning natijasida o‘z g‘oyalarini amalga oshirishidir.

- faoliyatdagi kreativlik – bu muayyan bir sohadagi kreativlik hisoblanadi.

Kreativlik pedagoglarda o‘z-o‘zidan paydo bo‘lib qolmaydi. Gnoseologik, aksiologik va kreativ texnologiyalar (ta’limning texnologik vositalari)ni faol ravishda ta’lim jarayonida qo‘llash kreativlik potensialini rivojlantirib borishga zamin yaratadi. Bu esa davrning ijtimoiy talabi bo‘lib, pedagogik faoliyatni samarali tashkil etish jamiyat taraqqiyoti bilan hamnafas tarzda pedagoglardan o‘z ustida ishlashini, o‘zini kreativ boyitib borishini, ilm-fanning yutuqlaridan boxabar bo‘lib, ularni o‘z faoliyatiga singdirib borishini talab etadi.

B.X.Xodjayev ilmiy izlanishlarida “o‘quvchilarida tarixiy tafakkurni modernizatsiyalashgan didaktik ta’minot vositasida rivojlantirish o‘qituvchining yangiliklarga bo‘lgan intilishi, ularni o‘zlashtirish va o‘zining pedagogik faoliyatida foydalana olish jarayonida uchraydigan qiyinchiliklarni yengib o‘tish, innovatsion yangiliklarni o‘zining faoliyatida faol, ijodkorlik bilan qo‘llay olish, o‘zining



mualliflik g'oyalari ega bo'lish hamda turli pedagogik vaziyatlarda ijobiy yechimlarni heuristik yo'l topa olish qobiliyatlari bilan bog'liq bo'lgan kreativ kompetentlikga ega bo'lishni talab etadi" degan fikrni ilgari suradi. [7;]

Sh.Qurbonov, E.Seytxalilov, R.G.Safarova, M.A.Yuldashev, M.B.Urazovalar motivatsion va shaxsni rivojlantirish vaziyatlarini ishlab chiqish, ularni tahsil oluvchilarning o'quv-bilish faoliyati tarkibiy tuzilmasi asosida tuzish pedagogning kreativ qobiliyatlariga bog'liq jarayon ekanligiga urg'u beradi.

Yuqoridagi olimlarimizning fikrlariga tayangan holda aytishimiz mumkinki, kreativ potensialni ko'tarish ideal kreativ kompetentlikga erishishning ilk qadami hisoblanadi. Shunga ko'ra, kreativlik potentsiali o'zgarib turadigan jarayon bo'lib tarbiyachilarning kreativlik potentsialini rivojlantirib borish davrning ijtimoiy talabi bo'lib boraveradi. Chunki uzluksiz ta'lim tizimining boshlang'ich bo'g'ini hisoblangan maktabgacha ta'lim tashkilotlarida faoliyat yuritayotgan pedagog, pedagogik faoliyatni samarali tashkil etish jamiyat taraqqiyoti bilan hamnafas tarzda pedagoglardan o'z ustida ishlashini, o'zini kreativ boyitib borishini, ilm-fanning yutuqlaridan boxabar bo'lib, ularni o'z faoliyatiga qo'llashni talab etadi. Bizning mavzumiz mohiyatidan kelib chiqib aytishimiz lozimki, kreativ yondashuv asosida maktabgacha ta'lim tashkilotlari tarbiyalanuvchilari nutqini o'stirish va tafakkurini rivojlantirish tarbiyachidan yuksak pedagogik mahorat hamda ta'lim jarayoniga nisbatan yangicha yondashuvni talab etadi.

Inson o'z hayotida shaxsiy, ijtimoiy, iqtisodiy va kasbiy munosabatlarga kirishishi, jamiyatda o'z o'rnini egallashi, duch keladigan muammolar yechimini hal etishi, eng muhimi, o'z sohasi, kasbi bo'yicha raqobatbardosh bo'lishi uchun zarur bo'lgan tayanch kompetensiyalarga ega bo'lishi lozim.

Pedagogik faoliyat va kuzatishlarimiz asosida aytishimiz mumkinki, tarbiyachilar o'z sohasi, kasbi bo'yicha raqobatbardosh bo'lishi uchun zarur bo'lgan tayanch kreativ kompetensiyalarga ega bo'lishi lozim. Fikrimizcha, har bir tarbiyachi kasbiga sadoqat bilan yondashgan holda:

- intellektual-ijodiy tashabbuslar ko'rsatishi;
- kasbiy bilimlarining kengligi va teranligi;
- intellektual qobiliyatlarga ega bo'lishi;
- turli ziddiyatlarga tayyor turishi;
- ijodiy g'oyalarni ilgari surish va ularga tanqidiy munosabatlar bildira olish;
- yangiliklarga intilish;
- o'zining tajribalarini boshqalarning tajribalari bilan taqqoslagan holda o'zining imkoniyatlari, kamchiliklari va muvaffaqiyatlarini anglab yetishi;
- o'zidagi kreativ jihatlarni anglay olishi;
- o'zini ko'rsata olishi, yangiliklarni amaliyotga olib kirishga tayyor turishi;
- har bir pedagog tarbiyalanuvchilar nutqini o'stirish va tafakkurini rivojlantirish jarayonini loyihalashda ta'lim strategiyalardan o'zi uchun maqbulini



tanlashi mumkin. (Strategiyalardan birining tanlanishi o'qituvchining kasbiy tayyorgarligi, shaxsiy qiziqishlari, shuningdek, mavjud hayotiy vaziyatlarga bog'liq).

Pedagogik ta'limda kreativ kompetensiyalarga asoslangan yondashuvni amalga oshirish uning asosiy maqsadiga erishishiga ko'maklashadi, bu esa– bolalarni pedagogik qo'llab-quvvatlash orqali ularning yashirin aqliy qobiliyatlari (zukkolik, nutqiy ravonlik va mantiqiy fikrlash)ni namoyon qilish imkoniyatlarini rivojlantirishga yordam beradi.

Yuqoridagi olimlarimizning fikrlariga tayangan holda aytishimiz mumkinki, kreativ potensialni ko'tarish ideal kreativ kompetentlikga erishishning ilk qadami hisoblanadi. Shunga ko'ra, kreativlik potentsiali o'zgarib turadigan jarayon bo'lib tarbiyachilarning kreativlik potensialini rivojlantirib borish davrning ijtimoiy talabi bo'lib boraveradi. Chunki uzluksiz ta'lim tizimining boshlang'ich bo'g'ini hisoblangan maktabgacha ta'lim tashkilotlarida faoliyat yuritayotgan pedagog, pedagogik faoliyatni samarali tashkil etish jamiyat taraqqiyoti bilan hamnafas tarzda pedagoglardan o'z ustida ishlashini, o'zini kreativ boyitib borishini, ilm-fanning yutuqlaridan boxabar bo'lib, ularni o'z faoliyatiga qo'llashni talab etadi. Bizning mavzimiz mohiyatidan kelib chiqib aytishimiz lozimki, kreativ yondashuv asosida maktabgacha ta'lim tashkilotlari tarbiyalanuvchilari nutqini o'stirish va tafakkurini rivojlantirish tarbiyachidan yuksak pedagogik mahorat hamda ta'lim jarayoniga nisbatan yangicha yondashuvni talab etadi.

Inson o'z hayotida shaxsiy, ijtimoiy, iqtisodiy va kasbiy munosabatlarga kirishishi, jamiyatda o'z o'rnini egallashi, duch keladigan muammolar yechimini hal etishi, eng muhimi, o'z sohasi, kasbi bo'yicha raqobatbardosh bo'lishi uchun zarur bo'lgan tayanch kompetensiyalarga ega bo'lishi lozim.

Pedagogik faoliyat va kuzatishlarimiz asosida aytishimiz mumkinki, tarbiyachilar o'z sohasi, kasbi bo'yicha raqobatbardosh bo'lishi uchun zarur bo'lgan tayanch kreativ kompetensiyalarga ega bo'lishi lozim. Fikrimizcha, har bir tarbiyachi kasbiga sadoqat bilan yondashgan holda:

- intellektual-ijodiy tashabbuslar ko'rsatishi;
- kasbiy bilimlarining kengligi va teranligi;
- intellektual qobiliyatlarga ega bo'lishi;
- turli ziddiyatlarga tayyor turishi;
- ijodiy g'oyalarni ilgari surish va ularga tanqidiy munosabatlar bildira olish;
- yangiliklarga intilish;
- o'zining tajribalarini boshqalarning tajribalari bilan taqqoslagan holda o'zining imkoniyatlari, kamchiliklari va muvaffaqiyatlarini anglab yetishi;
- o'zidagi kreativ jihatlarni anglay olishi;
- o'zini ko'rsata olishi, yangiliklarni amaliyotga olib kirishga tayyor turishi;
- har bir pedagog tarbiyalanuvchilar nutqini o'stirish va tafakkurini rivojlantirish jarayonini loyihalashda ta'lim strategiyalardan o'zi uchun maqbulini

tanlashi mumkin. (Strategiyalardan birining tanlanishi o'qituvchining kasbiy tayyorgarligi, shaxsiy qiziqishlari, shuningdek, mavjud hayotiy vaziyatlarga bog'liq).

Xulosa qilib aytganda, pedagogik ta'limda kreativ kompetensiyalarga asoslangan yondashuvni amalga oshirish uning asosiy maqsadiga erishishiga ko'maklashadi, bu esa bolalarni pedagogik qo'llab-quvvatlash orqali ularning yashirin aqliy qobiliyatlari (zukkolik, nutqiy ravonlik va mantiqiy fikrlash)ni namoyon qilish imkoniyatlarini rivojlantirishga yordam beradi.

### **Adabiyotlari**

1. O'zbekiston Respublikasi Prezidentining "O'zbekiston Respublikasini yanada rivojlantirish bo'yicha Harakatlar strategiyasi to'g'risida"gi 2017 - yil 7 - fevraldagi 4947-Farmoniga 1-ilovasi ([www.lex.uz](http://www.lex.uz))

2. O'zbekiston Respublikasi Prezidentining 2016 - yil 29 - dekabrda "2017-2021 - yillarda maktabgacha ta'lim tizimini yana-da takomillashtirish chora-tadbirlari to'g'risida"gi PQ-2707-sonli qarori. O'zbekiston Respublikasi Qonun hujjatlari ma'lumotlari milliy bazasi, 2017.

3. O'zbekiston Respublikasi Prezidentining 2017 - yil 9 - sentabrdagi "Maktabgacha ta'lim tizimini tubdan takomillashtirish chora-tadbirlari to'g'risida"gi PQ-3261-sonli qarori. O'zbekiston Respublikasi Qonun hujjatlari ma'lumotlari milliy bazasi, 2017.

4. O'zbekiston Respublikasi Prezidentining 2018 - yil 30 - sentabr "Maktabgacha ta'lim tizimini boshqarishni takomillashtirish chora - tadbirlari to'g'risida"gi PQ-3955-sonli qarori. O'zbekiston Respublikasi Qonun hujjatlari ma'lumotlari milliy bazasi, 2018.

5. O'zbekiston Respublikasi Prezidentining 2019 - yil 8 - maydagi PQ-4312-son "O'zbekiston Respublikasi maktabgacha ta'lim tizimini 2030 - yilgacha rivojlantirish konsepsiyasini tasdiqlash to'g'risida" gi qarori. Qonun hujjatlari to'plami. <https://lex.uz/docs/4327235>

6. Pedagogik atamalar lug'ati. / O'zbek, rus, ingliz tillarida/ O.Musurmanova va boshqalar. T.: "TURON – IQBOL", 2019.844

7. B.X.Xodjaev "Umumta'lim maktabi o'quvchilarida tarixiy tafakkurni modernizatsiyalashgan didaktik ta'minot vositasida rivojlantirish": Ped. fan. dok... diss. – Toshkent, 2016. – 260 b.

8. M.B. Urazova "Bo'lajak kasbiy ta'lim pedagogini loyihalash faoliyatiga tayyorlash texnologiyasini takomillashtirish": Ped. fan. dok... diss. avtoref. – Toshkent, 2015. – 80 b.

9. Qurbonov Sh., Seytxalilov E. Ta'lim sifatini boshqarish. – T.: "Turon-Iqbol", 2006 y. – 592 b.

10. M.A. Yuldashev “Xalq ta’limi xodimlarining malakasini oshirishda ta’lim sifati menejmentini takomillashtirish”: Ped.fan. dok... diss. avtoreferati. – Toshkent, 2016. – 92 b.

11. Pedagogik texnologiyalar – ta’lim samaradorligi omili; monografiya/ O. Musurmonova T.: “Yoshlar nashriyot uyi”, 2020.184

## **MODELLASHTIRISH TUSHUNCHASINING MAZMUNI VA MUTAXASSISLIK FAOLIYATI BILAN BOG‘LIQ ASPEKTLARI**

**Kuziyev O.Ch. - Qarshi muhandislik - iqtisodiyot instituti o‘qituvchisi**

**Annotatsiya.** Modellashtirish funksiyalari - analitik, bashoratlovchi va konstruksiyalash funksiyalaridan tashkil topadi. Uning turlari, metod va usullarining har xil tasniflari mavjud. Muhandislik bilan bog‘liq modellashtirishdagi xususiyatlarda, birinchi navbatda, inson faoliyatini modellashtirish hamda mashina-mexanizmlari vositalari turadi.

**Kalit so‘zlar:** modellashtirish, funktsiya, tizim, metod, vosita, innovatsiya, tahlil, aspekt.

## **СОДЕРЖАНИЕ КОНЦЕПЦИИ МОДЕЛИРОВАНИЯ И АСПЕКТЫ ПРОФЕССИОНАЛЬНОЙ ДЕЯТЕЛЬНОСТИ**

**Кузиев О.Ч. - Преподаватель Каршинского инженерно-экономического института**

**Аннотация.** Функции моделирования состоят из функций анализа, прогнозирования и проектирования. Существуют разные классификации его видов, методов и приемов. К особенностям инженерного моделирования относятся, прежде всего, моделирование человека и станков.

**Ключевые слова:** моделирование, функция, система, метод, инструмент, инновация, анализ, аспект.

## **CONTENT OF THE CONCEPT OF MODELING AND ASPECTS OF PROFESSIONAL ACTIVITY**

**Kuziyev O.Ch. - Lecturer at the Karshi Institute of Engineering and Economics**

**Annotation.** Modeling functions consist of analysis, forecasting, and design functions. There are different classifications of its types, methods and techniques. The features of engineering modeling include, first of all, human and machine tool modeling.

**Key words:** modeling, function, system, method, tool, innovation, analysis, aspect.

Zamonaviy tadqiqotchilar tomonidan modellashtirish zamonaviy ta'limni rivojlanishining turli yo'nalishlari va o'zgarishlari sharoitida faoliyat sifatida tadqiq qilinmoqda. Mazkur tadqiqot ishlarini tahlil qilish jarayonida faoliyatni modellashtirishni tashkil etish xususiyatlari aniqlandi. Uning imkoniyatlarini tahlil qilish asosida zamonaviy ta'lim, shu jumladan oliy ta'limning innovatsion rivojlanishining turli yo'nalishlari bo'yicha atroflicha ko'rib chiqish zarurligi aniqlandi.

Har qanday innovatsiya didaktika nuqtai nazaridan uchta: ta'lim maqsadlarini o'zidan namoyon etuvchi - falsafiy; ta'lim mazmunini, o'quv jarayonining tuzilishi va shakllarini aks ettiruvchi - nazariy; o'quv jarayonini tashkil etishning meyoriy tamoyillarini ta'minlovchi - texnologik jihatlarni tahlil qilish orqali qabul qiladi.

Innovatsiya tarkibining didaktik tomonini tavsiflanganda, ta'lim nazariyasi haqida, ta'lim mazmunidan farqli o'laroq, yangiliklar paydo bo'lishi uchun makon bo'lmagan va o'z faoliyatini olib boruvchi o'quv jarayoni tuzilishi va qonuniyatlari haqidagi fikr tushuniladi. Shuning uchun har qanday innovatsiya didaktika nuqtai nazaridan qaralganda texnologik jihatdan har doim o'rganish nazariyasi va real pedagogik maqsadlar bilan, shuningdek, unga asoslangan yondashuvning o'ziga xos xususiyatlari bilan cheklanadi [5]. "... didaktlar va pedagoglar aynan didaktik muammolarni hal qilish, ya'ni ta'lim oluvchilarning bilim ko'nikmalarini rivojlantirish, mustaqil ravishda bilimlarni egallash, axborot makonida harakat qilish, muammolarni topish va hal qilish qobiliyati, buning uchun turli sohalaridan o'zlashtirilgan bilimlardan foydalanish, natijalarni va turli xil yechimlarning mumkin bo'lgan oqibatlarini bashorat qilish qobiliyatini rivojlantirish uchun mazkur metodga murojaat qilishdi. Ta'lim mahoratini rivojlantirishning ushbu jihatlari modellashtirish metodini o'quv jarayoniga didaktik yangilik sifatida joriy etishning asosiy natijalarini belgilaydi" [6, 187-b.].

Didaktik yondashuv nuqtai nazaridan modellashtirish metodini tashkil etishning har xil turlari va ma'lum bir o'quv predmeti yoki fanlararo loyiha doirasida uni mashg'ulotlarda va undan tashqari ishlarda qo'llash shartlari bilan farq qiladi. Modellashtirish metodini amalga oshirishning asosiy shakli bu model bo'lib, u modelning mohiyatini aks ettiruvchi ba'zi bir g'oyaga, uni ko'rish, tushunish, ishlab chiqish va amalda amalga oshirish mumkin bo'lgan aniq natijaga pragmatik yo'naltirilganligiga asoslangan. Bunday natijaga erishish uchun bo'lajak muhandislarni mustaqil fikrlashga, ilm-fanning turli sohalaridagi bilimlarni jalb qilgan holda muammolarni topishga va yechishga, natijalarni bashorat qilish va turli yechimlarning mumkin bo'lgan oqibatlarini baholash qobiliyatiga, sabablarni aniqlashga tayyorlikka o'rgatish muhimdir [1].

Tadqiqot modellashtirish metodini keng tushunish lozimligini:

1) inson faoliyatini tashkil etish - qadim zamonlardan beri qo'llanilib kelinmoqda. Shu sababli, odatiy ong darajasida, modellashtirishning bir qator tanish

va mumkin bo'lgan xususiyatlarini ajratib ko'rsatish har doim ham mumkin. Modellashtirish natija jihatidan aniq, vaqt jihatidan ixcham harakat rejasi sifatida qabul qilinadi.

2) modelni amalga oshiruvchi shaxs tavakkal qilishga moyilligi, tadqiqot qobiliyatlari, yetakchilik qobiliyatlari va o'z fikrlarini "to'g'riligiga" ishonadigan kompetentli mutaxassis sifatida qaraladi.

3) model boshqaruv faoliyatining shakli sifatida turli tizimlar faoliyatiga xos bo'lgan bir qator ichki muammolarni hal qilish zarurligiga javob beradi. Ushbu muammolar ortib borayotgan tartibga soluvchi kechikish, resurs cheklovlari va o'sib borayotgan raqobatni o'z ichiga oladi. Hozirda modelning ichki mohiyatini aynan: oqilona tavakkal, resurslarning konsentratsiyasi va o'ziga xoslikni izlash kabi muammolar belgilaydi.

4) model turli xil metodlar, o'quv qo'llanmalaridan foydalangan holda va fan, texnika, texnologiya, ijodiy sohalarining turli sohalaridagi bilimlarni birlashtirish asosida muayyan vaqt davomida muammoni hal qilish bo'yicha mustaqil faoliyatni (individual, juftlik, guruh) o'z ichiga oladi [8].

Ta'lim jarayonida modellashtirish metodidan foydalanish muammosi bo'yicha olib borilgan tadqiqotlarning tahlili ushbu texnologiyadan foydalanishga qo'yiladigan asosiy talablarni shakllantirishga imkon beradi:

1. Tadqiqot rejasida muhim ahamiyatga ega bo'lgan muammoning mavjudligi (masalan, cho'l hududlari orqali yuklarni tashishni tashkil etishga mazkur hududlarda paydo bo'ladigan qum bo'ronlarini ta'siri). Tadqiqot rejasida muhim ahamiyatga ega bo'lgan muammoning mavjudligi (masalan, dengiz yo'llari bo'ylab yuklarni tashishni tashkil etishga suv osti oqimlarining ta'siri).

Наличие существенной проблемы в плане исследования (например, влияние подводных течений на организацию перевозки грузов по морским путям). Tadqiqot rejasida muhim bo'ladi muammo mavjudligi (masalan, dengiz yo'nalishlar bo'ylab yuk tashish tashkil etish suv osti oqimi ta'siri).

Наличие проблемы, которая будет важна в плане исследования (например, влияние подводных течений на организацию перевозки грузов по морским путям). Ushbu muammoni hal qilish uchun integratsiyalashgan yaxlit bilim talab etiladi.

2. Natija ham amaliy, ham nazariy ahamiyatga ega bo'lishi lozim (masalan, tegishli xizmatlarni tashkil etuvchilarning konferensiyadagi ma'ruzasi).

3. Modellashtirishdagi mustaqillik.

4. Model ko'lamini oraliq natijalarni ko'rsatgan holda tuzish.

5. Harakatlarning ma'lum bir algoritmini ta'minlaydigan tadqiqot usullaridan foydalanish: muammoni aniqlash, model maqsadlarini shakllantirish, farazni taklif qilish, tadqiqot usullarini tanlash, natijani hujjatlashtirish usulini tanlash, olingan ma'lumotlarni to'plash va tahlil qilish, xulosa qilish, natijalarni tuzish, xulosalar va tadqiqot istiqbollari shakllantirish [7].

Quyidagi tipologik xususiyatlarini taklif etilgan:



1. Faoliyatda yetakchilikni - tadqiqotchilik, izlanuvchanlik, ijodkorlik, rolli o‘yinlar, amaliyotga tadbiq, tanishtiruvchi-yo‘naltiruvchi kabilar tashkil etadi.

2. Predmetli-mazmunli soha: monomodel, metapredmetli model, fanlararo model. 3. Modelni muvofiqlashtirish xususiyatlari: to‘g‘ridan-to‘g‘ri yoki oshkor bo‘lmagan, yashirin tarzda amalga oshirilishi mumkin.

4. Kontaktlarning ko‘rinishi: bitta guruh a‘zolari, shahar, mamlakat, turli mamlakatlardan.

5. Modelni amalga oshiruvchi subyetlarining soni.

6. Amalga oshirilish muddati [9].

Modellashtirish metodini amaliyotda qo‘llash pedagog pozitsiyasining o‘zgarishiga olib keladi, u endi shunchaki tayyor bilimlar taqdim etuvchi emas, balki ta‘lim oluvchilarning bilish, tadqiqot faoliyati tashkilotchisiga aylanadi. Mustaqil tadqiqot faoliyatiga yo‘nalish guruhda qulay psixologik iqlimni yaratishga imkon beradi. Shuni ta‘kidlash kerakki, modellashtirishdagi juda muhim holat – yaratilgan modelni tashqi baholanishini tashkil etish. Bu ularning samaradorligini, dolzarbligini, maqbulligi va sozlanishini kuzatishga imkon beradi. Ushbu baho ko‘p jihatdan modelning turiga, uning mavzusi va amalga oshirish shartlariga bog‘liq.

Modellashtirish metodi muammosi bilan shug‘ullanuvchi ko‘plab tadqiqotchilar uning pedagogik va ijtimoiy sohalarda dolzarbligini ta‘kidlaydilar. Ijtimoiy sohada ushbu metoddan foydalanish o‘zgaruvchan atrof-muhit sharoitlarini hisobga olishga, natijani hayotga moslashtirishga imkon beradi.

Tadqiqotimizdagi modellashtirish metodi ijtimoiy-madaniy muhitda faoliyatning yangi usullarini o‘zlashtirishga imkon beradigan mavjud bilimlardan foydalanishga va yangi bilimlarni olishga yo‘naltirilgan pedagogik texnologiya sifatida aniqlash bilan chambarchas bog‘liqdir.

Modellashtirish tushunchasining tuzilishi, mazmuni va mutaxassisning faoliyati to‘g‘risida turli xil qarashlar mavjud.

Mazkur hodisaning ba‘zi jihatlarini ochib beruvchi modellashtirishning quyidagi xususiyatlari:

- butunlay yangi yechimlarni topish uchun mutlaqo yangi qarashlar va yondashuvlarni talab qiluvchi ijodiy jarayon;

- ma‘lum bir harakat usulini tanlash, muayyan shartlar va cheklovlar ostida vazifani hal qilishga qodir bo‘lgan harakatlar uchun mantiqiy asos sifatidagi tizimni yaratish;

- ta‘lim, tarbiya va tahsilning tashkiliy jarayonlarini yaratish va o‘zgartirish;

- ta‘lim tizimlarini suboptimizatsiyalash metodi;

- o‘zgartirilgan obyektlarning rivojlanishini yo‘naltirishga qodir bo‘lgan shart-sharoitlarni intellektual, qadriyatli, axborotni oldindan aniqlash sifatida qurilgan ko‘p funksional faoliyat qiziqish uyg‘otadi [2, 3, 4, 10].

Shunday qilib, modellashtirish nazariyasi va amaliyoti sohasidagi tadqiqotlarni tahlil qilish model faoliyatini tizim tashkil etuvchisi sifatida ko‘rib



chiqishga imkon beradi, bu orqali ta'lim, ishlab chiqarish va ijtimoiy sohadagi o'zgarishlar uchun modellardan organik ravishda samarali foydalanish ta'minlanadi.

### **Adabiyotlar**

1. Артеменко Н.А., Информационно-проектная компетентность как одна из составляющих информациотной культуры будущего специалиста // Фундаментальные исследования. 2015. №2-22. С. 4983-4986.
2. Губайдуллин А.А., Формирование исследовательской компетентности студентов в условиях проектного обучения: автореф. дис. канд. пед. наук: 13.00.01. Казань, 2011. 23 с.
3. Ершов А.П., Введение в теоретическое программирование: Беседы о методе. М.: Наука, Главная редакция физико-математической литературы, 1977. 288 с.
4. Извозчиков В.А., Инфоноосферная эдукология. Новые информационные технологии обучения/ С-Пб.: Изд-во РГПУ, 1991. 120 с
5. Килпатрик У.Х., Метод проектов. Применение целевой установки в педагогическом процессе / У.Х. Килпатрик. Л.: Брокгауз-Ефрон, 1925.
6. Макаренко А.С., Педагогические сочинения./ В 8 т. М.: Педагогика, 1993.
7. Новикова В.А., Информационное образовательное пространство вуза как фактор формирования информационной профессиональной культуры будущего специалиста: Автореф. канд. пед. наук. Рязань, 2009. 24 с.
8. Осипова С.И., Формирование проектно-конструкторской компетентности студентов – будущих инженеров в образовательном процессе //Современные проблемы науки и образования. 2007. № 6. С. 30-35. URL: [www.science-education.ru/26-818](http://www.science-education.ru/26-818)
9. Певзнер М. Н., Шерайзина Р. М., Петряков П. А., Поиск инновационных стратегий проектирования междисциплинарных магистерских программ / Человек и образование. №4 (37), 2013. С.16-22.
10. Прокопьева Н.И., Профессионально-педагогическая подготовка студентов в процессе проектного обучения: автореф. дис. канд. пед. наук: 13.00.08. Новосибирск, 2005. 23 с.

## **TALABALAR BILIMINI NAZORAT QILISH VA BAHOLASHNING INNOVATSION TIZIMLARI**

**Mallayev R.Q. - Toshkent davlat pedagogika universiteti mustaqil  
tadqiqotchisi**

**Annotatsiya.** Ushbu maqolada o'qituvchi va talaba o'rtasidagi "qayta aloqa" deb ataladigan baholash, o'qituvchining mavzuni o'rganish samaradorligi haqida ma'lumot olgan o'quv jarayonining bosqichi hisoblanadi. Bilimlarni nazorat qilish ta'lim sifatini baholashning asosiy elementlaridan biridir. O'qituvchilar har kuni o'quvchilarning o'quv faoliyatini og'zaki so'rovlar orqali va turli xil yozma ishlarni baholash orqali nazorat qilishlarining faoliyati keltirilgan.

**Kalit so'zlar.** Ta'lim innovatsion baholash metodi, intellektual tizim, bilim va ko'nikma, ta'lim natijalarini baholash, pedagogik monitoring funksiyasi.

## **ИННОВАЦИОННЫЕ СИСТЕМЫ МОНИТОРИНГА И ОЦЕНКИ ЗНАНИЙ СТУДЕНТОВ**

**Маллаев Р.К. - исследователь Ташкентского государственного педагогического университета**

**Аннотация.** В этой статье описывается этап образовательного процесса, который содержит «обратную связь» между учителем и студентом, учебным процессом, который содержит информацию об эффективности предмета учителя. Контроль знаний является одним из ключевых элементов оценки качества образования. Учителя используют в своей деятельности мероприятия по мониторингу с помощью устных запросов и путем оценки различной письменной деятельности.

**Ключевые слова.** инновационный метод, оценивание обучения, интеллектуальная система, знания и навыки, оценивание итогового обучения, функция педагогического мониторинга.

## **INNOVATIVE MONITORING SYSTEMS AND EXAMINATIONS OF KNOWLEDGE STUDENTS**

**Mallayev R.Q. - Researcher of Tashkent State Pedagogical University**

**Annotation.** This article describes the stage of the educational process, which contains "feedback" between the teacher and the student, the educational process, which contains information about the effectiveness of the teacher's subject. Knowledge control is one of the key elements in assessing the quality of education. Teachers use monitoring activities in their activities through verbal inquiries and by evaluating various written activities.

**Key words.** innovative method, learning assessment, intellectual system, knowledge and skills, assessment of literal learning, pedagogical monitoring function.

Ta'lim muassasasining faoliyati doirasida faqat pedagogik maqsadga ega bo'lgan ushbu norasmiy baholash har bir talabaning natijalari kamida o'rtacha bo'lishi kerakligini hisobga olib, tabiiy normalar asosida amalga oshiriladi. Boshqacha qilib aytganda, o'qituvchi tomonidan taqdim etilgan baholash, deyarli har doim ruxsat etilgan darajani ko'rsatadi, bu uning qiymatini cheklaydi.

Talabalarning bilim va ko'nikmalarini baholash maqsadlari sifatida talabalarning bilim va ko'nikmalarini aniqlash va tuzatish, o'quv jarayonining alohida bosqichining samaradorligini hisobga olish, o'qitishning yakuniy natijalarini turli darajalarda aniqlash.

**Ta'lim ma'lumotlar.** Sifatni boshqarish vositasi sifatida baholash bilimlarni nazorat qilish ta'lim sifatini baholashning asosiy elementlaridan biridir. O'qituvchilar har kuni o'quvchilarning o'quv faoliyatini og'zaki so'rovlar orqali va turli xil yozma ishlarni baholash orqali nazorat qilishadi. Ta'lim muassasasining faoliyati doirasida faqat pedagogik maqsadga ega bo'lgan ushbu norasmiy baholash har bir talabaning natijalari kamida o'rtacha bo'lishi kerakligini hisobga olib, tabiiy normalar asosida amalga oshiriladi. Boshqacha qilib aytganda, o'qituvchi tomonidan taqdim etilgan baholash deyarli har doim ruxsat etilgan darajani ko'rsatadi, bu uning qiymatini cheklaydi.

Ta'lim nazariyasi va amaliyotida ta'lim natijalarini baholashning an'anaviy va yangi vositalari quyidagi nazorat turlarini ajratib turadi: joriy, oraliq va yakuniy nazorat.

**Joriy nazorat** - talabalarning bilim, ko'nikma va ko'nikmalarini tekshirishning asosiy turi hisoblanadi. Uning vazifasi talabalarning o'quv faoliyatini muntazam boshqarish va uni tuzatishdir. Bu sizga o'quv materiallarining kursi va sifati haqida dastlabki ma'lumotlarni olish, shuningdek, muntazam, mashaqqatli va maqsadli ishlarni rag'batlantirish imkonini beradi. Ushbu nazorat butun o'quv jarayonining organik qismidir, u o'quv materialining takrorlanishi va qo'llanilishi bilan chambarchas bog'liq. Prognoz natijalari bugungi kunda ushbu turdagi xatolarga yo'l qo'yadigan yoki bilim, ko'nikma va bilim qobiliyatlari tizimida muayyan muammolarga ega bo'lgan talabaning keyingi xatti-harakati modelini yaratish uchun ishlatiladi. Diagnostika o'quv jarayonini yanada rejalashtirish va amalga oshirish uchun ishonchli xulosalar chiqarishga yordam beradi.

**Topshiriq vaqtini nazorat qilish (chegara)** nazorat qilish talabalar tomonidan bo'limlar, mavzular, fanlar bo'yicha o'quv materiallarining sifatini aniqlash imkonini beradi. Odatda bunday nazorat yarim yilda bir necha marta amalga oshiriladi. Bunday nazoratning namunasi nazorat ishlari bo'lishi mumkin. Chegara nazorati, odatda, barcha guruh talabalarini qamrab oladi va og'zaki so'rov yoki yozma ish shaklida amalga oshiriladi. Majburiy nazorat ishlari, odatda, mavzuni yoki bo'limni (modulni) o'rganib chiqqandan so'ng amalga oshiriladi. Ularni amalga

oshirish muddati talabalarning ortiqcha yuklanishiga yo‘l qo‘ymaslik uchun aniqlanishi kerak.

**Yakuniy nazorat** - ta’limning yakuniy natijalarini tekshirish, talabalarning alohida mavzuni o‘rganish natijasida olingan bilim, ko‘nikma va ko‘nikmalar tizimini o‘zlashtirish darajasini aniqlashga qaratilgan. Yakuniy nazorat-bu integratsion nazorat va o‘quvchilarning umumiy yutuqlarini baholashga imkon beradi. Unga tayyorgarlik ko‘rayotganda, o‘rganilgan materialni yanada chuqurroq umumlashtirish va tizimlashtirish mavjud bo‘lib, bu bilim va ko‘nikmalarni yangi darajaga ko‘tarishga imkon beradi. Talabalarning bilim va ko‘nikmalarini tizimlashtirish va umumlashtirish bilan birga, ta’limning yanada kengroq va rivojlanish ta’siri namoyon bo‘ladi, chunki bu bosqichda intellektual qobiliyat va ko‘nikmalar jadal tarzda shakllanadi.

Bugungi kunda innovatsion vositalar sifatida test, modulli va reytingli bilim sifatini baholash tizimlari, sifatni monitoring qilish, ta’lim portfellari qo‘llaniladi. Sinov nazorat qilinadigan sifat parametrlari bilan avtomatlashtirilgan nazoratni amalga oshirishning eng texnologik shakllaridan biridir. Shu ma’noda, talabalarning bilimlarini nazorat qilishning ma’lum shakllaridan hech biri sinov bilan taqqoslab bo‘lmaydi. O‘quv testlari didaktik jarayonning barcha bosqichlarida qo‘llaniladi. Ularning yordami bilan bilim, ko‘nikma, akademik ko‘rsatkichlar, o‘quv yutuqlarining dastlabki, joriy, mavzuli va yakuniy nazorati samarali ta’minlanadi. Biroq barcha testlar kerakli natijani bera olmaydi. Testologiya qoidalari va talablariga muvofiq ishlab chiqilgan va tahlil qilingan, jahon standartlari darajasida tegishli test o‘lchovlaridan foydalanish kerak.

**Reyting (ingliz tilidan “reyting”)** - har qanday sifatli konsepsiyaning ba’zi bir raqamli xarakteristikasi. Odatda, reyting “to‘plangan baholash” yoki “fonni hisobga olgan holda baholash” degan ma’noni anglatadi. Universitet amaliyotida reyting, odatda, ballik miqyosda (masalan, 10-ballik yoki 100-ballik) ifodalangan va muayyan o‘quv davrida (semestr, yil va boshqalar) bir yoki bir nechta mavzudagi o‘quvchilarning ilmiy faoliyati va bilim darajasini to‘liq tavsiflaydi. Bir shaklda yoki boshqa bilimlarni baholashning reyting tizimi uzoq vaqt davomida mavjud edi. Bugungi kunda ta’lim sohasidagi barcha ishtirokchilarning shaxsiy salohiyatini namoyon etish va rag‘batlantirish uchun qulay shart-sharoitlar yaratish zarur, bu bilimlarni baholashning reyting tizimi orqali amalga oshirilishi mumkin bo‘lgan vazifalarga javob berishning mumkin bo‘lgan usullaridan biri sifatida qaralishi mumkin.

**Reyting tizimi afzalliklari:**

1) talabaning joriy ish faoliyatini hisobga oladi va shu bilan chorak davomida mustaqil va bir xil ishni sezilarli darajada faollashtiradi;

2) talabalarning bilimlarini yanada obyektiv va aniq baholaydi, chunki 100-ball shkalasini ishlatish mumkin;

3) talabaning differentsiatsiyasi uchun asos yaratadi, bu ko'p bosqichli ta'lim tizimiga o'tishda ayniqsa muhimdir;

4) har bir o'quvchiga bilimlarni o'rganish jarayoni haqida batafsil ma'lumot olish imkonini beradi.

**Ta'lim portfeli.** Umumiy ma'noda, ta'lim portfeli shakli va tashqi manbalardan (sinfdozlar, o'qituvchilar, ota-onalar, test markazlari, jamoat tashkilotlari) ta'lim faoliyati namunalari va mahsulotlari, shuningdek, tegishli axborot materiallari tashkil etish jarayoni (yig'ish, tanlash va tahlil qilish) hisoblanadi), keyinchalik ularni tahlil qilish uchun mo'ljallangan, ushbu talabaning ta'lim darajasini har tomonlama miqdoriy va sifatli baholash va o'quv jarayonini yanada tuzatish.

Individual mualliflar o'quv portfellarini quyidagicha tavsiflaydi:

- talabaning nafaqat uning ta'lim natijalarini, balki ularga erishish uchun qilingan sa'y-harakatlarini, shuningdek, o'quvchining bilim va ko'nikmalarida oldingi natijalariga nisbatan sezilarli taraqqiyotni har tomonlama namoyish etuvchi asarlari to'plami;

- ushbu o'quv davrida (chorak, yarim yil, yil) ushbu mavzuda (yoki bir nechta fanlar) o'quvchilarning o'quv yutuqlari ko'rgazmasi;

- talabaning o'quv jarayoni maqsadli, tizimli natijalari;

- baholash uchun taqdim etilgan ishlarni tanlashda, shuningdek, o'z-o'zini tahlil qilish va o'z-o'zini hurmat qilishda bevosita ishtirok etishni o'z ichiga olgan talaba ishining antologiyasi.

Ko'plab mualliflar tomonidan o'quv portfelini tuzishning yakuniy maqsadi natijalarga, amalga oshirilgan sa'y-harakatlarga, o'quv – ma'rifiy faoliyatni amalga oshiradigan mahsulotlarga va boshqalarga asoslangan holda o'rganishdagi taraqqiyotning isboti hisoblanadi.

**Asosiy vazifa:** ta'lim taraqqiyotining dinamikasini kuzatish birinchidan, o'quv portfeliga kiritilishi kerak bo'lgan nomlarning aniq ro'yxati va ballar soni yo'q. Bu butunlay muayyan o'qituvchilar guruhi yoki metodik komissiyaga bog'liq. Ikkinchidan, amaliyot shuni ko'rsatadiki, bu yoki boshqa narsalarni tanlashingiz mumkin bo'lgan ochiq narx ro'yxati mavjud. Uchinchidan, o'quv portfelining tarkibi bevosita ushbu mavzuni o'rganishning o'ziga xos maqsadlariga bog'liq. Matematik fikrlash va amaliy matematik qobiliyatlarni rivojlantirish, muammolarni hal qilish qobiliyatini shakllantirish kabi maxsus maqsadlar bilan matematikani o'rgatish bo'lsa, unda ta'lim portfelida ta'lim faoliyati mahsulotlarining quyidagi toifalari va nomlari kiritilishi mumkin.

**Monitoring.** Yaqindan an'anaviy "nazorat" tushunchasi o'rniga, "diagnostika" konsepsiyasidan tashqari, "monitoring" tushunchasi tobora ko'proq qo'llanila boshlandi. "O'qituvchi – tarbiyachi" tizimida monitoring qilish o'quv jarayonining maqsadga muvofiqligi va talabalarning materiallarni o'zlashtirish darajasini va uni tuzatishni ta'minlaydigan nazorat va diagnostika tadbirlari to'plami sifatida tushuniladi. Boshqacha qilib aytadigan bo'lsak, monitoring - bu "o'qituvchi-tarbiyachi" tizimida doimiy nazorat qiluvchi xatti-harakatlar bo'lib, ular o'qituvchini bilimsizlikdan bilimgacha bo'lgan taraqqiyotni kuzatish va zaruratga moslashtirish imkonini beradi. Monitoring-bu bilimlarni o'rganish sifatini muntazam kuzatib borish va o'quv jarayonida ko'nikmalarni shakllantirishdir.

#### **Pedagogik monitoring xususiyati**

- integral ta'lim tizimida yuzaga keladigan jarayonlarning kompleks tavsifini ta'minlaydi;
- ta'lim tizimining holatini va unda yuzaga keladigan o'zgarishlarni diagnostik baholash;
- ta'lim tizimini rivojlantirish holati, konsepsiyalari, shakllari, usullarini ekspertizadan o'tkazish;
- ta'lim tizimining holati va rivojlanishi to'g'risida muntazam axborot olish;
- eksperimental qidiruv va diagnostika materiallarini ishlab chiqish va ularni moslashuvchanlik, ishonchlilik uchun sinash;
- nazorat-baholash faoliyati muammolari bo'yicha o'qituvchilarning ta'lim ehtiyojlarini o'rganish va qondirish.

**Ta'lim sifatini monitoring qilish** ta'lim sifatini boshqarishda alohida o'rin tutadi. Ta'lim sifatini monitoring qilish bevosita ta'lim muassasasida (o'z-o'zini sinab ko'rish, ichki monitoring) yoki ta'lim muassasasiga nisbatan tashqi xizmat orqali, qoida tariqasida, davlat organlari tomonidan tasdiqlanadigan (tashqi monitoring) amalga oshirilishi mumkin. Zamonaviy jahon ta'lim amaliyoti har bir protsessual tarkibning asosiy xususiyatlarini belgilaydigan ta'lim jarayonlarini qurish, tavsiflash va tahlil qilishning bir necha asosiy yondashuvlaridan kelib chiqadi. Ta'lim jarayonlari sifatini boshqarish nazariyasining uchta asosiy konsepsiyasini keltirishimiz mumkin: baholash, diagnostika va monitoring.

**Baholash**-o'qituvchi va talaba o'rtasida bir martalik harakat yoki o'zaro ta'sir bo'lib, natijada ma'lum bir ta'lim bosqichida mavzuning yutuqlarini aks ettiruvchi miqdoriy yoki sifatli natijadir.

**Diagnostika**, baholashdan farqli o'laroq, faqat baholashni emas, balki ushbu baholashni ba'zi standartlashtirilgan me'yorlar bilan taqqoslashni ham o'z ichiga oladi. Shunga ko'ra, diagnostika odatda bir kurs davomida ikki martadan ortiq



qo'llanilmaydi: o'rganish boshlanishida (qoldiq bilimlarning diagnostikasi yoki vakolatning kirish darajasi) va o'rganish oxirida (yutuqlar darajasining diagnostikasi).

**Baholash va belgilar o'rtasidagi farqlar.**

**Baholash o'lchovi** - topshiriq talablariga nisbatan bilimlarni tekshirish natijalariga munosabat. **Mak.** ballarda qayd etilgan baholash natijasi (besh balli o'lchov, foiz miqdori, ...).

**Baholash** - haqiqiy natijalarni rejalashtirilgan maqsadlar bilan bog'lash jarayoni.

**Belgi** - bu jarayonning natijasi, uning shartli-rasmiy belgilash ifodasi.

**Belgilar vazifalari:**

- **nazorat qilish**
  - (material qanday darajada qabul qilinadi);
  - rag'batlantiruvchi;
- **aniqlash**
  - kerakli mavzu bo'yicha talaba shug'ullanganligini aniqlash;
- **xabarnoma**
  - o'qilgan material uchun talaba qanday ball olishini belgilash;
- **jazolash**
  - qoniqarsiz baho qo'yish;
- **tartibga solish**
  - ijobiy belgilarni olish imkonini beradi.

Nima uchun baholash texnologiyasi bugungi kunda muhim o'rin tutmoqda?

Format o'zgarib bormoqda: talabalarning avtonomiyasi - monitoring va o'z-o'zini baholash texnikasi talab qilinadi.

Atrof-muhit o'zgarib bormoqda: avval o'lchab bo'lmaydigan narsalarni o'lchash qobiliyati.

Baholash talabaning rivojlanish mexanizmiga aylanmoqda (baholashni shakllantirish). Baholash ta'lim muassasasini va butun mamlakat ta'lim tizimini rivojlantirish mexanizmiga aylanadi.

- Jamiyatga hisobdorlik uchun sifatli baholash zarur.
- Bilimlarni baholashning yangi shakllari.
- Talabalarning mustaqil bilim faoliyatiga qo'shilish uchun shart-sharoitlar yaratish;
- O'quvchilarning belgilangan maqsadga erishish, ish vaqtida bolalarni hissiy qo'llab-quvvatlash, har bir bola uchun muvaffaqiyatli vaziyat yaratish, umumiy ijobiy hissiy muhitni saqlab qolish uchun harakatlarni rag'batlantirish;
- Bolalar bilan birgalikda olingan natijalarni tekshirish.

Hozirgi vaqtda o'qituvchi nafaqat shaxsiy rivojlanish uchun sharoit yaratib, bu jarayonni tartibga solib, boshqarib borishi, balki barcha talabalarni o'qitishi, ularni har qanday hayotiy vaziyatda ijobiy fikr yuritishga o'rgatishi kerak.

**Ta'lim natijalarini baholashning an'anaviy va yangi vositalari**

Mamlakatimiz maktablarida reyting tizimini joriy etish jarayoni ta'lim strategiyasining o'zgarishi va o'quvchilarning yutuqlarini baholash usullari bilan birga bo'lishi kerak bo'lgan jamiyatning zamonaviy talablariga muvofiq ta'limni o'zgartirish bilan bog'liq. Boshqacha aytganda, bugungi kunda ta'lim sohasidagi barcha ishtirokchilarning shaxsiy salohiyatini namoyon etish va rag'batlantirish uchun qulay shart-sharoitlar yaratish zarur, bu bilimlarni baholashning reyting tizimi orqali amalga oshirilishi mumkin bo'lgan vazifalarga javob berishning mumkin bo'lgan usullaridan biri sifatida qaralishi mumkin.

**“O'qituvchi – tarbiyachi”** tizimida monitoring qilish o'quv jarayonining maqsadga muvofiqligi va o'quvchilarning materiallarni o'zlashtirish darajasini va uni tuzatishni ta'minlaydigan nazorat va diagnostika tadbirlari to'plami sifatida tushuniladi.

“o'qituvchi-tarbiyachi” tizimida doimiy nazorat qiluvchi xatti-harakatlar bo'lib, ular o'qituvchini bilimsizlikdan bilimgacha bo'lgan taraqqiyotni kuzatish va zaruratga moslashtirish imkonini beradi. Monitoring bilimlarni o'rganish sifatini muntazam kuzatib borish va o'quv jarayonida ko'nikmalarni shakllantirishdir.

1-jadval. Pedagogik fanining oltita monitoring funksiyasi

<b>Pedagogik monitoring funksiyasi</b>	<b>Xususiyatlari</b>
integral	ta'lim tizimida yuzaga keladigan jarayonlarning kompleks tavsifini ta'minlaydi
diagnostika	ta'lim tizimining holatini va undagi o'zgarishlarni baholash
mutaxassis	ta'lim tizimini rivojlantirish holati, konsepsiyalari, shakllari, usullarini ekspertizadan o'tkazish
axborot	ta'lim tizimining holati va rivojlanishi haqida muntazam ma'lumot olish
eksperimental	diagnostika materiallarini qidirish va ishlab chiqish va ularni moslashuvchanlik, ishonchlilik uchun sinash
ta'lim	nazorat-baholash faoliyati muammolari bo'yicha o'qituvchilarning ta'lim ehtiyojlarini o'rganish va qondirish

Har qanday monitoring tizimining tavsifi quyidagi fikrlarni aniqlashi kerak:

- monitoring model nomi;
- usulni qo'llash uslubining qisqacha tavsifi;
- modelning konteksti (qayerda va qanday sharoitda model samarali);
- modelni optimallashtirish uchun ichki imkoniyatlar;
- menejment (texnikani ishlab chiqish va amalga oshirish bo'yicha ko'rsatmalar);
- monitoring tizimini amalga oshirishda ishtirok etgan talabalarga qo'yiladigan talablar;
- ishlab chiqilgan tizim qo'llaniladigan ta'lim muassasasining moddiy-texnika ta'minoti uchun talablar;
- integral baholash modeli (oraliq yoki yakuniy attestatsiyada joriy baholardan foydalanish bo'yicha ko'rsatmalar);
- modelning asosiy afzalliklari va kamchiliklari.
- talabalarning bilim sifatini baholashning innovatsion tizimlari

Zamonaviy jahon ta'lim amaliyoti har bir protsessual tarkibning asosiy xususiyatlarini belgilaydigan ta'lim jarayonlarini qurish, tavsiflash va tahlil qilishning bir necha asosiy yondashuvlaridan kelib chiqadi. Ta'lim jarayonlari sifatini boshqarish nazariyasining uchta asosiy konsepsiyasi orqali ko'rinib chiqildi baholash, diagnostika va monitoring.

- Ijtimoiy boshqaruv nazariyasida monitoring ta'lim sifatini nazorat qilish va nazorat qilish mexanizmi sifat ko'rsatkichlari o'rganildi. Monitoring jarayonida ta'lim tizimining rivojlanishidagi tendensiyalar, vaqt bilan bog'liq bo'lgan qarorlar, qabul qilingan qarorlarning natijalari aniqlanadi. Monitoring doirasida amalga oshirilgan pedagogik harakatlarni aniqlash va baholash ishlari olib borilmoqda. Shu bilan birga, pedagogik tizim faoliyatining haqiqiy natijalarning yakuniy maqsadlariga muvofiqligi ta'minlanadi.

### **Adabiyotlar**

1. Temirov, A.A., Habibulloyev, D.S., 2021. Masofaviy ta'limning boshqaruv tizimlari va xizmatlarining umumiy tuzilishi. *Academic research in educational sciences*, 2(1).

2. О.С. Раджабов, А.А. Темиров, М.Р. Авезова Критерии оценки деловой активности предприятия // “Глобаллашув жараёнида корпоратив бoшқарув: муаммо ва ечимлар” илмий мақолалар тўплами (Республика илмий-амалий конференция материаллар тўплами). Тошкент-2019. -С. 248-250.

3. Temirov A., Sohobiddinov A. “Mamlaktimiz ta'lim tizimida axborot kommunikatsiya va innovatsiyon texnologiyalardan foydalangan holda bilim olish” // "WORLD SOCIAL SCIENCE" // 15-16-bet.

4. Абидова Ф. Ш., Хамрокулова Г. Т., Темиров А. А. Алгоритм быстрого строкового сопоставления сетевых систем обнаружения вторжений //Мировая наука. – 2019. – №. 4. – С. 170-177.

5. Белозубов А.В. Система дистанционного обучения Моодле: Учебно методическое пособие СПб.: СПбГУ ИТМО, 2007. — 108 с.

6. А.А. Temirov, H.R. Salimova. Pedagogik kadrlarni tayyorlashda zamonaviy axborot kommunikatsiya texnologiyalaridan foydalanish // “Axborot-kommunikatsiya texnologiyalarini rivojlantirish sharoitida innovatsiyalar” mavzusidagi Respublika ilmiy-amaliy anjuman ma’ruzalar to‘plami. Qarshi -2019. - B. 170-171

7. Архангелский С.И. Некоторые новые задачи высшей школы и требование к педагогическому мастерству. –М.: Знание, 1976. –30 б.

## **EKSPERIMENTAL MASALALAR ORQALI O‘QUVCHILARDA IJODIY VA AMALIY KOMPETENSIYALARNI SHAKLLANTIRISH**

**Nurillayev B.N. – Toshkent davlat pedagogika universiteti dotsenti**  
**Qurbonazarov I.T. - Toshkent davlat pedagogika universiteti o‘qituvchisi**

**Annotatsiya.** Ushbu maqolada eksperimental masalalarning o‘quvchilar ijodiy va amaliy kompetensiyalarini shakllantirishdagi ahamiyati to‘g‘risida fikrlar bayon qilingan va masala yechish bosqichlari ko‘rsatilgan.

**Kalit so‘zlar:** eksperimental masala, sifat masala, masala yechish bosqichlari, shtangensirkul, o‘zgarimas tok manbai, elektr yurituvchi kuch, kuchlanish, voltmeter, mantiqiy tuzilish sxemasi, kompetensiya, ishchi formula.

## **ФОРМИРОВАНИЕ ТВОРЧЕСКИХ И ПРАКТИЧЕСКИХ КОМПЕТЕНЦИЙ У СТУДЕНТОВ ЧЕРЕЗ ЭКСПЕРИМЕНТАЛЬНЫЕ ЗАДАЧИ**

**Нуриллаев Б.Н. - доцент Ташкентского государственного педагогического университета**

**Курбоназаров И.Т. - преподаватель Ташкентского государственного педагогического университета**

**Аннотация.** В данной статье изложено мнение о важности экспериментальных задач в формировании творческой и практической компетентности учеников и указаны этапы решения задач.

**Ключевые слова:** экспериментальные задачи, качественные задачи, этапы решения задач, штангенциркуль, источник постоянного тока,

напряжение, вольтметр, электродвижущая сила, логическая структурная схема, компетенция, рабочая формула.

## **FORMATION OF CREATIVE AND PRACTICAL COMPETENCES IN STUDENTS THROUGH EXPERIMENTAL ISSUES**

**Nurillayev B.N. - Associate Professor of Tashkent State Pedagogical  
University**

**Qurbonazarov I.T. - Teacher of Tashkent State Pedagogical University**

**Annatation.** This article presents opinions about the importance of experimental tasks in the formation of creative and practical competence of students and indicates the stages of solving problems.

**Key words:** experimental tasks, qualitative tasks, stages of problem solving, caliper, dc source, voltage, voltmeter, electromotive force, logical block diagram, competence, working formula.

Nazariyani amaliyot bilan bog'lashning eng samarali usullaridan biri eksperimental masalalarni yechishdir. Eksperimental masalalar deb shunday masalalarga aytiladiki, bunda qo'yilgan maqsadga erishish (masalani to'liq yechish) uchun, albatta, fizik tajribaning qo'yilishi va o'lchashlar o'tkazilishi kerak. Eksperimentdan dastlabki ma'lumotlar olinadi va masala yechimining to'g'riligi tekshiriladi.

Eksperimental masalalarning xarakterli xususiyati shundaki, ularni yechishda laboratoriya yoki namoyishli eksperimentlardan foydalaniladi. Eksperimental masalalarni yechish jarayonida o'quvchilarning faolligi va mustaqilligi oshadi. Chunki ular masala yechish uchun kerakli ma'lumotlarni darslikdan, masalalar to'plamidan tayyor holda olmasdan, balki o'zlari bajaradigan fizik o'lchashlardan oladilar. Bu masalalarni yetarlicha fikrlamasdan turib yechib bo'lmaydi, ya'ni tajribada sodir bo'ladigan hodisalarni o'quvchilar aniq ko'z oldilariga keltira olishlari kerak. Eksperimental masalalarda laboratoriya ishlaridagidek nazariya berilmaydi, ishni bajarish tartibi ko'rsatilmaydi. Kerakli asbob-uskunalar, materiallar berilib, topilishi kerak bo'lgan ma'lumot so'ralishi bilan kifoyalanadi.

Eksperimental masalalarni sifat masalalar va miqdoriy masalalarga bo'lish mumkin. Sifat masalalar o'z yechimida fizik kattaliklarning miqdoriy qiymatlari va matematik hisob-kitoblarni talab qilmaydi. O'quvchilarda tasavvur qilish, mantiqiy fikrlash, ilmiy xulosalar yasash kompetensiyalari shakllantiriladi. M.YE.Tulchinskiy sifat masalalarni yechish metodlarini uchta turga ajratadi: evristik metod, grafik

metod va eksperimental metod. Bu metodlar bir vaqtning o'zida bir-birlarini to'ldirishi mumkin.

Bir nechta sifat masalalarga misollar keltiramiz: «Tok manbai, kichik voltli lampochka, voltmetr, ikkita rezistor, kalit va ulash simlari yordamida rezistorlar ketma-ket ulangandagi kuchlanishlar orasidagi munosabat qanday bo'ladi?», «Suvli idishga tushirilgan ikki isitkich asboblarni o'zaro qanday ulaganda suv tezroq qaynaydi?», «Sharchalarining massasi bir xil bo'lgan har xil uzunlikdagi mayatniklarning qaysi birida tebranishlar soni ko'p bo'ladi va u nimaga bog'liq?».

Ba'zan sifat masalalarning sharti rasm yoki sxema ko'rinishida ham berilishi mumkin. Misol uchun quyidagi masalani keltiramiz: prinsipial sxemasi 1-rasmda tasvirlangan elektr zanjirida reostat jilgichini u yoki bu tomonga surilsa, voltmetr va ampermetrlarning ko'rsatishlarida qanday o'zgarish ro'y beradi?

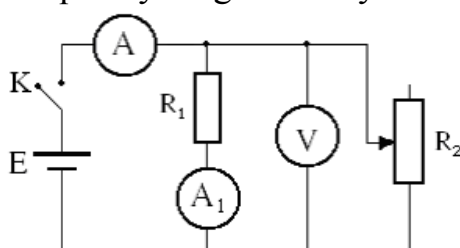

1 – rasm. Sxema ko'rinishidagi eksperimental masala

Eksperimental masalaning sharti sifat va miqdoriy masala uchun bir xil bo'lishi mumkin. Ularning farqi masalada savolning qo'yilishiga bog'liq bo'ladi. Yuqoridagi masalalarni miqdoriy masala sifatida ham bajarish mumkin. Eksperimental masalalarni yechish davomida o'quvchilarda kuzatuvchanlik, fizik asboblardan to'g'ri foydalana olish, o'lchash, ijodiy fikrlash, tadqiqotchilik layoqati kabi kompetensiyalar shakllanadi va rivojlanadi.

Eksperimental masalalarni, ulardagi eksperimentning roliga qarab quyidagicha turlash mumkin:

- 1) eksperiment o'tkazmasdan turib, qo'yilgan savolga javob olish mumkin bo'lmagan masalalar;
- 2) eksperimentdan muammoli holatlarni yuzaga keltirishda foydalaniladigan masalalar;
- 3) masala shartida aks ettirilayotgan fizik hodisani ko'rgazmali namoyish qilish uchun eksperimentdan foydalaniladigan masalalar;
- 4) masala yechimining to'g'riligini tekshirishda eksperimentdan foydalaniladigan masalalar.

Eksperimental masalalar o'zining xususiyatlari, ularni rejalashtirish va yechishga qo'yiladigan talablar jihatidan juda boy mazmunga ega. Eksperimental masalalar yechishni tashkillashtirish masalaning yechimi uchun zarur bo'lgan qurilmalarni tanlash, masala yechish usuli va bosqichlariga e'tibor qilishdan iboratdir.



Eksperimental masalalarni yechish jarayonini to'rtta bosqichda amalga oshirish mumkin:

- 1) masalaning shartini tushunish;
- 2) masala yechish rejasini tuzish;
- 3) rejani amalga oshirish;
- 4) javobni tekshirish va tahlil qilish.

Birinchi bosqich, masalaning tasdiq va talablardan iborat bo'lgan sharti bilan tanishishni, shuningdek, eksperiment uchun kerak bo'ladigan asboblarni va materiallarni aniqlash va tanlashni, shart bo'yicha fizik holatni baholashni nazarda tutadi. Ikkinchi bosqichda masala javobiga erishishning nazariy yo'li ishlab chiqiladi, tajribani o'tkazish tartibi ko'rsatiladi. Zaruriyat bo'lgan hollarda qo'shimcha asbob va materiallar tanlanadi. Uchinchi bosqich tajribani bajarishga yo'naltiriladi. Masalaning shartida berilmagan, lekin talab qilingan natijaga erishish uchun qo'llanilishi zarur bo'lgan ma'lumotlar tajriba natijalaridan olinadi. To'rtinchi bosqichda masala javobining haqqoniyligi tekshiriladi. Eksperiment natijalari tahlil qilinadi. Mazkur masalani yechishning boshqa usullarini qidirib topish borasida tadqiqiy faoliyat olib boriladi.

Eksperimental masalalarni yechishning umumiy algoritmi sifatida o'quvchilar amalga oshirishi lozim bo'lgan quyidagi jihatlarni keltiramiz:

1. Masalaning sharti bilan yaxshilab tanishish, ya'ni unda bayon qilingan fizik jarayon va hodisani aniq tasavvur qilish;
2. Masalaning shartiga asosan chizma yoki sxema chizish;
3. Masalani yechish rejasini tuzish;
4. Konstantalar va jadvaldan olinadigan kattaliklarni aniqlash va yozib olish:
  - a) jadvaldan olingan ma'lumotning qanday birliklar sistemasida berilganligini aniqlash va zarur bo'lganda boshqa birliklar sistemasiga o'tkazish;
  - b) bu kattaliklarning fizik mohiyatini tushunish.
5. Masalaning mazmunida aks ettirilgan fizik jarayonni tavsiflovchi formulalarni mantiqiy ketma-ketlikda yozib, berilgan kattaliklar orqali ifodalangan umumiy yechimini topish, ya'ni nazariy yo'l bilan oxirgi ishchi formula keltirib chiqarish;
6. Berilgan asboblarni tajriba o'tkazishga tayyorlash va qurilmani yig'ish;
7. Tajriba o'tkazish va natijalarni yozib olish. Tajribani takrorlash;
8. Hisoblash va o'lchash xatoliklarini topish;
9. Olingan natijalar asosida jadval va kattaliklar orasidagi bog'lanish grafiklarini chizish.
10. Natijalarni nazariya bilan taqqoslash, umumlashtirish va xulosalar chiqarish.

Quyida bir nechta miqdoriy eksperimental masalalarni yechishga doir tavsiyalarni keltiramiz:

1-masala: Tarozi va shtangensirkul yordamida mis sim o‘ramining qarshiligini toping.

Ushbu muammoni hal qilish uchun o‘quvchi qarshilik, solishtirma qarshilik, massa, hajm (silindrning hajmi), zichlik va ular orasidagi munosabat, o‘tkazgichning ko‘ndalang kesim yuzi (doiraning yuzi), qarshilik formulasi kabi quyidagi fizik kattalik va qonuniyatlarni bilishi kerak. Shuningdek, tarozini ishga tayyorlash, jism massasini tarozida tortib o‘lchash, shtangensirkul bilan ishlash va uning ko‘rsatishlarini aniq yozib olish, fizik kattaliklar jadvali bilan ishlash kabi amaliy kompetensiyalarni egallagan bo‘lishi lozim.

Masalani yechish ketma-ketligini o‘quvchi quyidagi tartibda amalga oshirishi mumkin: dastlab, masalaning shartida mis sim o‘ramining qarshiligini topish talab qilinayotganligi uchun hammaga ma’lum bo‘lgan qarshilik formulasini yozib oladi. Bu formulada ishtirok etayotgan uchta kattalikdan bittasigina aniq, ya’ni ( - mis sim materialining solishtirma qarshiligini fizik kattaliklar jadvalidan olish mumkin.

O‘tkazgichning uzunligini o‘lchashning iloji yo‘q, uni o‘ramni tarqatmasdan aniqlash kerak. Shuning uchun uzunlikni nazariy jihatdan hajm va o‘tkazgich ko‘ndalang kesimi orqali ifodalab olinadi. So‘ngra hajmni massa va zichlik, ko‘ndalang kesimi yuzini esa diametr orqali ifodalab, dastlabki formulaga qo‘yilganda u masalani yechish uchun ishchi formulaga aylanadi. Ishchi formulada jadvaldan olinishi va berilgan asboblardan yordamida o‘lchanishi kerak bo‘lgan kattaliklarga ishtirok etadi.

Shundan so‘ng o‘quvchi eksperiment o‘tkazishga kirishadi, ya’ni tarozi yordamida mis sim o‘ramining  $m$  – massasini, shtangensirkul yordamida  $d$  - diametrini o‘lchaydi va ( - solishtirma qarshilik hamda ( $z$  – misning zichligini fizik kattaliklar jadvalidan oladi. Yuqoridagi harakatlar ketma-ketligidan ko‘rinadiki, masala analitik usulda yechildi, ya’ni formulalar ketma-ketligi bajarilib, oxirgi ishchi formula keltirib chiqarildi. Ushbu jarayonni mantiqiy tuzilish sxemasi (MTS) ko‘rinishida quyidagicha tasvirlash mumkin (2-rasm):

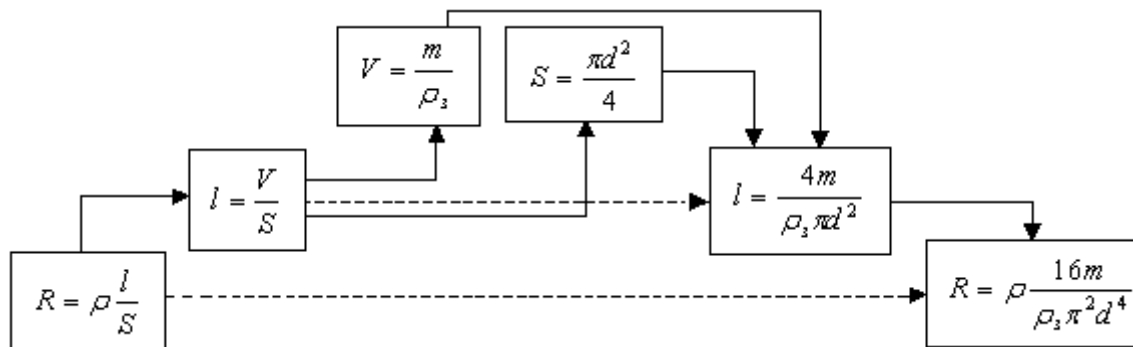

2-rasm. Qarshilikni aniqlashga doir MTS

2-masala: Ikkita voltmetr yordamida o'zgaras tok manbaining elektr yurituvchi kuchi (EYK) ni aniqlang.

Ushbu masalani yechish bo'yicha o'quvchining kuchlanish, qarshilik, tok kuchi, EYK, ichki qarshilik, zanjirning bir qismi uchun va butun zanjir uchun Om qonunlari kabi kattalik va qonuniyatlarni bilimlarga ega bo'lishi talab etiladi hamda tajriba uchun asboblarni tanlash, ularni kuzatishga qulay bo'lgan tartibda joylashtirish, voltmetrni elektr zanjiriga ulash, elektr zanjiri sxemasini chizish va zanjirni yig'ish, elektr o'lchov asboblarning o'lchash chegarasi, o'lchash aniqligi va bo'limlar qiymatini aniqlay olish, asboblarning ko'rsatishlarini to'g'ri yozib olish kabi amaliy kopetensiyalarni egallagan bo'lishlari kerak.

Bir jinsli o'tkazgichda doimiy tok bo'lib turishi uchun uning uchlaridagi potentsiallar farqi nolga teng bo'lmasligi kerak. Zanjirga ulangan tok manbai aynan shu potentsiallar farqini yuzaga keltirib turadi. O'tkazgichlarda erkin elektronlar – manfiy zaryadlar potentsialning o'sish tomoniga, musbat zaryadlar esa potentsialning kamayish tomoniga harakat qiladi. Shuning uchun tok manbai ichida manfiy zaryadlar manbaining manfiy qutbiga, musbat zaryadlar esa manbaining musbat qutbiga tomon harakat qilishi kerak. Buning natijasida manba qutblarida qarama-qarshi ishorali zaryadlar to'planadi va potentsiallar farqi vujudga keladi. Bu esa zanjirdan tok o'tib turishini ta'minlaydi.

Fizikaning «O'zgaras tok» bobiga doir bu sodda eksperimentning qurilmasini quyidagi elektr sxema asosida yig'ish mumkin (3-rasm):

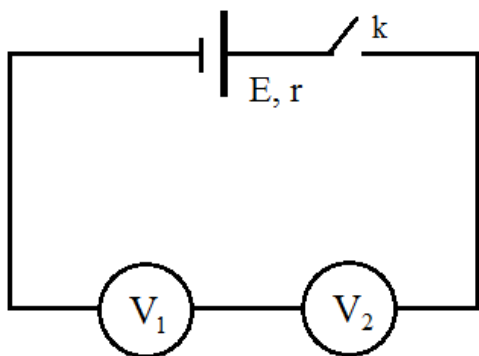

3 – rasm. Ikkita voltmetr yordamida tok manbaining EYK ni aniqlash tajribasining sxemasi va qurilmasi.

*K kalit ulansa elektr zanjiridan tok oqadi. Voltmetrlar  $U_1$  va  $U_2$  kuchlanishlarni ko'rsatadi. Butun zanjir uchun Om qonuniga asosan zanjirdagi tok kuchi ( $I$ ). Bu yerda,  $R_1$  - birinchi voltmetrning ichki qarshiligi,  $R_2$  - ikkinchi voltmetrning ichki qarshiligi,  $r$  - tok manbaining ichki qarshiligi. Birinchi voltmetrning ko'rsatishi:  $U_1=IR_1$  yoki*

*Ikkinchi voltmetrning ko'rsatishi:  $U_2=IR_2$  yoki*

Zanjirga ulangan voltmترلardan ikkinchisini zanjirdan olib tashlab, birinchisini qoldiramiz (4-rasm).

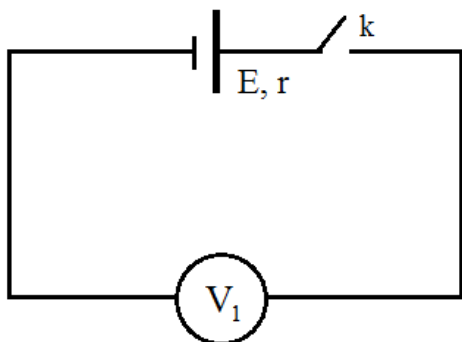

4 – rasm. Birinchi voltmetrni qoldirgandagi tajribaning sxemasi va qurilmasi.

Ushbu zanjirdagi tok kuchi  $I_2 = \frac{\mathcal{E}}{R_1 + r}$  (4) ga teng bo‘ladi.  $V_1$  voltmetrning ko‘rsatishini  $U$  bilan belgilab olamiz:  $U = I_2 R_1$  ёки

$$U_2 = \frac{\mathcal{E} R_1}{R_1 + r} \quad (5)$$

(2), (3), (5) formulalarning har biridan  $R_1 + r$  ni topsak:

$$R_1 + r = \frac{\mathcal{E} R_1}{U_1} - R_2 \quad (6)$$

$$R_1 + r = \frac{\mathcal{E} R_2}{U_2} - R_2 \quad (7)$$

$$R_1 + r = \frac{\mathcal{E} R_1}{U_1} \quad (8)$$

formulalarga ega bo‘lamiz va ularni birgalikda yechamiz. Natijada

$$\frac{\mathcal{E} R_1}{U} = \frac{\mathcal{E} R_1}{U_1} - R_2 \quad (9)$$

$$\frac{\mathcal{E} R_1}{U} = \frac{\mathcal{E} R_2}{U_2} - R_2 \quad (10)$$

ifodalar hosil bo‘ladi. Bu tenglamalardan tok manbaining EYK ( $\mathcal{E}$ ) ni topish mumkin. Natijaviy ifoda

$$\mathcal{E} = \frac{U U_2}{U - U_1} \quad (11)$$

ko‘rinishda bo‘ladi. Bu ifoda EYK ni aniqlashga imkon beruvchi ishchi formula hisoblanadi.

**Tajriba natijalari va hisoblashlar:**

**1-jadval**

	<b>U<sub>1</sub> (ВОЛЬТ)</b>	<b>U<sub>2</sub> (ВОЛЬТ)</b>	<b>U (ВОЛЬТ)</b>	<b>E (ВОЛЬТ)</b>	<b>&lt; E &gt; (ВОЛЬТ)</b>
	4.8	0.92	5.5	6,325	6,39
	4.7	0.92	5.6	6,44	
	4.8	0.93	5.62	6,37	
	4.75	0.91	5.55	6,45	

Odatda, tok manbaining elektr yurituvchi kuchini an'anaviy ampermetr-voltmetrdan, kompensatsiya usulidan (Uitston ko'prigidan) foydalanib aniqlash laboratoriya ishlarida o'quvchi voltmetrlarning ichki qarshiliklariga e'tibor qaratmaydi, vaholangki, ichki qarshiliklar ham zanjirdagi tok kuchi va kuchlanishlarga o'z ta'sirini ko'rsatadi. Bu usulda esa ichki qarshiliklar hisobga olinadi, lekin ularning aniq son qiymatlarini bilish shart emas, chunki natijaviy ifodada qarshiliklar ishtirok etmaydi.

Ushbu eksperimental masalani o'quvchilarga laboratoriya ishi sifatida tavsiya qilish ham mumkin. O'quvchilarning Tok manbaining EYK va ichki qarshiligini aniqlashga doir an'anaviy usullarni bilishi bilan birga ichki qarshiliklari har xil va o'lchash chegarasi taxminan bir-birga yaqin bo'lgan ikkita voltmetr yordamida aniqlash usulini ham o'rganishlari amaliy kompetensiyalarni rivojlantirishdagi ilgari tashlangan yana bir muhim qadam bo'ladi.

Laboratoriya mashg'ulotlari tarzidagi fizik eksperiment ko'pchilik hollarda fakultativ mashg'ulotlardagi namoyishli eksperimentlarga nisbatan afzal bo'lib chiqadi. Laboratoriya ishlarini bajarishning fizik bilimlarni egallashdagi samaradorligiga qator dalillar keltirish mumkin. Unda o'quvchilarning laboratoriya ishlarini bajarishga nisbatan individual moyilligi va qiziqishlari hisobga olinadi, ularda ijodiy va eksperimentatorlik kompetensiyalarni, ilmiy-tadqiqot ishiga bo'lgan qiziqishlarini rivojlantirish uchun katta imkoniyat yaratiladi.

### **Adabiyotlar**

1. М. Е. Тульчинский Качественные задачи по физике в средней школе: Пособие для учителей / М. Е. Тульчинский – М.: Книга по Требованию, 2013. – 240 с.

1. Усова А.В., Бобров А. А. Формирование учебных умений и навыков учащихся на уроках физики. –М.: Просвещение. 1988. –112 с.

3. В.Н.Nurillayev. Fizik tajribalarni o'rganishda mantiqiy tuzilish sxemalaridan foydalanish metodikasi. J. Xalq ta'limi. №1. 2007. 41-43-betlar.

4. B.N.Nurillayev. Fizikadan eksperimental ko'nikmalarni shakllantirish va rivojlantirishda muammoli masalalardan foydalanish. J. Pedagogik ta'lim. №4. 2005. 39-41-betlar.

## **PEDAGOGNING O'Z - O'ZINI REFLEKSIV TAKOMILLASHTIRISHNI SHART-SHAROITLARI**

**Zarmasov Sh.R. - Jizzax davlat pedagogika instituti o'qituvchisi**

**Annotatsiya.** Maqolada refleksiya tushunchasining mohiyati, olimlarning reflesiya tushunchasiga munosabati, pedagogik faoliyatda bo'lajak o'qituvchining kasbiy refleksiyasi rivojlantirish to'g'risidagi fikrlar keltirilgan.

**Kalit so'zlar:** refleksiya, pedagogik refleksiya, kasbiy refleksiya, kasbiy pedagogik refleksiya, refleksiv qobiliyat

## **УСЛОВИЯ САМОРЕФЛЕКСИВНОГО УСОВЕРШЕНСТВОВАНИЯ ПЕДАГОГА**

**Зармасов Ш. - преподаватель Джизакского государственного педагогического института**

**Аннотация.** В статье рассматривается понятие рефлексия, отношение к понятию рефлексии, развитие профессиональной рефлексии будущих учителей в педагогической деятельности.

**Ключевие слова:** рефлексия, педагогическая рефлексия, профессиональная рефлексия, профессионально-педагогическая рефлексия, рефлексивные способности.

## **CONDITIONS OF TEACHER'S SELF-REFLECTIVE IMPROVEMENT**

**Zarmasov Sh.R. - Teacher of Jizzakh State Pedagogical Institute**

**Annotation.** The article gives an idea about the essence of reflection, the attitude of scientists to the reflection concept, the development of professional reflexes of the future teacher in pedagogical activities.

**Key words:** reflection, pedagogical reflection, professional reflection, professional pedagogical reflexion, reflexive abilities



O'qituvchining pedagogik mahoratini oshirish muammosini yaxlit pedagogik tizim sifatida maktabning rivojlanishini boshqarish doirasidan tashqarida o'rganish mumkin emas.

Rivojlanishni manbai uning o'zida mavjud bo'lgan, obyektning mustaqil harakati tabiiy jarayoni sifatida tushunib, biz o'qituvchining pedagogik mahoratini oshirishda uning kasbiy refleksiyasi samaradorligini ta'minlovchi pedagogik sharoitlarning majmuini ajratishga to'xtalib o'tish zarur deb hisoblaymiz.

Boshqaruv subyektiga ko'ra, rivojlanishni boshqarish yagona rahbarlik prinsiplari asosida qurilgan ma'muriy va rejalar hamda ularni amalga oshirishda butun jamoa ishtirok etuvchi partisipativ bo'lishi mumkin (ingl. Partisipate – ishtirok etish)[1; 197-b.]. Agar maktabni boshqarishda ma'muriy-buyruq boshqaruv tizimi ustunlik qilsa, unda bu bizning fikrimizcha, ish natijalariga erishishda shaxsiy qiziqishni pasaytirib o'qituvchilarning tashabbuslarini so'ndiradi va maktabning rivojlanishini ta'minlay olmaydi.

Shuning uchun biz maktabni demokratik boshqarish xususiyatini jamoaning har bir a'zosining umumiy ishdagi faol ishtiroklarining darajasi, uning mazkur ishga qo'shgan hissasi, ulushi bilan bog'laymiz. Pedagogning maktabni boshqarishdagi ishtiroki boshqaruv jarayoni samaradorligini oshiradi va o'qituvchining analitik tafakkurini rivojlantiradi.

O'z navbati, ta'kidlash lozimki, maktab ishini istiqbolli rejalashtirish asosi sifatidagi va har bir pedagogning bundagi ishtiroki imkoniyatini ko'rsatuvchi o'qituvchilarning pedagogik yutuqlari va qiyinchiliklari to'g'risida ma'lumotlarga ega bo'lgan diagnostik xaritalardan foydalanish, o'qituvchining o'z kasbiy faoliyatini o'z-o'zi tahlil qilishi va o'z-o'zi baholashiga intilishini, shuningdek o'zi ustida ishlashdagi faolligini oshirdi.

Shu tariqa, biz pedagogik mahoratni oshirish jarayonining samaradorligini oshirishning zaruriy sharoitlaridan birini – pedagogning o'z rivojlanishini va umuman jamoaning rivojlanishini rejalashtirish imkoniyatini ajratishimiz mumkin.

Ma'lumki, ixtiyoriy faoliyatning natijasi maqsad va vazifalarni mohir loyihalashtirishga bog'liq. Vazifa esa faqatgina u ijrochi tomonidan anglansagina yechilishi mumkin. Maxsus psixologik tadqiqotlar ongli maqsad inson tomonidan faol, tezroq erishilishini, bunda natija esa yuqoriroq va sifatliroq bo'lishi isbotlangan. Hatto qiyin masala ham agar u insonga tushunarli bo'lsa, kam kuch va vaqt sarfi bilan bajarilishi va aksincha tushunilmagan masala, hatto u sodda bo'lsa ham, harakatlarni cheklaydi va uni kuchliroq toliqtiradi[2].

Faoliyat maqsadlarini "ko'rish" zarurati V.P.Bespalko, S.B.Yelkanov, V.S.Lazarev, T.I.Shamova va boshqa olimlarning ishlarida ta'kidlanadi. Ixtiyoriy faoliyatni rejalashtirishda maqsadli ustanovkalarni aniqlashtirishdan boshlash zarur

bo'lib, bu o'qituvchiga mazkur yakuniy natijani ko'ra olishiga imkon beradi: u nimaga o'rganadi, nimani chuqurroq biladi, o'zida qanday sifatlarni rivojlantiradi[3].

Biz tomonimizdan o'tkazilgan tadqiqot, pedagog kasbiy refleksiya asosida o'z yutuqlari va kasbiy qiyinchiliklarini tahlil qilib, uning o'zi tomonidan qo'yilgan taktik va operativ masalalarni ongli yechib, o'zining pedagogik mahoratini rivojlantirish strategiyasini ishlab chiqadi.

Tajriba-sinov jarayonida pedagogning o'z faoliyatini o'zi tahlil qilishi va o'z-o'zi baholashi jarayonida o'zi ustidagi tizimli ishi uning anatilik qobiliyatlari darajasining o'zgarishiga olib kelishi aniqlandi Buni S.L.Rubinshteynning faoliyat jarayonida rivojlanuvchi, o'zgaruvchi, qayta tuziluvchi, bu qayta tuzilish yangi ehtiyojlarning yuzaga kelishi va rivojlanishi bilan bog'liq bo'lgan, inson ehtiyojlari va qiziqishlarining tarixiyli to'g'risidagi qoidasi tasdiqlaydi .

Ma'lumki, ehtiyoj insonni faollashtiradi, uning xulqini talab etilganini izlashga rag'batlantiradi va bu ehtiyoj to'liq qondirilguniga qadar uning faolligini qo'llab-quvvatlaydi .

Tajriba-sinov ishi natijalari o'qituvchining o'z mehnati natijalaridan qoniqmaslik hissi va unda o'zining kasbiy faoliyatini o'zgartirish ehtiyojini uyg'otadi, pedagogik qiyinchiliklarning sabablarini anglash esa, o'qituvchini ularning yechimini izlashiga olib keladi va pedagogda o'zining pedagogik mahoratini rivojlantirish ustida ishlashiga ijobiy motivatsiyasining shakllanishiga ko'maklashadi.

V.A.Kan-Kalik va N.D.Nikandrov pedagogik ijodning rivojlanishi muammolarini tahlil qilib, ijodga o'rgatish imkoniyatini shuningdek ijobiy kasbiy shaxsiy motivatsiyani ta'minlash bilan bog'laydilar[4]. O'qituvchiga u tomonidan qo'yilmagan masalarni yechish zarur bo'lganida bu "ijodiy imkoniyatni to'xtatishi, rasmiylikka olib kelishi va asosiysi hayotiy, haqiqiy ahamiyatli masalalar deyarli aniqlanmaganligicha qolishi" aniqlangan. Ixtiyoriy faoliyat jarayonida motivatsiyaning ahamiyatli roli Y.K.Babanskiyning tadqiqotlarida o'rganilgan. U "ixtiyoriy faoliyatni optimal boshqarish qonuniyatlaridan, mazkur faoliyatning kerakli motivatsiyasi, unga ijobiy munosabat ta'minlanmasa, belgilangan vaqtda zarur samaraga erishish mumkin emas" deb ta'kidlagan[5;9-b.].

Bilimlarni faol o'zlashtirishning muvaffaqiyatliliigi to'g'risida taniqli rus faylasufi N.A.Berdiyayev "Mening qobiliyalarim faqatgina aqliy jarayon men tomonimdan amalga oshirilganida, men faol va ijodiy holatda bo'lganimdagina aniqlangan va passiv o'zlashtirish, yodda saqlash kerak bo'lganida, jarayon tashqaridan men tomonga borganida men qobiliyatlarimni aniqlay olmaganman" deb yozgan edi (6; 268-b) .

Shu tariqa, nazariy qoidalarga tayanib, biz pedagogning mahoratini oshirish ustida ishlash faqatgina uning uchun shaxsiy ahamiyatli, hayotiy zarur

bo'lganidagina, ya'ni barqaror ijobiy motivatsiyaning mavjudligida samarali bo'lishi to'g'risidagi xulosaga kelishimiz mumkin.

Ijobiy his-tuyg'ular xulqqa undovchi ehtiyojlarga ta'sir ko'rsatadi, qiyin vaziyatda esa hatto kichik yutuq ham ilxomlanish ijobiy hissiyotini uyg'otadi va u maqsadga erishish ehtiyojini kuchaytiradi. P.V.Simonovning fikriga ko'ra, "ijobiy his-tuyg'ular rivojlanishdan to'xtab qolish, o'z-o'zini undash va o'z-o'zini rivojlantirish jarayonining to'xtashiga olib kelishi mumkin bo'lgan, qondirilmagan ehtiyojlarning yetishmasligi va pragmatik noaniqlikning o'rnini to'ldiradi" (7; 195-b.).

Shuning uchun o'qituvchiga o'z kuchiga ishonish imkoniyatini berish juda muhimdir. Pedagogik diagnostikadan o'tkazish asosida ishni tashkil etishda, o'qituvchi o'zining kasbiy qiyinchiliklarini yechishda hamkasblarining yordamlarini olishi va bir vaqtning o'zida o'zining hamkasblari uchun pedagogik tajriba manbai bo'lishi mumkin bo'lgan vaziyatlarni yaratish zarur.

Pedagogik diagnostikadan o'tkazish to'g'risida fikr bildirishda o'qituvchini kasbiy o'z-o'zini baholashini shakllantirish haqida to'xtalib o'tish zarurdir. Bu holatda "o'qituvchiga tashqaridan ixtiyoriy baho (hatto nohaq bo'lgani ham) uning kasbiy barqarorligiga zarar yetkaza olmaydi, uning faoliyatini buzmaydi, uning umuman o'z-o'ziga hurmatini pasaytirmaydi"[8; 4-b.]. O'z-o'zini past baholash o'qituvchilarning pedagogik faoliyati samaradorligini pasaytiradi .

Rahbar o'qituvchiga e'tiborli munosabatda bo'lishi, u o'zini darsda qanday his qilishini bilishi, uning kuchli va kuchsiz tomonlarini ko'ra olishi va har bir pedagogning rivojlanishi uchun sharoitlarni mohir yarata olishi kerak. O'z vaqtidagi yordam, e'tiborli do'stona munosabatsiz ayrim pedagoglar ishga bo'lgan qiziqishni yo'qotishlari mumkin, yordam mahoratli, o'qituvchiga hurmat hissi bilan, uning individual xususiyatlari va ehtiyojlarini inobatga olib ko'rsatilishi kerak. Agar maktabda o'qituvchilarning shaxsiy xususiyatlarini inobatga olish zarurati ta'minlanmasa, pedagogika fanining hech bir darajasi rejalashtirilgan natijalarni ta'minlay olmaydi[9].

Shuningdek, pedagogik jamoada farovon psixologik muhitni shakllantirishga to'xtalib o'tish zarur deb hisoblaymiz, ko'pgina olimlarning o'qituvchining o'z mehnatidan qoniqmasligini va o'z malakasini oshirishni istamaslikni uning yaratilmaganligiga bog'laydilar.

Rahbarning avtoritarligi jamoadagi o'zaro munosabatlarga salbiy ta'sir ko'rsatadi. Bunday jamoalardagi ma'naviy muhit o'qituvchini xuddi e'tiborsizlikka duchor etadi. Insonning "ijodkorligi" salbiy baho bilan so'ndiriladi. N.Rodjers ijodni "o'zini kuchaytirish" sifatida qarab, agar "shaxs o'zining ichki olamini o'rgana boshlaydigan darajada o'zini erkin his qiladigan xavfsiz ishonchli muhit yaratilsa,

unda bu holatda inson o'zi shaxs sifatida o'zining rivojlanishi eng optimal yo'nalishini o'zi tanlaydi" deb ta'kidlagan[10; 166-b.].

O'qituvchilarning muhiti, hamkasbiga e'tiborli, ehtiyotkor munosabat o'qituvchida o'ziga ishonch va ishonchsizlikning, kasbiga bog'langanlik va unga nisbatan norozilik, o'zining nomukammalligidan o'sib boruvchi xavotirli hissiyotlar kurashi kechayotgan inqirozli yosh davrlari va pedagogik inqirozlar davrida ayniqsa katta ahamiyatga egadir .

Shunga ko'ra, pedagogik mahorat rivojlanishi mumkin va kerak bo'lgan bir nechta sharoitlarni sanab o'tish mumkin. Bunday sharoitlar uning professionalligini rivojlantirish uchun qulay muhitni ta'minlovchi farovon psixologik muhit va o'qituvchiga individual yondashuv hisoblanadi.

Yuqorida bayon etilganga asoslanib, pedagoglarning pedagogik mahoratlarini oshirish – amal qilishning optimal sharoitlarini talab etuvchi, doimiy harakatda bo'lgan, murakkab ko'p qirrali tizim ekanligi to'g'risida xulosaga kelish mumkin. Bunday tizimning rivojlanishini faqatgina tajribali rahbar boshqarishi mumkin.

Ammo biz maktabni boshqarish jarayonini faqatgina boshqarishning umumiy nazariyasining qismi sifatidagi o'rgana olmaymiz. Ta'limning alohida olami, undagi o'zaro munosabatlar, xarakterlarning to'qnashuvi, rahbarning shaxsiy vaziyati, uning insonlarni o'z ortidan ergashtirish qobiliyati nimani ifodalanishini inobatga olmay turib "direktorlik vazifalari" ahamiyatga ega bo'lmaydi. Rahbarning shakllangan yoki tabiiy insonlarni o'z ortidan ergashtirish qobiliyatisiz ixtiyoriy boshqaruv nazariyasi qog'oz variantidagina mavjud bo'lishi mumkin.

Maktab rahbarining san'ati uning "jamoa ruhiyatini yaratish", ijod muhitini yaratish qobiliyatlari, ishchanlikni uyg'otishdan iboratdir. Har bir o'qituvchiga yosh avlodda umuminsoniy qadriyatlar tizimini shakllantirishda maktabning rolini anglashiga, o'qituvchiga mazkur jarayonda o'z rolini anglashiga ko'maklashish, pedagogda mustaqil ta'lim olishga, kasbiy bilim va ko'nikmalarini yangilash ichki ehtiyojini rivojlantirishiga yordam berish zarur. O'qituvchining ijodkorligini rivojlantirish uchun rahbarning o'zi ijodiy fikrlashi, ijodiy tashabbuskor, kompetent bo'lishi, o'zi boshqaradigan jarayonlarning mohiyatini hamda boshqarish qonuniyatlarini, hamkorlikning psixologik asoslarini yaxshi bilishi, axborotni yig'ish, u boshqaradigan jarayonlarning borishi va natijalari to'g'risidagi axborotni tahlil qilish va baholash metodlarini egallagan bo'lishi kerak.

T.I.Shamova maktab rahbarining boshqaruvchilik faoliyati o'z mohiyatiga ko'ra tadqiqotchilikka oiddir, bu ulkan ichki zaxiralarni aniqlash imkonini beradi va ularni tashqariga chiqarish maktab ishining yakuniy natijalarini oshiradi deb hisoblaydi. Mazkur qoidalar tajriba-sinov tadqiqoti jarayonida tasdiqlandi, shu munosabat bilan, pedagogik diagnostikadan o'tkazish nafaqat o'qituvchilarning, balki maktab ma'muriyatining refleksiya-rivajlanishini rivojlantirishga ko'maklashini va uning

funksiyasi nazorat emas, balki pedagogning ijodiy imkoniyatlari va individual ehtiyojlari asosida uning o'z-o'zini amalga oshirishini ta'minlovchi jamoada hamkorlik munosabatini shakllantirish ekanligini ta'kidlab o'tamiz. Bundan maktab rahbari o'zi boshqaradigan maktabga nisbatan tadqiqotchi bo'lib, o'ziga nisbatan ham tadqiqotchi hisoblanadi va bu unda kasbiy refleksiyaning rivojlanishini ko'zda tutadi.

Maktabda ko'p yillar ishlagan o'qituvchida ko'pincha uning pedagogik faoliyatida stereotiplar yuzaga keladi, u andoza bo'yicha ishlay boshlaydi, idrok etish sezgirligini yo'qotadi. Shu munosabat bilan S.Y.Stepanov, G.F.Poxmelkina, T.Y.Koloshina, T.V.Frolovalarning ishlari e'tiborli bo'lib, ular o'qituvchi, agar u "o'zining pedagogikligini" yengga olsagina o'quvchining ijodiy shaxsini tashkil etuvchisi bo'lishi mumkinligini, chunki pedagogik masalalarni yechishda unga doim uning ongiga bosim o'tkazadigan xulq stereotiplarini anglashiga to'g'ri kelishini ta'kidlaydilar. Pedagogik mahoratni oshirish tizimini modellashtirishda mazkur olimlar zamonaviy pedagogga "itoat etish" tizimining cheklanganligini muvaffaqiyatli yengishiga ko'maklashish zaruratidan kelib chiqadilar.

Malaka oshirish tizimi o'qituvchining ijodiy imkoniyatlarini ochishdan ko'ra ko'proq uning kasbiy bilimlari hajmini kengaytiradi deb hisoblab, olimlar ta'limning reflektiv-insonparvarlik modeliga asoslangan pedagogik mahoratning rivojlanishining muqobil tizimini ishlab chiqdilar. Mazkur modelning asosiy g'oyasi, o'qituvchi o'quvchi bilan hamkorlikdagi ijod davomida o'zining kasbiy tajribasini qayta anglash yo'li bilan o'z-o'zini takomillashtirish jarayoniga jalb etilishidan iborat. Ular pedagogik mahoratning rivojlanishini reflektiv tashkil etishning quyidagi mantiqini taklif etadilar:

Reflektiv-innovatsion muhitni yaratish.

Pedagogik tajribani qayta anglash va innovatsiyalarning yuzaga kelishi jarayonini ta'minlash.

Innovatsiyalarni amalga oshirish individual usullarini ishlab chiqish.

Kasbiy faoliyatning boshqa sohalarida olingan innovatsiyalarning konstruktiv imkoniyatini aniqlash.

Pedagogik mahoratning rivojlanishining reflektiv modeli mazkur olimlarning fikrlariga ko'ra, muayyan prinsiplarga asoslanadi[11]. Birinchidan, ish yaxlit pedagogik jamoa bilan amalga oshirilishi kerak, mualliflar aks holda, insonlar bir-birlarini tushunmay qo'yadilar, "yakkalanib qolganlar" paydo bo'ladi deb hisoblaydilar. Jamoaning barcha a'zolari barcha tomonidan qabul qilinadigan pedagogik innovatsiyalarning yaratuvchilariga aylanadilar. Ikkinchidan, fikrlash va faoliyatning reflektiv uzluksizligini ta'minlashi kerak, reflektiv faoliyatning har bir yangi bosqichi asosiy inobatga olib rejalashtiriladi, reflektiv qobiliyatlar rivojlanishining keyingi bosqichi murakkabroq bo'ladi. Uchinchidan, jarayonning barcha ishtirokchilarining (jumladan tashkilotchilarning) faoliyati tenglik asosida



qurilishi kerak. Vaziyatlarning tengligi ishtirokchilarni ijodiy izlanish vaziyatiga olib keladi. To'rtinchidan, shaxsning barcha jihatlarini zaruriy yaxlit faollashtirish pedagogni nafaqat o'zining avvalgi tajribasini qayta anglashini, balki xali qo'llanilmaganlarini faollashtiradi. Yana bir prinsip – mobillik va refleksiv-innovatsion jarayon shakllarining xilma-xilligidir.

Biz olimlar tomonidan taklif etilgan pedagogik mahoratni oshirishning refleksiv modeli hozirgi vaqtda ta'lim tizimida yuzaga kelgan ko'pgina muammolarni hal etishga imkon beradi deb hisoblaymiz. Ammo biz bir necha ziddiyatlarni aniqlaymiz: pedagoglarning ijodiy izlanishlarini ularning jamoaning boshqa a'zolari tomonidan taklif etilgan barcha innovatsiyalarni albatta qabul qilishlarini birlashtirish mumkinmi?

Uzluksiz ta'limning bosqichlaridan biri sifatida pedagogik mahoratni oshirish jarayonini o'rganishda, biz mazkur holatda kattalar ta'limining bir xususiyati inobatga olinmaydi deb hisoblaymiz: o'qishning majburiyligiga yo'l qo'yib bo'lmaydi. Mazkur masalada biz Y.N.Kulyutkinning fikriga qo'shilamiz, u o'zining qiziqishlari va imkoniyatlariga mos ravishda amalga oshiriladigan erkin tanlovga ega bo'lmay, shaxs o'zining ta'limining samaradorligi uchun ichki mas'uliyatni rad etishini ta'kidlaydi .

Jamoa a'zolarining hamkorlikdagi faoliyatlari ularga nafaqat ulardagi mavjud axborotni almashishga, balki boshqaning vaziyatidan o'zining kuchli va kuchsiz tomonlarini to'g'riroq baholashga imkon beradi, muloqot jarayonida insonda boshqalar oldida uning tajribasida ishlab chiqilgan g'oyalari va metodlarni "obyektivlashtirish", ularni boshqa insonlarning tajribasi bilan solishtirish, uning individual tajribasida shakllanganlarni tasdiqlash, boyitish yoki qayta anglash imkoni yuzaga keladi .

Insonning o'z tajribasiga refleksiv munosabati, boshqalar orqali o'z tajribasini anglash va qayta baholash mazkur tajriba rivojlanishining zarur sharti hisoblanadi .

O'z tajribasini hamkasblari bilan bo'lishish, maktab doirasidan chiqish imkoniyati o'qituvchining ijodiy izlanishini rag'batlantiradi; amalga oshib uning o'zi yangilanadi. S.G.Vershlovskiy turli yoshlarda o'qituvchilarning pedagogik faoliyatlari xususiyatlarini o'rganib, ustoz o'qituvchilar agar ularga yosh hamkasblari muhtoj bo'lsalar yanada samarali, ijodiy ishlay boshlashlarini ta'kidlagan[12].

Tajriba-sinov ishi davomida, o'qituvchilar orasida tadqiqotchilik faoliyatiga befarq bo'lganlar uchramaganligi – masalan barcha hamkorlikdagi ijodiy ishda ishtiyoq bilan band bo'lganliklari aniqlandi.

Muloqot san'atini egallashning muhimligini ko'pgina olimlar ta'kidlaydilar (V.A.Kan-Kalik, N.D.Nikandrov, A.A.Bodalev, S.B.Yelkanov, B.F.Lomov va boshqalar). S.B.Yelkanov muloqot jarayonini tahlil qilib, uning zaruriy sharti "refleksiyaga, muloqotda o'z xulqini anglashga, muloqot mazmuni va texnikasini



farqlashga qobiliyatlilik, shaxsning ichki holati va uning tashqi ifodalari hisoblanadi. O‘zining kommunikativ xatti-harakatlarini kuzatishga ustanovka, boshqa insonlarning o‘z-o‘zlarini ifodalash shakllarini kuzatish – kommunikatsiya va o‘z-o‘zini boshqarishni o‘zlashtirishning faol usuli” hisoblanadi .

Ilmiy tadqiqotlar jarayonida maktabni refleksiv boshqarish uning ekstensivdan o‘z-o‘zini boshqaruvchi rivojlanishga o‘tishining muhim sharti hisoblanadi.

O‘z-o‘zini aktuallashtirish (lotinchadan asshaiv - haqiqiy) – insonning o‘zining shaxsiy imkoniyatlarini eng to‘liq aniqlash va rivojlantirishga intilishidir. Haqiqiy o‘z-o‘zini aktuallashtirish yaxshi ijtimoiy-tarixiy sharoitlarning mavjudligini nazarda tutadi.

Yuqorida bayon etilgandan kelib chiqib, o‘z-o‘zini boshqaruvchi tizimlardan biri sifatida pedagogik mahoratning asosiy sharti, shakllantirish va rivojlantirish asosi maktabning tizimli refleksiyasi hisoblanadi.

Xulosa qilib, aytganda, zamonaviy sharoitlarda o‘qituvchining pedagogik mahoratini oshirish alohida dolzarblikka ega bo‘lib, bu har bir ta’lim muassasasining ta’limiy faoliyatining mustaqilligining keskin oshishi bilan bog‘liq bo‘lgan yangi masalalar turlarini yechish ko‘nikmasini, noaniqlik va yangilik vaziyatida to‘g‘ri harakat qilish ko‘nikmasini rivojlantirish zarurati bilan bog‘liq.

Zamonaviy o‘qituvchining pedagogik mahoratini rivojlantirish imkoniyatini o‘quv-tarbiya jarayonini optimallashtirishda, uning mehnatini ilmiy tashkil etishda, pedagogik qobiliyatlar va pedagogik madaniyatni rivojlantirishda, pedagogik masalalarni yechish ko‘nikmasini takomillashtirishda, nazariy bilimlarni to‘plashda va ijodni rivojlantirishda ko‘rgan olimlar ko‘p natijalarga erishdilar, ammo zamonaviy sharoitlarda mahoratni uzluksiz kasbiy o‘sish sifatida ta’riflab, mahorat to‘g‘risida yuqori kasbiy darajada ishlash ko‘nikmasi sifatidagi mavjud tasavvurlar chegarasidan chiqish zarurati yuzaga kelgan.

Kasbiy refleksiya o‘qituvchining pedagogik tafakkurining zaruriy tashkil etuvchisi hisoblanib, unda yuzaga kelgan muammolarni obyektiv baholab, unga o‘z faoliyatini tahlil qilishga, faoliyatga zamonaviy tuzatishlar kiritib, ularni yechishning mumkin bo‘lgan yo‘llarini aniqlashga imkoniyat beradi.

Refleksiyani ijod va kasbiy o‘sish manbai sifatida qarab, biz o‘qituvchining mahoratini rivojlantirish uning shaxsiy tajribasiga, uning kasbiy ehtiyojlari va takliflariga tayanishda samarali bo‘ladi va bu pedagogik diagnostikadan o‘tkazish asosida amalga oshirilishi mumkin deb hisoblaymiz.

Pedagog kasbiy refleksiyasining rivojlanishi muayyan pedagogik sharoitlar yaratilganida uning mahoratining uzluksiz o‘sishini ta’minlaydi.

## **Adabiyotlar**

1. Скаткин М.Н. Об изучении, обобщении и использовании педагогического опыта//Народное образование.- 1981.- № 9.
2. Бабанский Ю.К. Личностный фактор оптимизации обучения // Вопросы психологии.-1984.-№ 1.- С.51-57.
3. Елканов СБ. Профессиональное самовоспитание учителя: Книга для учителя.-М ..Просвещение, 1986.-143 с.
4. Кан-Калик В.А., Никандров Н.Д. Педагогическое творчество: Библиотека учителя и воспитателя.- М.: Педагогика, 1990.- 144 с.
5. Ю. Бабанский Ю. К. Оптимизация учебно-познавательного процесса: Методические основы.-М.: Просвещение, 1982.-192 с.
6. Каримов И.А. Маънавий юксалиш йўлида.-: Ўзбекистон, 1998. –76 б.
7. Самуйленков Ф. Мастерство, педагогический такт – это авторитет учителя. – М.: Просвещение, 1990. – 254 с.
8. Крылов А.Н. Психологические основы педагогического мастерства учителя.- М.: Знание, 1989.- 40 с.
9. Аболин Л.М., Кашин А.П. Педагогическое мастерство учителя.– Казань. –Изд-во КГУ.–1992.–48 с.
10. 160. Роджерс Н. Творчество как усиление себя//Вопросы психологии. -1990. -№ 1 -С.164-168.
11. 181. Степанов С.Ю., Похмелкина Г.Ф., Колошина Т.Ю., Фролова Т.В. Принципы рефлексивной психологии педагогического творчества//Вопросы психологии. -1991.-№ 5.-С.5-14.
12. Учитель: крупным планом. Социально-педагогические проблемы учительской деятельности/Под общей ред. В.Г.Вершловского.- С.-Пб: СПГУМП ИОВ РАО, 1994.-134 с.

## **EKSPERIMENTAL TADQIQOTNI TASHKIL QILISH VA TALABALAR IJODIY QOBILIYATLARI SHAKLLANGANLIGINI TASHXISLASH**

**Mamatqulova M.V. - Qo‘qon davlat pedagogika instituti o‘qituvchisi**

**Annotatsiya.** Maqolada pedagogika oliy o‘quv yurti talabarlari ijodiy qobiliyatlarini rivojlanganligini o‘rganishda pedagogika instituti fizika – matematika fakulteti informatika bo‘limi bazasida amalga oshirilgan ishlar tahlili keltirilgan. O‘quv faoliyatida ijodiy qobiliyatlarni rivojlantirishning ishlangan modeliga tayanib, pedagogika instituti FMF talabalarininig ijodiy qobiliyatlarini “Programmallashtirish” kursini o‘rganish jarayonida ishlab chiqilgan rivojlantirish metodikasi bayon qilingan.

**Kalit soʻzlar:** modernizatsiyalash, kommunikatsiya, eksperiment va nazorat guruhi, korrelyatsion, generatsiyalash, muammoli - tadqiqotchilik, kombinatsiya, integratsiya, diagnostik protsedura, regulyatsiyalash assotsiasiyalash, bashoratlash, fikrlash tanqidiyligi, optimallashtirish.

## **ОРГАНИЗАЦИЯ ЭКСПЕРИМЕНТАЛЬНЫХ ИССЛЕДОВАНИЙ И ДИАГНОСТИКА СФОРМИРОВАННОСТИ ТВОРЧЕСКИХ СПОСОБНОСТЕЙ СТУДЕНТОВ**

**Маматкулова М.В. - преподаватель Кокандского государственного педагогического института**

**Аннотация.** В статье представлен анализ работы, проделанной на базе кафедры информатики физико-математического факультета педагогического института по изучению развития творческих способностей студентов педагогических вузов. На основе разработанной модели развития творческих способностей в учебной деятельности описана методика развития творческих способностей студентов ФМФ педагогического института, разработанная в процессе изучения курса «Программирование».

**Ключевые слова:** модернизация, коммуникация, экспериментальная и контрольная группа, корреляция, генерация, решение проблем, комбинация, интеграция, диагностическая процедура, регуляторная ассоциация, прогнозирование, критическое мышление, оптимизация.

## **ORGANIZATION OF EXPERIMENTAL RESEARCH AND DIAGNOSIS OF THE FORMATION OF STUDENTS 'CREATIVE ABILITIES**

**Mamatqulova M.V. - Teacher of Kokand State Pedagogical Institute**

**Annotation.** The article provides an analysis of the work done on the basis of the Department of Informatics of the Faculty of Physics and Mathematics of the Pedagogical Institute to study the development of creative abilities of students of pedagogical universities. Based on the developed model of development of creative abilities in educational activity, the methodology of development of creative abilities of FMF students of pedagogical institute developed in the course of studying of a course “Programming” is described.

**Key words:** modernization, communication, experiment and control group, correlation, generation, problem-solving, combination, integration, diagnostic procedure, regulatory association, prediction, critical thinking, optimization.

Zamonaviy pedagogika fanida ijodkorlik, o'qituvchilarning ijodiy qobiliyatlarini rivojlantirish mavzulari ayniqsa dolzarb bo'lib bormoqda. Shaxsga yo'naltirilgan ta'limga o'tish amalga oshirilmoqda. Bo'lajak o'qituvchilarning ijodkorlik qobiliyatini rivojlantirish ularni kasbiy ijodkorlik faoliyatiga tayyorlashning muhim yo'nalishlaridan biri hisoblanadi. Ma'lumki, ixtiyoriy qobiliyatni bir maqsadga yo'naltirilgan holda rivojlantirish o'quv faoliyati jarayonida amalga oshiriladi, shuning uchun ham biz aynan shunga e'tiborni kuchaytiramiz.

A.N.Leontyev, S.L.Rubinshteyn, B.M.Teplov, V.D.Shadrikovlarning ilmiy ishlarida qobiliyatlar nazariyasiga oid fundamental tadqiqotlarga qarshi ijodiy iqtidorning turli xil konsepsiyalari ilgari suriladi (N.S.Leytes, A.M.Matyushkin, V.I.Panov).

Ijodkorlik qobiliyatlarini rivojlantirish muammosiga oid tadqiqotlar davom ettirilmoqda. O'quv faoliyatida shaxsning, shu jumladan pedagogika oliy o'quv yurtlari talabalarining ijodkorlik qobiliyatlarini rivojlantirish jarayonining nazariy asoslari ishlab chiqilmoqda: pedagogik omillar (V.V.Bogoslovskiy, N.A.Malinikova, N.Yu.Postalyuk, I.G.Pchelinseva, A.A.Stepanov), qonuniyatlar va prinsiplar (G.S.Altshul-ler, V.I.Andreev, I.P.Volkov, V.P.Zinchenko, V.A.Kan-Kalik). Vatanimiz va chet el psixolog-pedagogik adabiyotlarida ijodkorlik qobiliyatlarini rivojlantirishga oid amaliy qadriyatlarga ega ishlar mavjud. Bular o'qitishning muammoli tadqiqotchilik modellari (D.Joys, J.Zuxman, A.Fenton); ijodkorlik qobiliyatlarini rivojlantirish modeli (G.S.Alt-shuller), ijodkorlik qobiliyatlarini rivojlantirish dasturlari (A.Ander-son, E.Bono, G.Smit va A.Karlson, V.A.Slastyonin, R.Xayes); ijodkorlik qobiliyatlarini rivojlantirish texnologiyalari (A.V.Xutorskiy) va boshqalar[1].

Pedagogika oliy o'quv yurti talabalari ijodiy qobiliyatlari rivojlanganligini o'rganish pedagogika instituti fizika - matematika fakulteti informatika bo'limi bazasida amalga oshirildi. Ko'rsatilgan tanlov uchun bo'lg'usi informatika o'qituvchilari ijodiy qobiliyatlarini rivojlantirish zarurati asos bo'ldi, zero ular doimiy o'zgarib borayotgan hisoblash texnikasini modernizatsiyalash, yangi kompyuter texnologiya va kommunikatsiyalarini yaratish sharoitlarida ishlashiga to'g'ri keladi.

Maqsad - ishlab chiqilgan dasturlashtirishni o'rganish jarayonida pedagogika oliy o'quv yurti fizika – matematika fakulteti talabalari ijodiy qobiliyatlarini rivojlantirish metodikasi samaradorligini tekshirish.

Tadqiqot vazifalari:

- eksperiment va nazorat guruhi talabalarining ijodiy qobiliyatlari rivojlanganlik darajasini aniqlash;

- tajriba – eksperimental tadqiqot natijalarini o‘rganilayotgan muammo aspektida sifat va miqdor jihatdan tahlil qilish.

Qayd qiluvchi tadqiqotni tashkil qilish metodikasini ko‘rib chiqamiz.

Ijodiy qobiliyatlar rivojlanishini tadqiq qilish uchun ko‘plab tadqiqotchilar (V.I.Andreev, N.Yu.Postalyuk, I.G.Pchelinseva, I.A.Sharshov) ijodiy qobiliyatlarni xarakteristikalaridagi asoslar bilan farqlanadigan mezonlar kombinatsiyalaridan foydalanadi[2]. Mezonlar sifatida ijodiy jarayon bosqichlarini realizatsiyalash muvaffaqiyatlilikini qabul qilamiz: muammoni topish muvaffaqiyatlilikini; muammoni tushunish muvaffaqiyatlilikini; muammoni hal qilish bo‘yicha g‘oyalarni generatsiyalash muvaffaqiyatlilikini; g‘oyalarni tekshirish muvaffaqiyatlilikini. Tanlovimiz quyidagi holatlar bilan belgilangan:

- ijodiy qobiliyatlar rivojlanganligini faqat ijodiy jarayonda namoyon bo‘lishida kuzatish mumkin;

- real ijodiy jarayonda ijodiy qobiliyatlar integratsiyalashgan holda, uning barcha bosqichlarida kompleks namoyon bo‘ladi;

- bu kabi yondashuv ijodiy qobiliyatlar rivojlanganlik darajasini farqlash uchun qulay sharoit yaratadi.

Tanlangan mezonlarning asosiy ko‘rsatkichlarini aniqlash uchun turli diagnostik vositalar yordamida to‘plangan belgilarni korrelyatsion tahlil qilish metodidan foydalanishga qaror qildik.

Bugungi kunda ijodiy namoyon bo‘lishlar bilan bog‘liq yetarlicha miqdordagi turli xil diagnostik protsedura va metodikalar mavjud.

Kreativlik testlari yordamida ijodiy qobiliyatlari yaxshi rivojlangan barcha talabalarni aniqlash mumkin emas, chunki ijodning namoyon bo‘lishi spontan bo‘lib, regulyatsiyalash qiyin. Demak, boshqacha metodikalar ham zarur.

Tekshiriluvchining o‘z tilidan ma’lumot olishga mo‘ljallangan so‘rovnomalar tobora keng tarqalgan diagnostik vositalar sirasiga kiradi. Talabalar shaxsi ijodiy imkoniyatlarini o‘rganayotganimiz boisidan darstlashtirilgan o‘z - o‘ziga hisobot ko‘rinishidagi shaxsiy so‘rovnomalar haqida gap borishi lozim.

Boshqa diagnostik protseduralar kuchli ishlanmagan joyda kuzatish metodi tengsiz bo‘lib qoladi. Kuzatish metodi shunisi bilan qo‘layki, ta’lim oluvchilarning roziligini talab qilmaydi va tabiiy sharoitlarda olib borilishi mumkin. Biroq uning samaradorligi zaruriy sharti tadqiqotchining kuzatish texnikasini to‘liq hajmda egallaganligi sanaladi. Bu metodning ilmiy ishlanmasi M.Ya.Basovning psixologik kuzatishlar metodikasida bayon qilingan, aynan shuni biz ishimizda qo‘lladik.

Dasturlashtirish bo‘yicha ijodiy xarakterdagi masalalarni yechish jarayoni kuzatildi (individual va guruh variantida). Kuzatish sxemasi kuzatish birliklari

ro'yxati, kuzatilayotgan hodisani tavsiflash usuli va shaklini o'z ichiga oladi. Kuzatish birliklari sifatida o'zimiz tanlagan mezonlarni qabul qildik. Kuzatish natijalari jadvalda qayd etildi, ularni tavsiflashning miqdor shakli tanlandi. Besh balli shkaladan foydalanildi, qo'shimcha absolyut nol kiritildi. Baholash obyektivligiga bir necha mustaqil kuzatuvchining ishlari hisobiga erishildi.

Bajarilgan korrelyatsion tahlil va aqliy xulosalarimiz asosida mezonlarning ko'p yoki kam ifodalanganligi haqida fikrlash imkoniyatlarini beradigan ko'rsatkichlarni aniqladik.

Muammoni topish muvaffaqiyatliligi mezon ko'rsatkichlari: notanish vaziyatlarda muammoni ko'rish, tanish vaziyatlarda muammoni ko'rish, muammoni shakllantirish (rasmiylashtirish).

Muammoni tushunish muvaffaqiyatliligi mezon ko'rsatkichlari: muammoni qayta shakllantirish (qayta ramiylashtirish), masalani yoki uning qismlarini oldin yechilganiga nisbatan klassifikatsiyalash, bilimlarni yangi vaziyatlarga ko'chirish.

G'oyalarni generatsiyalash muvaffaqiyatliligi mezon ko'rsatkichlari: fikrlash nozikligi, tasavvur va assotsiatsiyalash yengilligi, fikrlash dialektikligi.

G'oyalarni tekshirish muvaffaqiyatliligi mezon ko'rsatkichlari: g'oyalar tahlili, bashoratlash, fikrlash tanqidiyligi.

Ko'rsatkichlarni baholash uchun, diagnostik metodikalar haqidagi oldingi fikrlarni hisobga olib, pedagogik eksperimentda ko'rib chiqilgan diagnostikalarning quyidagi to'plamini tanladik: RAT (uzoqlashtirilgan assotsiatsiyalar) testi, ijodiy qobiliyatlarni o'z - o'zida baholash kartasi (kiritilgan ko'rsatkichlar bo'yicha), o'qituvchilarning ijodiy xarakterdagi masalalarni yechish jarayonini kuzatishlari (kuzatish birliklari - 12 ko'rsatkich)[3]. Qolaversa, o'qituvchi-ning kuzatishlari talablar faoliyat mahsuli ko'rinishida moddiy asosga ham ega edi.

Biz belgilangan mezonlarga muvofiq ijodiy qobiliyatlarning shakllanganligi quyidagi darajalarini farqladik: quyi, o'rtachadan past; o'rtacha; o'rtachadan yuqori; yuqori. Agar barcha mezonlar ifodalanganligining miqdor bahosi 4 dan kam bo'lmasa, darajani yuqori; 3 dan kam bo'lmasa –o'rtachadan yuqori; 2 dan kam bo'lmasa – o'rta; 1 dan kam bo'lmasa o'rtachadan past; boshqa hollarda quyi, deb hisoblaymiz.

Korrelyatsion tahlil asosiy ixtisosligi informatika bo'lgan ikki guruhning birlashgan tanlanmasida amalga oshirildi.

Shu tariqa tadqiqotning qayd qiluvchi bosqichi vazifalari to'liq hajmda hal etildi, aynan:

- talabalar ijodiy qobiliyatlari holatini baholash mezonlarini aniqlash;
- FMF talabalar ijodiy qobiliyatlari holatini baholash mezonlari sifatida ijodiy jarayonning har bir bosqichini realizatsiyalash muvaffaqiyatliligini qabul qildik;



Talabalar ijodiy qobiliyatlari shakllanganlik mezonlarining sifat xarakteristikasi

Mezonning miqdor bahosi Mezon	0 dan 1 gacha	1 dan 2 gacha	2 dan 3 gacha	3 dan 4 gacha	4 dan 5 gacha
					4
Muammoni topish muvaffaqiyatligi	Muammoni ko'rish, rasmiylashtirish ifodalanmagan. Qo'yilgan muammo fakt sifatida qaraladi	Muammoni ko'rish ifodalanmagan, biroq tushuntirganda uning yuzaga kelishi anglanishi mumkin.  Muammo o'qituvchi yordamida rasmiylashtiriladi	Muammoni ko'rish o'qish tushunchining yo'naltiruvchi savollari yordamida daifodalanadi. Muammoni mustaqil rasmiylashtiriladi.	Yangi vaziyatlarda muammoni ko'rish, muammoni ifodalash ancha yaxshi ifodalanadi. Tanish vaziyatlarda yangi muammoni ko'rish kam namoyon bo'ladi.	Y Yangi vaziyatlarda muammoni ko'rish, tanish vaziyatlarda yangi muammolarni ko'rish, muammoni aniq ifodalash yaqqol ifodalangan
Muammoni Tushunish Muvaffaqiyatligi	Muammoni qayta rasmiylashtirish, masala yoki uning qismlarini oldin yechilganlariga nisbatan klassifikatsiyalash, bilishning ma'lum bo'lgan metodlarini yangi vaziyatlarga ko'chirish ifodalanma-	Muammoni qayta rasmiylashtirish, masalani va uning qismlarini oldin yechilganlariga nisbatan klassifikatsiyalash ifodalanmagan.	Muammoni qayta rasmiylashtirish ifodalanmagan. Masala yoki uning qismlarini avval yechilganiga nisbatan klassifikatsiyalash, o'zlashtirilgan bilim va malakalarni yangi vaziyatlarga ko'chi	Masala yoki uning qismlarini avval yechilganiga nisbatan klassifikatsiyalash, bilishning ma'lum metodlarini yangi vaziyatlarga ko'chirish ancha yaxshi ifodalangan. Muammoni qayta rasmiylashtirish kam	Muammoni qayta rasmiylashtirish, Masala yoki uning qismlarini avval yechilganiga nisbatan klassifikatsiyalash, bilishning ma'lum metodlarini yangi vaziyatlarga

	gan. Oldin o'zlashtirilgan bilim va malakalar o'qituvchi ko'rsatmasi bilan qo'llaniladi.		rish tasodifiy.	ifodalangan.	ko'chirish yaqqol ifodalangan.
Muammoni hal qilish bo'yicha g'oyalarni generatsiyalash muvaffaqiyatlilik	Fikrlash nozikligi, dialektikligi, tasavvur, assotsiatsiyalash yengilligi ifodalangan. G'oyalar uzoq tushuntirishlardan keyin qabul qilinadi.	Fikrlash nozikligi, dialektikligi ifodalangan. Tasavvur vaziyatli namoyon bo'ladi.	Fikrlash nozikligi va, tasavvur epizodik namoyon bo'ladi, natijada, alohida vaziyatlarda avval o'zlashtirilgan faoliyat usullarini kombinatsiyalash va o'zgartirish kuzatiladi.	Fikrlash nozikligi, tasavvur, assotsiatsiyalash qobiliyati ancha yaxshi ifodalangan. Fikrlash dialektikligi kam namoyon bo'ladi.	Fikrlash nozikligi, dialektikligi, tasavvur va assotsiatsiyalash yengilligi yaqqol ifodalangan.
Baholash harakatlarining muvaffaqiyatlilik	G'oyalar tahlili, bashoratlash, fikrlash tanqidiyligi ifodalangan	Prognostik qobiliyatlar deyarli mavjud emas. Fikrlash tanqidiyligi, analitik qobiliyatlar yaqqol ifodalangan.	Ba'zida g'oyani tahlilga, uni amalga oshirish natijasini prognozlashga qobiliyat kuzatiladi. Eng yaxshi g'oyani tanlashda qiyinchiliklar kam uchraydi.	G'oyalar tahlili, prognozlash, fikrlash tanqidiyligi yetarlicha ifodalangan.	G G'oyalar tahlili, prognozlash, fikrlash tanqidiyligi yaqqol ifodalangan.

- tanlangan mezonlarga muvofiq holda qo'rsatkichlar aniqlandi va diagnostik protseduralarni tanlandi;

-ijodiy qobiliyatlar shakllanganligining beshta darajasi farqlandi;

- boshlang'ich darajalarni qiyoslash asosida eksperimental va nazorat guruxlari asoslandi;

- tanlangan guruhlar uchun ijodiy qobiliyatlar bilan shaxsning boshqa sifatleri o'rtasidaga bog'liqliklar aniqlandi.

O'quv faoliyatida ijodiy qobiliyatlarni rivojlantirishning ishlangan sistemasi modeliga tayanib, pedagogika instituti FMF talabalarininig ijodiy qobiliyatlarini "Programmallashtirish" kursini o'rganish jarayonida rivojlantirish metodikasi ishlab chiqildi.

Metodikaning asosiy qoidalari:

- ijodning turli darajalariga oid ishlar yo'nalishlari:

1) operatsiyalar darajasida: talabalar tomonidan o'quv fani bo'yicha bilimlarning zarur sistemasinining egallanishi; ijodiy malakalarning shakllantirilishi;

2) harakatlar darajasida: talabalarni ijodiy faoliyat mexanizmlari haqida bilimlar va ularni realizatsiyalash qurollantirish; nostandart masalalarni yechish strategiyalarini aniqlash;

3) faoliyat darajasida: ijod, pedagogik ijod tushunchalarini shakllantirish; ijodiy faoliyatning individual uslubini shakllantirish, ijodiy qobiliyatlarni o'z o'zida rivojlantirishga asta sekin o'tish.

Ishni optimallashtirish yo'llari: bo'lajak o'qituvchi shaxsining ijodiy qobiliyatlarni rivojlantirishni o'z ichiga olgan kasbiy o'z - o'zini takomillashtirishga barqaror yo'nalganligini ishlash; maqbul emotsional muhit yaratish; individual yondashuv.

### **Adabiyotlar**

1. Хуторской А.В. Развитие одаренности школьников: Методика продуктивного обучения: Пособие для учителя. М.: Гуманит. Изд. Центр ВЛАДОС, 2000.-320 с.

2. Андреев В.И. Диалектика воспитания и самовоспитания творческой личности. Казань: Изд-во Казан, ун-та, 1988 - 238 с.

3. Ильясов И.И. Система эвристических приемов решения задач. М., 1992. -140 с.

4. Гвоздев, А.Н. Вопросы изучения детской речи. - СПб: Детство-Пресс, 2007. - 560 с.33

5. Ковшиков, В.А. Экспрессивная алалия. - М.: Институт общегуманитарных исследований, В. Секачев, 2001. - 155 с.3

## **NUTQIDA NUQSONI BO'LGAN MAKTABGACHA YOSHDAGI BOLALAR SO'Z BOYLLIGINING O'ZIGA XOS XUSUSIYATLARI**

**Axmedova O.S.- Toshkent davlat pedagogika universiteti doktoranti**

**Annotatsiya.** Ushbu maqolada muallif maktabgacha yoshdagi bolalarda soʻz boyligini rivojlanishining ontogeneziga bagʻishlangan tadqiqotlarga murojaat qiladi. Maqolada maktabgacha yoshdagi nutqini toʻliq rivojlantirishda soʻz boyligining ahamiyati yoritib berilgan. Maqolaning asosiy qiymati - nutqida nuqsoni boʻlgan maktabgacha yoshdagi bolalarda soʻz boyligini xususiyatlarini aniqlash boʻyicha empirik tadqiqotlarning mavjudligi.

**Kalit soʻzlar:** soʻz boyligi, bilish jarayonlari, nutq, maktabgacha yosh, parafaziya, tafakkur, tasavvur, semantika.

**ОСОБЕННОСТИ ЛЕКСИКИ ДЕТЕЙ ДОШКОЛЬНОГО  
ВОЗРАСТА С НАРУШЕНИЯМИ РЕЧИ**

**Ахмедова О.С. - докторант Ташкентского государственного  
педагогического университета**

**Аннотация.** В данной статье автор обращается к исследованиям, посвящённым онтогенезу развития лексики у детей дошкольного возраста. В статье раскрывается значимость словарного запаса в полноценном развитии речи в дошкольном возрасте. Главную ценность статьи составляют эмпирические исследования по выявлению особенностей лексики у дошкольников с нарушением речи.

**Ключевые слова:** лексика, познавательные процессы, речь, дошкольный возраст, парафазия, мышление, представление, семантика.

**FEATURES OF VOCABULARY OF PRESCHOOL CHILDREN WITH  
SPEECH DISORDERS**

**Akhmedova O.S. - doctoral student of Tashkent State Pedagogical  
University**

**Annotation.** In this article, the author refers to studies devoted to the ontogeny of vocabulary development in preschool children. The article reveals the importance of vocabulary in the full development of speech in preschool age. The main value of the article is empirical research to identify the characteristics of vocabulary in preschoolers with speech impairments.

**Key words:** vocabulary, cognitive processes, speech, preschool age, paraphasia, thinking, presentation, semantika.

Til – bu odamlar aloqa qilish uchun foydalanadigan, dunyodagi ba’zi holatlar to’g’risida, ularning g’oyalari, hissiyotlari, tajribalari, niyatlari, maqsadlari to’g’risida xabarlarini yetkazish, bilim faoliyati natijalari to’g’risida suhbatdoshlari bilan ma’lumot almashish uchun foydalanadigan eng xilma-xil belgilar tizimlaridan biridir.

Tilning lug’at boyligi nutqning yuqori darajada rivojlanish ko’rsatkichi va kommunikativ ko’nikma va qobiliyatlarni rivojlantirish uchun zaruriy shartdir. Maktabgacha yoshdagi bola tengdoshlari va kattalar bilan muloqot qilish, maktabda muvaffaqiyatli o’qish va adabiy asarlarini tushunishga imkon beradigan so’zlarni o’zlashtirishi kerak.

Nutq faoliyati ontogenezida nutqning leksik tarkibini o’zlashtirishning namunalari V.I. Belyukova, A.N. Gvozdeva, S.N. Zeitlin, O.S. Ushakova va boshqa olimlarning asarlarida bolalik davridan boshlab bolalar nutqining shakllanishi tasvirlangan va nutq barcha nerv-psixik rivojlanishning eng muhim tarkibiy qismi ekanligi ko’rsatilgan.

Bolalarda lug’at boyligining shakllanishi hayotning o’n bir-o’n ikki oyligidan boshlanadi. Ma’lumki, bu davrda bolalarning boshlang’ich lug’ati hali ham juda oz (8-10 so’z), ammo keyingi yosh bosqichlarida u keskin oshib boradi. Ushbu hayot davrida bolaning so’z boyligi oshishining asosiy sabablaridan biri, bizning fikrimizcha, tik yurish funksiyasini o’zlashtirilishidir. Yurish tufayli go’dakning ko’ruv doirasi sezilarli darajada kengayib boradi, chunki ko’rish maydoni hajmi oshadi, bu holatda avvalgiga qaraganda ancha ko’p narsalar va hodisalar bola tomonidan idrok qilina boshlaydi.

Kichkintoyning bir yoshdan ikki yoshgacha bo’lgan boshlang’ich lug’ati, odatda, har kuni ishlatiladigan, aniq ma’noga ega va umumlashtirilgan yoki mavhum ma’noga ega bo’lmagan narsalar va harakatlar nomlaridan iborat. To’g’ri talaffuz qilingan so’zlar bilan bir qatorda bola ekspressiv-mimik vositalar, imo-ishoralar, tovushlarga taqlid (bux, af-af, kss, taq-taq, no va boshqalar)kabi vositalardan foydalanishadi, bu ushbu yosh uchun lingvistik me’yor hisoblanadi. Ularning barchasi manipulyatsiya, o’yin syujetlarini o’zlashtirish va boshqalar bilan o’zaro aloqada erkin foydalanish mumkin bo’lgan obyektlar, harakatlar va predmetlarni bildiradi.

Uch yoshdagi bolaning faol lug’ati asta-sekin 300-400 so’zgacha yetadi. Lug’atning sifatli tahlili shuni ko’rsatadiki, gugulash va paralingvistik aloqa vositalari soni sezilarli darajada kamayadi va ularning o’rnini to’g’ri talaffuz qilingan so’zlar egallaydi. A.N. Gvozdeva, A.V. Zaxarovaning asarlarida yosh bolalar nutqida eng ko’p uchraydigan so’zlar otlar va fe’llar bo’lib, sifatlar va olmoshlar qiyinchilik bilan o’zlashtirilishi va juda kam darajada qo’llanilishi ta’kidlab o’tilgan. [1, 480-b.]

Amaliyot shuni ko'rsatadiki, mavhum ma'noga ega so'zlarni o'zlashtirish (yangiliklar, quvonch, xushmuomalalik) maqsadga muvofiq pedagogik tayyorgarlikni talab qiladi, chunki bola uch yoshida hali mavhum komponentli so'zlarni aniqlashda qiynaladi. Bolaning nutq kontekstida ulardan foydalanish variantlarini taqqoslash asosida ma'noni o'zlashtirishi deyarli mumkin emas, chunki bu davrda u ko'rgazmali-predmetli tafakkurga ega.

3-4 yoshli bola allaqachon predmet-amaliy faoliyatni to'liq o'zlashtirib syujetli o'yinni faol o'zlashtirayotgan vaqtda, uning so'z boyligi ikki-uch ming so'zgacha kengayadi. Ularning ba'zilar allaqachon umumlashtiruvchi va majoziy ma'noga ega, bu yangi, ko'rgazmali-obrazli tafakkuri faol shakllanishi bilan izohlanadi.

So'zlarning tovush qobig'i talaffuz normasiga tobora yaqinlashib boradi: tovushlar va bo'g'inlarning tushurib qoldirilishi, qo'shilishi va almashtirilishi soni kamayadi; yangi birliklarning shakllanishi ishlatilgan variantlarga o'xshashlik bilan faol namoyon bo'ladi. Shu bilan birga, passiv lug'atda qo'shimcha ravishda bola yaxshi tushunadigan, lekin nutqida ishlatmaydigan bir necha yuzga yaqin so'zlar mavjud.

5 yoshdan 7 yoshgacha bo'lgan bolalarning faol so'z boyligi juda boy va xilma-xil bo'lib, kattalar yordamida doimiy ravishda kengayib, takomillashib boradi. Aqliy jarayonlarning rivojlanishi (so'z-mantiqiy tafakkur, idrok, tasavvur, xotira), tashqi dunyo bilan aloqalarni kengayishi, bolaning hissiy tajribasi boyitilishi, faoliyatning sifat jihatidan o'zgarishi bilan so'z boyligi ham miqdoriy va sifat jihatlarini takomillashib boradi.

Katta maktabgacha yoshdagi bolaning yangi so'zlarni o'zlashtirishi shu qadar tez rivojlanadiki, bu jarayonni to'liq aniqlab bo'lmaydi. Maktabga kirayotgan bolaning lug'atida mavhum ma'noga ega bo'lgan otlar, fe'llar, sifatlar ustun bo'lgan uchdan yetti minggacha, ba'zi hollarda o'n minggacha so'zlar mavjud.

Ushbu davrda fonetik-fonemik jarayonlarning shakllanish jarayoni tugallanadi, bu bolalarning so'z boyligida sifatli aks etadi. Bolalarning nutqi allaqachon to'g'ri va tushunarli bo'lib, "kattalar" kommunikativ shaklini egallaydi va haqiqatan ham aloqa va ma'lumot olish vositasiga aylanadi. Bu holat bolaning nutq apparatida, aqliy rivojlanishida og'ishlar bo'lmasligi, shuningdek, bolani normal nutqli ijtimoiy muhitda tarbiyalash sharti bilan amalga oshirilishi mumkin.

Demak, maktab ta'lim bosqichida avval shakllangan bolalarning barcha nutq qobiliyatlari va qobiliyatlari takomillashib boradi va yozma nutq asta-sekin o'quvchilar bilimini olish va ifoda etish vositasiga aylanadi.

Shunday qilib, biz maktabgacha yoshdagi davrda lug'at boyligining shakllanish jarayoni har bir inson rivojlanishidagi murakkab, ko'p bosqichli hodisa ekanligini ko'rsatdik.



Maktabgacha yoshdagi nutq ontogenezining eng qiziqarli xususiyatlaridan biri bu nutqdagi xatolardir, uning ostida S.N. Tsitlin “amaldagi til normalardan chetlanishning har qanday holatlari tushuniladi” [2, 96-b.]. Olimning fikriga ko‘ra, ularning paydo bo‘lishi ham ona tili til tizimining o‘zi, ham nutq ontogenezining o‘ziga xos xususiyatlari bilan bog‘liq.

Amaliyot shuni ko‘rsatadiki, nutqi normal rivojlangan bolalarda leksik xatolar soni unchalik ko‘p emas, nutqida nuqsoni bo‘lgan bolalarda esa bundan bir necha baravar ko‘p. Ushbu toifadagi bolalar so‘z boyligining o‘ziga xos xususiyati - bu sezilarli individual farqlar, bu asosan nutqning rivojlanmaganligi patogeneziga bog‘liq.

Bolalar uchun logopediya sohasidagi tadqiqotlar alaliya, dizartriya va nutqning to‘liq rivojlanmaganligi (NTR) kuzatilgan bolalardagi biologik va ijtimoiy sabablarning turli xil birikmalaridan kelib chiqadigan leksik kamchiliklarni aniqlaydi. Aksariyat xollarda leksik va grammatik rivojlanmaganlikning patologik mexanizmi V.A. Kovshikov tomonidan bolada nutqni dasturlash qobiliyati buzilgan so‘zlarni ishlab chiqarishning lingvistik operatsiyalarining shakllanmaganligi kabi sabablar natijasida kelib chiqishi aniqlangan [2, 96-b.].

Nutqi rivojlanmagan bolalarning leksik xatolari odatda, so‘z boyligining chegaralanganligi, uni rivojlantirishdagi qiyinchiliklar, shuningdek, semantik maydonlarning shakllanmaganligi R.I. Lalaeva, N.V. Serebryakovalar tomonidan o‘rganilgan [3, 160-b.].

Xatolar tipologiyasi muayyan bolaga xos bo‘lgan nutq buzilishining xususiyatiga qarab ma‘lum individual xususiyatlarga ega va quyidagi variantlarda namoyon bo‘ladi:

- bir xil leksik guruhdagi (ma‘no jihatidan yaqin) va turli xil semantik sohalardagi so‘zlarning og‘zaki parafaziyalari (almashtirishlari);
- lug‘atni yangilashdagi qiyinchiliklar;
- antonimlarni, mavhum va umumlashtiruvchi ma‘noga ega so‘zlardan noto‘g‘ri foydalanish;
- shuningdek, ko‘p ma‘noli so‘zlar qo‘llanilganda.

Nutqida nuqsoni bo‘lgan bolalar so‘z boyligining o‘ziga xos xususiyatlaridan biri bu og‘zaki parafaziyalarning mavjudligi. Amaliyot shuni ko‘rsatadiki, bir xil semantik guruhga tegishli so‘zlarni almashtirish ko‘pincha keng tarqalgan. Maktabgacha yoshdagi bolalar so‘zlardan haddan tashqari keng ma‘noda foydalanishlari mumkin (tufli so‘zining o‘rniga poyabzalning umumlashtiruvchi tushunchasi ishlatiladi), ba‘zan esa, aksincha, o‘ta tor ma‘noda (bolalar umumlashtiruvchi tushunchasi bilan qushlarni, chumchuq deb atashadi). Ko‘pincha bu so‘z faqat ma‘lum bir holatda qo‘llaniladi va boshqa holatlarni tavsiflash uchun ishlatilmaydi.

Toshkent shahar Yunusobod tumanidagi 480, 511 - sonli maxsus maktabgacha ta'lim tashkilotlar bazasida bolalar nutqidagi leksik xatolar tipologiyasining empirik tadqiqoti olib borildi. Nutqida nuqsoni bo'lgan bolalarning so'z boyligini o'rganishda logopedik tekshiruv texnikasining asosini quyidagi tamoyillar tashkil qiladi. Ularning qo'llanilishi bolalar nutqi va bilish faoliyatini rivojlantirishda ontogenetik qonuniyatlar bilan belgilanadi.

1. Lug'atni tanlashning tematik tamoyili, odatda, bolalar nutqini o'rganish bayonnimasini ishlab chiqishda asosiy hisoblanadi. Ushbu tamoyil o'rganilayotgan leksik materialni ma'lum bir tematik sikllar bo'yicha guruhlash kerakligini belgilaydi, ular orasida an'anaviy ravishda "O'yinchoqlar", "Tananing qismlari", "Meva", "Sabzavotlar" va boshqalar mavjud. Bunday taqsimot mutaxassisga atrofdagi dunyo haqidagi cheklangan g'oyalar bilan bog'liq nutq kamchiliklarini aniqlashga imkon beradi.

2. Ma'lumki, leksik materialni tuzish jarayonida mutaxassislar har doim bolalar nutqining yoshga bog'liq xususiyatlarini hisobga olishadi: subyektning yoshi qanchalik katta bo'lsa, logopedik tekshiruvning leksik dasturi shuncha ko'p birliklarni o'z ichiga olishi kerak. Shu munosabat bilan ontogenetik tamoyilga rioya qilishni ta'kidlash muhim. Masalan, 2-3 yoshli bolalarining lug'atini o'rganayotganda, biz "Oila", "Tana qismlari", o'z ichiga olishi kerak bo'lgan juda tor lug'at doirasi bilan cheklanishimiz kerak. "O'yinchoqlar", "Uy hayvonlari va qushlar", shuningdek "Yaqin atrofdagi obyektlar" - bu siklni torroq guruhlarga ajratish mumkin: Katta yoshdagi maktabgacha yoshdagi bolalar uchun "Mebel", "Ovqatlar", "Kiyimlar". va aksincha, diagnostika dasturida kichik maktabgacha yoshdagi o'quvchilarning nutqini tekshirishda "Daraxtlar", "Butalar", "Bosh kiyimlari", "Ta'lim materiallari", "Issiq mamlakatlar hayvonlari" mavzuli sikllarini kiritish kerak.

3. Kommunikativ tamoyil, unga muvofiq leksik dasturga quyidagilarni kiritish kerak:

- ona tilidagi eng keng tarqalgan so'zlar,
- bolalarning yoshiga mos bo'lgan muqobil tovush-bo'gin tuzilishga ega so'zlar.

4. Semantik tamoyil tekshiruv dasturiga predmetlarning qismlarini (stul: o'rindiq, oyoqlar), narsalarning belgilarini (baland, yog'och, issiq) va so'z-harakatlarni (sudralib, sakrab). shuningdek, sifat xususiyatlari (yorqin, qattiq) va obyekt, hodisalar o'rtasidagi makon-vaqt munosabatlarini (uzoq, uzoq) bildiruvchi so'zlarni kiritishni anglatadi.

5. Lug'aviy va grammatik tamoyilga muvofiq, logopedik tekshiruvga turli so'z turkumlarini kiritish kerak: nafaqat otlar, fe'llar va sifatlar, balki olmoshlar, ergash gaplar.

Ushbu tamoyillardan foydalanish, bizni fikrimizcha, har bir logoped uchun malakali logopedik tekshiruv dasturini tuzishga yordam beradi. Kelajakda bunday leksik dastur lug‘at ishining asosiy bo‘limlari va mazmunini aniqlashga yordam beradi, shuningdek, bolalar o‘zlashtirishi kerak bo‘lgan minimal darajani aniqlaydi.

Bolalar nutqidagi leksik xatolar tipologiyasini eksperimental o‘rganish biz tomondan 2020-yil oktyabrdan 2021-yil aprelgacha 4 Toshkent shahar Yunusobod tumanidagi 480, 511-sonli maxsus maktabgacha ta‘lim tashkilotlarida o‘tkazildi. Eksperimental guruh tarkibiga 6 yoshdan 7 yoshgacha bo‘lgan katta maktabgacha yoshdagi “3-darajali NTR, dizartriya”, “13-darajali NTR, alaliya” kabi logopediya xulosasi bilan 36 nafar bola qatnashdi.

Bolalar nutqini o‘rganish maxsus ilmiy va uslubiy adabiyotlarda yoritilgan quyidagi an’anaviy logopedik usullarni qo‘llash orqali amalga oshirildi:

- bola bilan suhbat,
- badiiy matnni so‘zlab berish,
- rasm yoki bir qator rasmlar asosida hikoya tuzish,
- kattalar ortidan so‘zlar va jummalarni takrorlash: "Meni ortimdan qaytar",
- syujetli yoki mavzuga oid rasmlarga gap tuzish,
- nutqiy va didaktik o‘yinlar: “Jumlani yakunlang”, “Aksini ayting”, “Boshqacha ayting”, “Bu kim (nima)?”, “Predmetlar qatorini davom eting”, “Rasmga nom bering”, “Bir so‘z bilan nomlang”, “Oshpaz nimani pishirdi?”, “Kim nima qilmoqda?” va boshqalar.

Tadqiqot materiallari tahlili shuni ko‘rsatdiki, nutqida nuqsoni bo‘lgan bolalar nutqida eng ko‘p uchraydigan leksik xatolar quyidagilardir:

1. Og‘zaki parafaziyalar va so‘z turkumlarini noto‘g‘ri qo‘llash (otlar, fe‘llar va sifatlar). Almashtirishlar vaqtinchalik, tasodifiy va shu bilan birga ma‘lum bir vaziyat (aralashish) bilan bog‘liq yoki doimiy bo‘lishi mumkin. Odatda, almashtirishlar bitta so‘z bilan, kamroq - ibora yoki jumla bilan ifodalanadi. Otlar orasida quyidagi almashtirishlar ajratilgan:

- bitta leksik guruhga xos tushunchalar: sher - yo‘lbars, bug‘u - kiyik, palto - ko‘ylak, sviter - futbolka, yubka – ko‘ylak;

- so‘zlarni ma‘lum bir tushuncha sifatida umumlashtirish va aksincha: poyabzal - tufli, etik; kiyim-kechaklar - sviterlar, kiyimlar; transport - mashinalar; dovdirak - qush;

- obyektlar va ularning qismlarini bildiruvchi so‘zlar: quvur - pechka, deraza tokchasi, poezd - vagon;

- odamlar va hayvonlar tanasining qismlarini bildiruvchi so‘zlar: soqol - tumshuq, yelka - tirsak;

- odamlar kasbini bildiruvchi so‘zlar: haydovchi o‘rniga - mashinist yoki mashinani boshqaradi; oshpaz o‘rniga - pishiradi;

- xuddi shu semantik sohadan boshqa bir soʻz turkumi tomonidan ifodalangan soʻzlar: dazmol oʻrniga - issiq, yovvoyi hayvonlar oʻrniga - shafqatsiz, lineyka oʻrniga - oʻlchash.

Feʼllar uchun quyidagi almashtirishlar xarakterlidir: vaziyat va maʼno jihatidan oʻxshash, xuddi shu semantik sohadagi soʻz bilan oʻxshash harakatlar: qizilishton daraxtni taqillatish oʻrniga - qizilishton daraxtni urdi; qaynatish, qovurish, bugʻda pishirish oʻrniga - pishirish; choʻmilish – yuvish.

- boshqa semantik sohalardagi soʻzlar bilan harakatlar: quyosh porlaydi oʻrniga - quyosh tongni sevadi; qizilishton daraxtni taqillatadi - qush daraxtni davolaydi;

- ibora yoki jumla bilan ifodalangan harakatlar: onam shoʻrva tayyorlayapti oʻrniga - onam ovqat tayyorlaydi; onam baliq qovurayapti oʻrniga - ona baliq qiladi.

Sifatlarni qoʻllashdagi kamchiliklar:

- buyumlar hajmini bildiruvchi soʻzlar: uzun, baland, keng oʻrniga - katta; qisqa, past, tor, qalin oʻrniga - kichik;

- taʼm, rang va boshqalarni bildiruvchi narsalarning belgilari: shirin - mazali, achchiq - yomon, yoqimsiz;

2. Soʻzlarni aktuallashtirishdagi nuqsonlar umumiy tasavvurlar va nutq tajribasining chegaralanganligi bilan bogʻliq. Bular quyidagi kamchiliklarda namoyon boʻladi:

- soʻzning tovush-boʻgʻin tuzilishining kamchiliklarida: velosiped oʻrniga - vesiped;

- tabiat hodisalarini bildiruvchi soʻzlarni tanlashda (boʻron, momaqaldiroq, toʻfon), obyektlarning nomlari: asboblari (arra, bolgʻa), shlyapalar (panama, beret), qushlar (kaklik, gʻoz), hayvonlar (jirafa, yoʻlbars), hasharotlar (chumoli, ninachi) va boshqalar.

Abstrakt, polisemantik va murakkab soʻzlardan foydalanishdagi qiyinchiliklarni bolalar tafakkurining konkretligi, atrof-muhit toʻgʻrisidagi bilim va tasavvurlarning cheklanganligi, shuningdek, lingvistik qobiliyatning yetishmasligi bilan izohlash mumkin. Bolalar baxt, doʻstlik, yangiliklar soʻzlarini ayta olmaydi va maʼnosini tushunmaydi.

Tadqiqot shuni koʻrsatdiki, bolalarning yoshi qanday boʻlishidan qatʼiy nazar, barcha bolalar koʻcha, yodgorlik, gulzor, peyzaj, teatr soʻzlarining maʼnosini tushunishda qiyinchiliklarga duch kelishadi.

Shunday qilib, nutqida nuqsoni boʻlgan bolalarning ogʻzaki nutqini oʻrganish shuni koʻrsatdiki, ularga soʻz boyligi cheklanganligi, atrofdagi dunyo haqidagi tasavvurlarning kambagʻalligi va kognitiv rivojlanishdagi kamchiliklar sababli leksik xatolar xosdir. Kerakli soʻzlarni tanlashdagi qiyinchiliklar fikrlash jarayonlaridagi

kamchiliklar va tahlil, taqqoslash va umumlashtirish operatsiyalarining yetarli darajada rivojlanmaganligi bilan izohlanadi.

Passiv va faol soʻz boʻyligining nomuvofiqligi nutqi toʻliq rivojlanmagan bolalar nutqining oʻziga xos xususiyati: ular koʻp soʻzlarning maʼnosini tushunadilar va ularning passiv soʻz boʻyligi meʼyorga yaqin, ammo shunga qaramay foydalanish mustaqil soʻzlashuvda soʻzlarni aktuallashtirish katta qiyinchiliklarni keltirib chiqaradi.

Maktabgacha yoshdagi bolalarning aksariyatining nutqi kech rivojlanib, taxminan uch yoshda paydo boʻlganligini hisobga olsak, ularning nutq tajribasi juda kichik va cheklangan. Shunday qilib, ushbu faktlar bolalar nutqining shakllanishi va soʻz boʻyligini rivojlanishiga sezilarli taʼsir qiladi.

Bolalar nutqini; tekshirishda leksik materialni tanlash va tuzish boʻyicha biz taqdim etgan (tematik, ontogenetik, kommunikativ, semantik, leksik-grammatik va uslubiy) tamoyillar, bizning fikrimizcha, maktabgacha yoshdagi bolalarning soʻz boʻyligini oʻrganish dasturini malakali shakllantirishga va keyinchalik paydo boʻlishi mumkin boʻlgan buzilishlarning mohiyati, darajasi va sabablarini baholash, shuningdek logopedik asosiy yoʻnalishlarni aniqlashga yordam beradi.

### **Adabiyotlar**

1. Гвоздев, А.Н. Вопросы изучения детской речи. - СПб: Детство-Пресс, 2007. - 560 с.33
2. Ковшиков, В.А. Экспрессивная алалия. - М.: Институт общегуманитарных исследований, В. Секачев, 2001. - 155 с.3
3. Лалаева, Р.И., Серебрякова, Н.В. Коррекция общего недоразвития речи у дошкольников (формирование лексики и грамматического строя). - СПб.: Союз, 1999. - 202 с.
6. Андреев В.И. Диалектика воспитания и самовоспитания творческой личности. Казань: Изд-во Казан, ун-та, 1988 - 238 с.
7. Ильясов И.И. Система эвристических приемов решения задач. М., 1992. -140 с.

**Bosh muharrir:**

Umarov Alisher Yusubjanovich

**Bosh muharrir o‘rinbosari:**

Abdullayeva Barno Sayfutdinovna

**Tahrir hay‘ati:**

Asqarov A.A., Djurayev R.X., Begimqulov U.Sh., Muslimov N.A.,  
Xaliqov A. A., Djamilova N.N., Mamarajabova Z.N., Masharipova U.A.,  
Ishquvvatov V.T., Xalilova N.I., Nurullayev M.E.,  
Djurakulova E.S., Axmedova N.M., Kurbanova Sh.I., Xo‘janazarov O‘.E.,  
Abdug‘aniyev O.T., Isakulova N.J.

**Tahriryat manzili:**

Toshkent shahri, Chilonzor tumani, Bunyodkor ko‘chasi 27-uy

**e-mail: [tdpuia@mail.ru](mailto:tdpuia@mail.ru)**

Nizomiy nomidagi Toshkent davlat pedagogika universiteti “Tahrir va nashr”  
bo‘limida chop etildi. Adadi 10 nusxa. Hajmi 15 b/t. Bichimi 60x84 <sup>1/8</sup>

Toshkent shahri, Chilonzor tumani, Bunyodkor ko‘chasi 27-uy